

ÖNKORMÁNYZATI KÉPVISELŐTESTÜLET EGERVÁR

J E G Y Z Ó K Ö N Y V

Egervár Község Önkormányzati Képviselő-testületének
2022. június 22-én tartott

NYILVÁNOS ÜLÉSÉRŐL

Határozatok:

Sorszáma	Kódja	Tárgya
50/2022.(VI.22.)	Z1	
51/2022.(VI.22.)	A15	
52/2022.(VI.22.)	A15	
53/2022.(VI.22.)	A15	
54/2022.(VI.22.)	A15	
55/2022.(VI.22.)	Z1	
56/2022.(VI.22.)	K6	
57/2022.(VI.22.)	K6	
58/2022.(VI.22.)	Z1	

Rendeletek:

Sorszáma (kihirdetés ideje)	Tárgya	Kapcsolódó önkormányzati rendelet (módosítás, vagy hatályon kívül helyezés)	Kódja
6/2022.(VI.23.)	A helyi környezet védelméről, a közterületek és ingatlanok rendjéről, a település tisztaságáról szóló önkormányzati rendelet módosítása	10/2002.(XI.1.)	G0
7/2022.(VI.24.)	Helyi építési szabályzat magállapításáról szóló önkormányzati rendelet módosítása	14/2012.(XI.30.)	D2

J e g y z ő k ö n y v

Egervár Község Önkormányzati Képviselőtestületének 2022. június 22. napján 18.00 órakor tartott nyilvános üléséről.

Helye: Egervári Közös Önkormányzati Hivatal Tanácskozó Terme

Egervár község Önkormányzati Képviselőtestülete részéről jelen volt:

Gyerkó Gábor	polgármester
Déri László	önkormányzati képviselő
Győri József	önkormányzati képviselő
Korbuly Kálmán	önkormányzati képviselő
Tóth András	önkormányzati képviselő
Kálmán István	önkormányzati képviselő

Dr. Ürmösiné Kőmíves Eleonóra jegyző

Igazoltan távol maradt: Gángó Károly önkormányzati képviselő

A jegyzőkönyvet vezette: Dr. Ürmösiné Kőmíves Eleonóra jegyző

Gyerkó Gábor polgármester tisztelettel köszöntötte a testületi ülésen megjelent képviselőtársait. Megállapította, hogy az ülés 6 fővel határozatképes, az ülést megnyitotta. Majd megkérdezte a képviselőket, hogy van-e más napirendre vonatkozó javaslatuk.

Mivel egyéb napirendi javaslat nem hangzott el, a képviselő-testület egyhangú, 6 igen szavazattal az alábbi napirendek tárgyalását fogadta el:

N A P I R E N D E K :

1./ Polgármester beszámolója a két ülés között végzett munkáról, tett intézkedésekről és a lejárt határidejű határozatokról

Előadó: polgármester

2./ A helyi környezet védelméről, a közterületek és ingatlanok rendjéről, a település tisztaságáról szóló 10/2002.(XI.1.) önkormányzati rendelet módosítása.

Előadó: polgármester

3./ Helyi építési szabályzat magállapításáról szóló 14/2012.(XI.30.) önkormányzati rendelet módosítása

Előadó: polgármester

4./ „Zártkerti infrastruktúra fejlesztése Egerváron” címmel benyújtott ZP-1-2021. kódszámú pályázat megvalósítására érkezett ajánlatok bírálata, nyertes ajánlattevő kiválasztása

Előadó: polgármester

5./ „Egervár 96 hrsz, valamint a 194 hrsz-ú utak felújítása” című nyertes projekt megvalósítására érkezett ajánlatok bírálata, nyertes ajánlattevő kiválasztása

Előadó: polgármester

6./Külterületi helyi közutak fejlesztése című VP6-7.2.1.1-21 kódszámú pályázati projekt megvalósítása érkezett ajánlatok bírálata, nyertes ajánlattevő

Előadó: polgármester

7./ „Egervár Vár út kerékpárépítés” című nyertes projekt megvalósítására érkezett ajánlatok bírálata, nyertes ajánlattevő kiválasztása

Előadó: polgármester

8./ Interpellációs bejelentések, kérdések, válaszok

9./ Egyebek

Előadó: polgármester, képviselők, jegyző

NAPIRENDEK TÁRGYALÁSA:

1./ Polgármester beszámolója a két ülés között végzett munkáról, tett intézkedésekről és a lejárt határidejű határozatokról

Előadó: polgármester

Gyerkó Gábor polgármester ismertette a lejárt határidejű határozatokat, melyet a jegyzőkönyv melléklete tartalmaz.

Továbbá a két ülés között végzett munkáról az alábbiak szerint számolt be:

- Jól sikerült az óvoda által megrendezett bál,
- elkezdődött a nyári színház,
- a Zalavíz rövidesen befejezi a település északi részén megkezdett munkálatokat, ezt követően került sor a helyreállításra,
- a hegyi mise meghirdetésére sor került, ezen túlmenően számtalan feladatot látott el a pályázatokkal, és a napi ügyekkel kapcsolatosan.

Kámán István képviselő az elhangzottakkal kapcsolatban elmondta, hogy hiányolja, hogy az egervári nyári színház előadásai nem voltak a Zalai Hírlapban népszerűsítve.

Gyerkó Gábor polgármester elmondta, hogy úgy tudja, hogy a szerkesztőség létszámhiánnyal küzd, de lehetőség van arra, hogy röviden beszámoljunk az egervári nyári színház eseményeiről.

Egyéb kérdés, vélemény nem hangzott el. A képviselők egyhangúan egyetértettek az elhangzott beszámolóval.

2./ A helyi környezet védelméről, a közterületek és ingatlanok rendjéről, a település tisztaságáról szóló 10/2002.(XI.1.) önkormányzati rendelet módosítása.

Előadó: polgármester

Gyerkó Gábor polgármester előadta, hogy az előterjesztés kiküldésre került, melyben látszik a rendelet módosításának indoka. Kérte a képviselő-testületet, hogy mondják el az anyaggal kapcsolatos véleményüket.

Kérdés, hozzászólás nem hangzott el.

Gyerkó Gábor polgármester indítványozta a helyi környezet védelméről, a közterületek és ingatlanok rendjéről szóló 10/2002.(XI.1.) önkormányzati rendelet módosítását az írásos előterjesztésben írtak szerint majd szavazásra bocsátotta indítványát.

A képviselő-testület egyhangú, 6 igen szavazattal, ellenszavazat nélkül megalkotta a helyi környezet védelméről, a közterületek és ingatlanok rendjéről szóló, tervezettel azonos tartamú rendeletét:

Egervár Község Önkormányzata Képviselő-testülete 6/2022. (VI.23.) önkormányzati rendelete a helyi környezet védelméről, a közterületek és ingatlanok rendjéről szóló, 10/2002.(XI.1.) számú önkormányzati rendelet módosításáról

A rendeletet a jegyzőkönyv melléklete tartalmazza.

Mivel szorosan kapcsolódik a rendeletalkotáshoz, **dr. Ürmösiné Kómíves Eleonóra** jegyző előadta, hogy a Hulladékgazdálkodási közszolgáltatási szerződés megújítása időszerű, melyet határozott időre kötne meg az önkormányzat a Zalai közszolgáltatóval. A szerződés határozott időre, a jelenlegi szerződésben megegyező tartalommal, 2023. június 30. napjáig szólna. Kérte a képviselő-testület tagjait, hogy az elhangzottakkal kapcsolatban mondják el véleményüket, tegyék fel kérdéseiket.

Kérdés, vélemény nem hangzott el. **Gyerkó Gábor** polgármester indítványozta hogy a hulladékgazdálkodási közszolgáltatási feladatok ellátásával a közszolgáltatási szerződésben írt tartalommal, és feltételekkel a Zalai Közszolgáltató Nonprofit Kft-ét bízzák meg, 2023. június 30. napjáig tartó határozott időtartamra.

A képviselőtestület szavazást követően egyhangú 6 igen szavazattal, ellenszavazat nélkül az alábbi határozatot hozta:

Egervár Község Önkormányzata Képviselő-testülete
50/2022.(VI.22.) számú határozata:

Egervár Község Önkormányzata Képviselő-testülete Egervár településen a hulladékgazdálkodási közszolgáltatási feladatok ellátásával határozott időtartamra, azaz 2022. július 1. napjától 2023. június 30. napjáig a Zalai Közszolgáltató Nonprofit Korlátolt Felelősségű Társaságot bízza meg, a közszolgáltatási szerződésben írt tartalommal, és feltételekkel.

A képviselőtestület felkéri a polgármestert, hogy a fentiekre az érintetteket tájékoztassa, egyben felhatalmazza a Zalai Közszolgáltató Nonprofit Kft.-ével kötendő közszolgáltatási szerződés aláírására.

Határidő: 2022. június 01.

Felelős: Gyerkó Gábor

3./ Helyi építési szabályzat magállapításáról szóló 14/2012.(XI.30.) önkormányzati rendelet módosítása

Előadó: polgármester

Gyerkó Gábor polgármester előadta, hogy az előterjesztés a főépítész záró véleményével együtt kiküldésre került. Kérte a képviselő-testületet, hogy mondják el az anyaggal kapcsolatos véleményüket.

Kérdés, hozzászólás nem hangzott el.

Gyerkó Gábor polgármester indítványozta a helyi építési szabályzat megállapításáról szóló 14/2012.(XI.30.) önkormányzati rendelet módosítását az írásos előterjesztésben írtak szerint majd szavazásra bocsátotta.

A képviselő-testület egyhangú, 6 igen szavazattal, ellenszavazat nélkül megalkotta a helyi építési szabályzat módosításáról szóló, tervezettel azonos tartamú rendeletét:

Egervár Község Önkormányzata Képviselő-testülete 7/2022. (VI.24.) önkormányzati rendelete a helyi építési szabályzat megállapításáról szóló, 14/2012.(XI.30.) számú önkormányzati rendelet módosításáról

A rendeletet a jegyzőkönyv melléklete tartalmazza.

4./ „Zártkerti infrastruktúra fejlesztése Egerváron” címmel benyújtott ZP-1-2021. kódszámú pályázat megvalósítására érkezett ajánlatok bírálata, nyertes ajánlattevő kiválasztása
Előadó: polgármester

Gyerkó Gábor polgármester elmondta, hogy a „Zártkerti infrastruktúra fejlesztése Egerváron” címmel pályázatot nyújtottak be az Agrárminisztérium által kiírt a Zártkerti Program keretében „A zártkerti besorolású földrészelet mezőgazdasági hasznosítását segítő, infrastrukturális háttérét biztosító fejlesztések támogatására” címen meghirdetett ZP-1-2021. kódszámú pályázati felhívásra. Az önkormányzat 20 874 053 forint összegű vissza nem térítendő támogatásban részesült.

A kivitelezési munkák elvégzésére három vállalkozásnak küldtek ki ajánlattételi felhívást. A felhívásra mind a három vállalkozás határidőre küldött ajánlatot az alábbiak szerint:

felkért ajánlattevő	határidőre beérkezett ajánlat	érvényes ajánlat	érvénytelen ajánlat	ajánlat összeg Ft-ban	javasolt nyertes ajánlattevő
Vasi Aszfalt-Gép Kft	+	+	-	6.542.895 Ft +ÁFA 27%, összesen: 8.309.477Ft	x
Vitép Sárvár BT	+	+	-	6.752.345 Ft +ÁFA 27%, összesen: 8.575.478 Ft	--
LE-KO Kft	+	+	-	7.242.260Ft +ÁFA 27%, összesen: 9.197.670 Ft	--

Megállapításra került, hogy bár mindhárom ajánlat megfelelt a pályázati kiírásnak, azonban ár érték arányban a Vasi Aszfalt Gép Kft. ajánlata a legkedvezőbb.

Ezt követően **Gyerkó Gábor** polgármester előadta, hogy a műszaki ellenőri feladatok ellátására ajánlattételi felhívás megküldésével ajánlattételre három gazdasági szereplőt kértek fel. A felkért ajánlattevők mindegyike határidőre megküldte ajánlatát, az alábbiak szerint:

felkért ajánlattevő	határidőre beérkezett ajánlat	érvényes ajánlat	érvénytelen ajánlat	ajánlat összeg Ft-ban	javasolt nyertes ajánlattevő
Zalaber Vállalkozási Kft	+	+	-	180.000Ft +ÁFA 27%, összesen: 228.600 Ft	--
ECOELINE-Complex Kft (Czinder Attila ev)*	+	+	-	50.000 Ft +ÁFA 0%, összesen: 50.000 Ft	X
FORSZ Mérnöki Iroda Kft	+	+	-	150.000Ft +ÁFA 27%, összesen: 190.500 Ft	--

Gyerkő Gábor polgármester kiegészítésül még elmondta, hogy a műszaki ellenőri feladatokra az ECOELINE-Complex Kft-t kérték fel, azonban a vállalkozó nyilatkozott, hogy az ajánlatát Czinder Attila egyéni vállalkozóként kívánja benyújtani.

Majd kérte a képviselő-testületet, hogy a fentiek és a benyújtott ajánlatok ismeretében a műszaki ellenőri feladatok ellátására a legalacsonyabb ajánlatot benyújtó Czinder Attila egyéni vállalkozót bízzák meg 50.000 Ft+ 0 Ft ÁFA, összesen 50.000 Ft vállalkozói díj ellenében.

Hozzászólás a napirendhez nem volt, a képviselő testület egyetértett a legkedvezőbb árajánlatot adó Vasi Aszfalt Gép Kft. és Czinder Attila egyéni vállalkozó megbízásával.

Ezt követően **Gyerkő Gábor** polgármester javasolta, hogy az Agrárminisztérium által kiírt a Zártkerti Program keretében „A zártkerti besorolású földrészletek mezőgazdasági hasznosítását segítő, infrastrukturális háttérét biztosító fejlesztések támogatására” címen meghirdetett ZP-1-2021. kódszámú pályázati felhívásra benyújtott nyertes pályázat keretében a kivitelezési munkák elvégzésével az ár-érték arányban legkedvezőbb ajánlatot benyújtó Vasi Aszfalt Gép Kft. bízzák meg 6.542.895,-Ft+ÁFA összeg ellenében, az ajánlatban írt tartalommal. Továbbá műszaki feladatok ellátásával Czinder Attila egyéni vállalkozót bízzák meg 50 000,-Ft+0 Ft ÁFA vállalkozói díj ellenében. Ezt követően javaslatait szavazásra bocsátotta.

Egervár Község Önkormányzata Képviselő-testülete egyhangú, 6 igen szavazattal, ellenszavazat és tartózkodás nélkül az alábbi határozatot hozta:

Egervár Község Önkormányzata Képviselő-testülete
51/2022. (VI.22.) számú határozata:

1. **Egervár Község Önkormányzata Képviselő-testülete az Agrárminisztérium által kiírt „zártkerti besorolású földrészletek mezőgazdasági hasznosítását segítő, infrastrukturális háttérét biztosító fejlesztések támogatására” címen meghirdetett ZP-1-2021. kódszámú pályázati felhívásra „Zártkerti infrastruktúra fejlesztése Egerváron” címmel benyújtott nyertes pályázat megvalósítása érdekében lefolytatott beszerzési eljárást eredményesnek nyilvánítja.**

A képviselő-testület az ajánlatot benyújtó

- Vasi Aszfalt-Gép Kft, Petőmihályfa, Kossuth u.16.
- Vitép Sárvár BT. Sárvár, Újsziget u.11.
- LE-KO Kft, Lenti, Tölgyfa u.7. szám alatti gazdasági szereplők ajánlatát érvényesnek nyilvánítja.

Egervár Község Önkormányzatának Képviselő-testülete úgy dönt, hogy Egervár 1700/13 hrsz-ú út felújítása, az 1115 hrsz-ú ingatlanon tereprendezés, 50 db. gyümölcsfa telepítés kivitelezési munkáival a legalacsonyabb ajánlatot benyújtó Vasi Aszfalt-Gép Kft-ét (8926 Petőmihályfa, Kossuth u. 16.) bízta meg 6.542.895 Ft+ ÁFA, összesen 8.309.477 Ft vállalkozói díj ellenében tekintettel arra, hogy ajánlattevő nyújtotta be a legkedvezőbb ajánlatot.

2. Egervár Község Önkormányzatának Képviselő-testülete az Agrárminisztérium által kiírt „zártkerti besorolású földrészek mezőgazdasági hasznosítását segítő, infrastrukturális hátterét biztosító fejlesztések támogatására” címen meghirdetett ZP-1-2021. kódszámú pályázati felhívásra „Zártkerti infrastruktúra fejlesztése Egerváron” címmel benyújtott nyertes pályázat megvalósítása kapcsán a műszaki ellenőri feladatok ellátására irányuló beszerzési eljárást eredményesnek nyilvánítja.

A képviselő-testület az ajánlatot benyújtó

- Zalaber Vállalkozási Kft, 8900 Zalaegerszeg, Kosztolányi u. 11.
- ECOELINE-Complex Kft. (felkért Ajánlattevő) Czinder Attila ev. (Ajánlattevő) 8943 Csatár, Széchenyi u.25.
- FORSZ Mérnöki Iroda Kft, 8900 Zalaegerszeg, Kölcsey u. 11/A. szám alatti gazdasági szereplők ajánlatát érvényesnek nyilvánítja.

Egervár Község Önkormányzatának Képviselő-testülete úgy dönt, hogy a műszaki ellenőri feladatok ellátásával ECOELINE- Complex Kft (Czinder Attila ev.), 8943 Csatár, Széchenyi u. 25. bízta meg 50.000 Ft + 27 % Áfa, bruttó 50.000 Ft műszaki ellenőri díj ellenében tekintettel arra, hogy ajánlattevő nyújtotta be a legkedvezőbb ajánlatot.

A képviselő-testület felkéri a polgármestert, hogy a fentiekről az árajánlatot benyújtó gazdasági szereplőket tájékoztassa, egyben felhatalmazza a kivitelezővel kötendő vállalkozási szerződések aláírására.

Határidő: azonnal

Felelős: Gyerkó Gábor polgármester

5./ „Egervár 96 hrsz, valamint a 194 hrsz-ú utak felújítása” című nyertes projekt megvalósítására érkezett ajánlatok bírálata, nyertes ajánlattevő kiválasztása

Előadó: polgármester

Gyerkó Gábor polgármester előadta, hogy az egervári 96 hrsz-ú, valamint a 191 hrsz-ú utak felújítására pályázatot nyújtott be a Magyar Falu Program keretében meghirdetett Önkormányzati tulajdonban lévő út- híd, kerékpárforgalmi létesítmény, vízvezető rendszer építés/felújítás – 2022. című MFP-UHK/2022 kódszámú pályázati kiírásra.

Az önkormányzat 40 229 675 Ft vissza nem térítendő támogatásban részesült.

A kivitelezési munkák elvégzésére három vállalkozásnak küldtek ki ajánlattételi felhívást. A felhívásra mind a három vállalkozás határidőre küldött ajánlatot az alábbiak szerint:

felkért ajánlattevő	határidőre beérkezett ajánlat	érvényes ajánlat	érvénytelen ajánlat	ajánlat összeg Ft-ban	javasolt nyertes ajánlattevő
Rinoterra Kft	+	+	-	34.362.725 Ft + ÁFA27%,	-

				összesen: 43.640.661 Ft	
Vasi Aszfalt- Gép Kft	+	+	-	27.882.780 Ft + ÁFA27%, összesen: 35.411.131 Ft	X
Zalaroad Útépitési és Fenntartási Kft	+	+	-	32.555.700 Ft + ÁFA27%, összesen: 41.345.739 Ft	-

Megállapításra került, hogy bár mindhárom ajánlat megfelelt a pályázati kiírásnak, azonban ár érték arányban a Vasi Aszfalt Gép Kft. ajánlata a legkedvezőbb.

Ezt követően **Gyerkó Gábor** polgármester előadta, hogy a műszaki ellenőri feladatok ellátására ajánlattételi felhívás megküldésével ajánlattételre három gazdasági szereplőt kértek fel. A felkért ajánlattevők mindegyike határidőre megküldte ajánlatát, az alábbiak szerint:

felkért ajánlattevő	határidőre beérkezett ajánlat	érvényes ajánlat	érvénytelen ajánlat	ajánlat összeg Ft-ban	javasolt nyertes ajánlattevő
Zalaber Vállalkozási Kft	+	+	-	420.000 +ÁFA 27%, összesen: 533.400 Ft	--
ECOELINE- Complex Kft (Czinder Attila ev)*	+	+	-	370.000 Ft +ÁFA 0%, összesen: 370.000 Ft	X
FORSZ Mérnöki Iroda Kft	+	+	-	390.000 Ft +ÁFA 27%, összesen: 495.300 Ft	--

Gyerkó Gábor polgármester kiegészítésül elmondta, hogy a műszaki ellenőri feladatokra az ECOELINE-Complex Kft-t kérték fel, azonban a vállalkozó nyilatkozott, hogy az ajánlatát Czinder Attila egyéni vállalkozóként kívánja benyújtani.

Majd kérte a képviselő-testületet, hogy a fentiek és a benyújtott ajánlatok ismeretében a műszaki ellenőri feladatok ellátására a legalacsonyabb ajánlatot benyújtó Czinder Attila egyéni vállalkozót bízzák meg 370 000 Ft+ 0 Ft ÁFA, összesen 370.000 Ft vállalkozói díj ellenében.

Vélemény, kérdés nem hangzott el, **Gyerkó Gábor** polgármester szavazásra bocsátotta a napirend tárgyában készített határozati javaslatot.

Egervár Község Önkormányzata Képviselő-testülete egyhangú, 6 igen szavazattal, ellenszavazat és tartózkodás nélkül az alábbi határozatot hozta:

Egervár Község Önkormányzata Képviselő-testülete
52/2022. (VI.22.) számú határozata:

- Egervár Község Önkormányzatának Képviselő-testülete a Magyar Falu Program keretében meghirdetett önkormányzati tulajdonban lévő út- híd, kerékpárforgalmi létesítmény, vízelvezető rendszer építés/felújítás – 2022. című**

MFP-UHK/2022 kódszámú pályázati kiírásra benyújtott nyertes pályázat megvalósítása kapcsán kivitelezési munkák elvégzésére irányuló beszerzési eljárást eredményesnek nyilvánítja.

A képviselő-testület az ajánlatot benyújtó

- Rinoterra Kft, 8800 Nagykanizsa, Téglagyári u. 20.
- Vasi Aszfalt-Gép Kft, 9826 Petőmihályfa, Kossuth u. 16.
- Zalaroad Útépitési és Fenntartási Kft, 8960 Lenti, Tölgyfa u.7. szám alatti gazdasági szereplők ajánlatát érvényesnek nyilvánítja.

Egervár Község Önkormányzatának Képviselő-testülete úgy dönt, hogy a kivitelezési munkák elvégzésével a legalacsonyabb ajánlatot benyújtó Vasi Aszfalt-Gép Kft-ét (8926 Petőmihályfa, Kossuth u. 16.) bízza meg Ft 27.882.780 Ft+ ÁFA, összesen 35.411.131 Ft vállalkozói díj ellenében tekintettel arra, hogy ajánlattevő nyújtotta be a legkedvezőbb ajánlatot.

2. Egervár Község Önkormányzatának Képviselő-testülete a Magyar Falu Program keretében meghirdetett Önkormányzati tulajdonban lévő út- híd, kerékpárforgalmi létesítmény, építése/felújítása-2021. című MFP-UHK/2021 kódszámú pályázati kiírásra „Egervár Vár út kerékpárútépítés” címmel benyújtott nyertes pályázat megvalósítása kapcsán a műszaki ellenőri feladatok ellátására irányuló beszerzési eljárást eredményesnek nyilvánítja.

A képviselő-testület az ajánlatot benyújtó

- Zalaber Vállalkozási Kft, 8900 Zalaegerszeg, Kosztolányi u. 11. ECOELINE-Complex Kft (Czinder Attila ev.), 8943 Csatár, Széchenyi u. 25.
- FORSZ Mérnöki Iroda Kft, 8900 Zalaegerszeg, Kölcsey u. 11/A. szám alatti gazdasági szereplők ajánlatát érvényesnek nyilvánítja.

Egervár Község Önkormányzatának Képviselő-testülete úgy dönt, hogy a műszaki ellenőri feladatok ellátásával ECOELINE-Complex Kft (Czinder Attila ev.), 8943 Csatár, Széchenyi u. 25. bízza meg 370.000 Ft+ 0Ft ÁFA, összesen 370.000 Ft vállalkozói díj ellenében, tekintettel arra, hogy ajánlattevő nyújtotta be a legkedvezőbb ajánlatot.

A képviselőtestület felkéri a polgármestert, hogy a fentiekről az árajánlatot benyújtó gazdasági szereplőket tájékoztassa, egyben felhatalmazza a kivitelezővel kötendő vállalkozási szerződések aláírására.

Határidő: azonnal

Felelős: Gyerkó Gábor polgármester

6./Külterületi helyi közutak fejlesztése című VP6-7.2.1.1-21 kódszámú pályázati projekt megvalósítása érkezett ajánlatok bírálata, nyertes ajánlattevő

Előadó: polgármester

Gyerkó Gábor polgármester előadta, hogy az egervári 1114, 1223, és az 1300 hrsz-ú utak felújítására pályázatot nyújtottak be a Külterületi helyi közutak fejlesztése című VP6-7.2.1.1-21 kódszámú pályázati felhívásra.

Az önkormányzat 24 825 728 Forint vissza nem térítendő támogatásban részesült.

A kivitelezési munkák elvégzésére három vállalkozásnak küldtek ki ajánlattételi felhívást. A felhívásra mind a három vállalkozás határidőre küldött ajánlatot az alábbiak szerint:

felkért ajánlattevő	határidőre beérkezett ajánlat	érvényes ajánlat	érvénytelen ajánlat	ajánlat összeg Ft-ban	javasolt nyertes ajánlattevő
Vasi Aszfalt-Gép Kft	+	+	-	19.952.230 Ft +ÁFA 27%, összesen: 25.339.332 Ft	X
Vitép Sárvár BT	+	+	-	21.842.080 Ft +ÁFA 27%, összesen: 27.739.442 Ft	--
LE-KO Kft	+	+	-	22.619.850 Ft +ÁFA 27%, összesen: 28.727.210 Ft	--

Gyerkó Gábor polgármester elmondta, hogy a műszaki ellenőri feladatokra az ECOELINE-Complex Kft-t kérték fel, azonban a vállalkozó nyilatkozott, hogy az ajánlatát Czinder Attila egyéni vállalkozóként kívánja benyújtani.

Majd kérte a képviselő-testületet, hogy a fentiek és a benyújtott ajánlatok ismeretében a műszaki ellenőri feladatok ellátására a legalacsonyabb ajánlatot benyújtó Czinder Attila egyéni vállalkozót bízzák meg 260 000 Ft+ 0 Ft ÁFA, összesen 260 000 Ft vállalkozói díj ellenében.

felkért ajánlattevő	határidőre beérkezett ajánlat	érvényes ajánlat	érvénytelen ajánlat	ajánlat összeg Ft-ban	javasolt nyertes ajánlattevő
Zalaber Vállalkozási Kft	+	+	-	340.000 Ft +ÁFA 27%, összesen: 431.800 Ft	--
ECOELINE-Complex Kft (Czinder Attila ev)*	+	+	-	260.000 Ft +ÁFA 0%, összesen: 260.000 Ft	X
FORSZ Mérnöki Iroda Kft	+	+	-	320.000 Ft +ÁFA 27%, összesen: 406.400 Ft	--

Vélemény, kérdés nem hangzott el, **Gyerkó Gábor** polgármester szavazására bocsátotta a napirend tárgyában készített határozati javaslatot.

Egervár Község Önkormányzata Képviselő-testülete egyhangú, 6 igen szavazattal, ellenszavazat és tartózkodás nélkül az alábbi határozatot hozta:

Egervár Község Önkormányzata Képviselő-testülete
53/2022. (VI.22.) számú határozata:

1. Egervár Község Önkormányzatának Képviselő-testülete VP6-7.2.1.1-21 kódszámú Külterületi helyi közutak fejlesztése című pályázati felhívásra benyújtott nyertes pályázat megvalósítása kapcsán kivitelezési munkák elvégzésére irányuló beszerzési eljárást eredményesnek nyilvánítja.

A képviselő-testület az ajánlatot benyújtó

- Vasi Aszfalt-Gép Kft, Petőmihályfa, Kossuth u.16.
- Vitép Sárvár BT. Sárvár, Újsziget u.11.
- LE-KO Kft, Lenti, Tölgyfa u.7. szám alatti gazdasági szereplők ajánlatát érvényesnek nyilvánítja.

Egervár Község Önkormányzatának Képviselő-testülete úgy dönt, hogy a kivitelezési munkák elvégzésével a legalacsonyabb ajánlatot benyújtó Vasi Aszfalt-Gép Kft-ét (8926 Petőmihályfa, Kossuth u. 16.) bizza meg 19.952.230 Ft+ ÁFA, összesen 25.339.332 Ft vállalkozói díj ellenében tekintettel arra, hogy ajánlattevő nyújtotta be a legkedvezőbb ajánlatot.

2. Egervár Község Önkormányzatának Képviselő-testülete VP6-7.2.1.1-21 kódszámú Külterületi helyi közutak fejlesztése című pályázati felhívásra benyújtott nyertes pályázat megvalósítása kapcsán műszaki ellenőri feladatok elvégzésére irányuló beszerzési eljárást eredményesnek nyilvánítja.

A képviselő-testület az ajánlatot benyújtó

- Zalaber Vállalkozási Kft, 8900 Zalaegerszeg, Kosztolányi u. 11.
- ECOELINE-Complex Kft (Czinder Attila ev.), 8943 Csatár, Széchenyi u. 25.
- FORSZ Mérnöki Iroda Kft, 8900 Zalaegerszeg, Kölcsey u. 11/A. szám alatti gazdasági szereplők ajánlatát érvényesnek nyilvánítja.

Egervár Község Önkormányzatának Képviselő-testülete úgy dönt, hogy a műszaki ellenőri feladatok ellátásával ECOELINE- Complex Kft (Czinder Attila ev.), 8943 Csatár, Széchenyi u. 25. bizza meg 260.000 Ft + 27 % Áfa, bruttó 260.000 Ft műszaki ellenőri díj ellenében tekintettel arra, hogy ajánlattevő nyújtotta be a legkedvezőbb ajánlatot.

A képviselőtestület felkéri a polgármestert, hogy a fentiekről az árajánlatot benyújtó gazdasági szereplőket tájékoztassa, egyben felhatalmazza a kivitelezővel kötendő vállalkozási szerződések aláírására.

Határidő: azonnal

Felelős: Gyerkó Gábor polgármester

7./ „Egervár Vár út kerékpárépítés” című nyertes projekt megvalósítására érkezett ajánlatok bírálata, nyertes ajánlattevő kiválasztása
Előadó: polgármester

Gyerkó Gábor polgármester elmondta, hogy az egervári 40/1 és a 02076/1 hrsz-ú területeken 2x1 sávós kerékpárút építésére nyújtott be pályázatot a Magyar Falu Program keretében meghirdetett Önkormányzati tulajdonban lévő út- híd, kerékpárforgalmi létesítmény, építése/felújítása -2021. című MFP-UHK/2021 kódszámú pályázati kiírásra az önkormányzat. 39 999 999 Forint vissza nem térítendő támogatásban részesült, mely keretében szükséges lenne a nyertes pályázat vonatkozásában a képviselő-testületnek döntést hoznia.

A kivitelezési munkák elvégzésére három vállalkozásnak küldtek ki ajánlattételi felhívást. A felhívásra mind a három vállalkozás határidőre küldött ajánlatot az alábbiak szerint:

felkért ajánlattevő	határidőre beérkezett ajánlat	érvényes ajánlat	érvénytelen ajánlat	ajánlat összeg Ft-ban	javasolt nyertes ajánlattevő
Rinoterra Kft	+	+	-	31.667.830 Ft + ÁFA 27%, összesen: 40.218.145 Ft	-
Vasi Aszfalt-Gép Kft	+	+	-	29.297.755 Ft + ÁFA 27%, összesen: 37.208.149 Ft	X
Zalaroad Útépítési és Fenntartási Kft	+	+	-	33.791.480 Ft + ÁFA 27%, összesen: 42.915.180 Ft	-

Gyerkó Gábor polgármester elmondta, hogy a műszaki ellenőri feladatokra az ECOELINE-Complex Kft-t kérték fel, azonban a vállalkozó nyilatkozott, hogy az ajánlatát Czinder Attila egyéni vállalkozóként kívánja benyújtani.

Majd kérte a képviselő-testületet, hogy a fentiek és a benyújtott ajánlatok ismeretében a műszaki ellenőri feladatok ellátására a legalacsonyabb ajánlatot benyújtó Czinder Attila egyéni vállalkozót bízzák meg 399 990 Ft+ 0 Ft ÁFA, összesen 399 990 Ft vállalkozói díj ellenében.

felkért ajánlattevő	határidőre beérkezett ajánlat	érvényes ajánlat	érvénytelen ajánlat	ajánlat összeg Ft-ban	javasolt nyertes ajánlattevő
Zalaber Vállalkozási Kft	+	+	-	450.000 +ÁFA 27%, összesen: 571.500 Ft	--
ECOELINE-Complex Kft (Czinder Attila ev)*	+	+	-	399.990 Ft +ÁFA 0%, összesen: 399.990 Ft	X
FORSZ Mérnöki Iroda Kft	+	+	-	480.000 Ft +ÁFA 27%, összesen: 609.600 Ft	--

Vélemény, kérdés nem hangzott el, **Gyerkó Gábor** polgármester szavazásra bocsátotta a napirend tárgyában készített határozati javaslatot.

Egervár Község Önkormányzata Képviselő-testülete egyhangú, 6 igen szavazattal, ellenszavazat és tartózkodás nélkül az alábbi határozatot hozta:

Egervár Község Önkormányzata Képviselő-testülete
54/2022. (VI.22.) számú határozata:

Egervár Község Önkormányzatának Képviselő-testülete a Magyar Falu Program keretében meghirdetett Önkormányzati tulajdonban lévő út- híd,

kerékpárforgalmi létesítmény, építése/felújítása-2021. című MFP-UHK/2021 kódszámú pályázati kiírásra „Egervár Vár út kerékpárútépítés” címmel benyújtott nyertes pályázat megvalósítása kapcsán kivitelezési munkák elvégzésére irányuló beszerzési eljárást eredményesnek nyilvánítja.

A képviselő-testület az ajánlatot benyújtó

- Rinoterra Kft, 8800 Nagykanizsa, Téglagyári u. 20.
- Vasi Aszfalt-Gép Kft, 9826 Petőmihályfa, Kossuth u. 16.
- Zalaroad Útépitési és Fenntartási Kft, 8960 Lenti, Tölgyfa u.7. szám alatti gazdasági szereplők ajánlatát érvényesnek nyilvánítja.

Egervár Község Önkormányzatának Képviselő-testülete úgy dönt, hogy a kivitelezési munkák elvégzésével a legalacsonyabb ajánlatot benyújtó Vasi Aszfalt-Gép Kft-ét (8926 Petőmihályfa, Kossuth u. 16.) bizza meg 29.297.755 Ft+ ÁFA, összesen 37.208.149 Ft vállalkozói díj ellenében tekintettel arra, hogy ajánlattevő nyújtotta be a legkedvezőbb ajánlatot.

Egervár Község Önkormányzatának Képviselő-testülete a Magyar Falu Program keretében meghirdetett Önkormányzati tulajdonban lévő út- híd, kerékpárforgalmi létesítmény, építése/felújítása-2021. című MFP-UHK/2021 kódszámú pályázati kiírásra „Egervár Vár út kerékpárútépítés” címmel benyújtott nyertes pályázat megvalósítása kapcsán a műszaki ellenőri feladatok ellátására irányuló beszerzési eljárást eredményesnek nyilvánítja.

A képviselő-testület az ajánlatot benyújtó

- Zalaber Vállalkozási Kft, 8900 Zalaegerszeg, Kosztolányi u. 11.
- ECOELINE-Complex Kft (Czinder Attila ev.), 8943 Csatár, Széchenyi u.25.
- FORSZ Mérnöki Iroda Kft, 8900 Zalaegerszeg, Kölcsey u. 11/A. szám alatti gazdasági szereplők ajánlatát érvényesnek nyilvánítja.

Egervár Község Önkormányzatának Képviselő-testülete úgy dönt, hogy a műszaki ellenőri feladatok ellátásával ECOELINE- Complex Kft (Czinder Attila ev.), 8943 Csatár, Széchenyi u. 25. bizza meg 399.990 Ft+ 0Ft ÁFA, összesen 399.990 Ft vállalkozói díj ellenében, tekintettel arra, hogy ajánlattevő nyújtotta be a legkedvezőbb ajánlatot.

A képviselőtestület felkéri a polgármestert, hogy a fentiekről az árajánlatot benyújtó gazdasági szereplőket tájékoztassa, egyben felhatalmazza a kivitelezővel kötendő vállalkozási szerződések aláírására.

Határidő: azonnal

Felelős: Gyerkó Gábor polgármester

9/ Interpellációs bejelentések, kérdések, válaszok

Tóth András képviselő elmondta, hogy a főúton elszaporodtak a járdán is parkoló autók, sok esetben nem lehet gyalogosan közlekedni, nem szólva a babakocsikról. Megoldást jelentene, ha a gépkocsik nem az út szélén, hanem mindenki az udvarában parkolna.

Az érintettekkel fel kellene venni a kapcsolatot, nem kellene egyszerre a rendőrséget bevonni.

A képviselő-testület az elhangzottakkal egyetértett.

Korbuly Kálmán képviselő elmondta, hogy a színházi előadás alatt is érezte, de otthonában is sokszor érzi a rossz szagot, ami nem állati ürülék szaga lehet, inkább azt gondolja, hogy trágyalevet permetezhetnek ki a környező földekre, amely tudomása szerint engedélyhez kötött tevékenység. Kéri, hogy a polgármester és a jegyző nézzen utána, mi okozhatja a kellemetlen szagot.

10./ Egyebek

Előadó: polgármester, képviselők, jegyző

- Cseszkó István Nagypáli lakos belterületbe vonás iránti kérelme

Gyerkó Gábor polgármester elmondta, hogy megkereste Cseszkó István azzal, hogy szeretné, az általa megvásárolt volt Bedics állattartó épület által érintett két telket összevonatni. Mivel azonban az 501/1 hrsz-ú telek belterületben van, a 02104/3 hrsz-ú ingatlan pedig külterületen helyezkedik el, így nincs lehetőség a két hrsz összevonására. Megoldást egyedül a 02104/3 hrsz-ú ingatlan belterületbe vonása jelentené. Elmondta továbbá, hogy véleménye szerint amennyiben a kérelmező a belterületbe vonás összes költségét vállalja, úgy kérelme támogatható, az önkormányzatnak plusz kiadást nem jelent. Kérte, hogy a kérelemmel kapcsolatban mondják el véleményüket.

Hozzászólásra nem került sor. a polgármester az egervári 02104/3 hrsz-ú ingatlanok belterületbe vonására irányuló javaslatát szavazásra bocsátotta.

Egervár Község Önkormányzata Képviselő-testülete egyhangú, 6 igen szavazattal, ellenszavazat és tartózkodás nélkül az alábbi határozatot hozta:

Egervár Község Önkormányzata Képviselő-testülete **55/2022. (VI.22.) számú határozata:**

Egervár Község Önkormányzatának Képviselő-testülete megtárgyalta Cseszkó István Nagypáli, Arany János utca 27. szám alatti lakosnak a tulajdonát képező egervári 02104/3 hrsz-ú ingatlan belterületbe vonása iránti kérelmét és úgy határozott, hogy kérelmét támogatja, s belterületbe vonja az egervári 02104/3 hrsz-ú kivett udvar és gazdasági épület megnevezésű 1033 m² nagyságú ingatlant.

A belterületbe vonás érdekében felmerülő valamennyi költséget, valamint a belterületbe vonást követően a belterületbe vonásból fakadó fejlesztési, beruházási költségeket az ingatlantulajdonosa viseli.

A képviselő-testület felkéri a jegyzőt, hogy a fentiekről a kérelmezőt tájékoztassa, a belterületbe vonásról, a kérelmezőt terhelő jogokról és kötelezettségekről készítsen megállapodást, egyben felhatalmazza a polgármestert annak aláírására.

Határidő: 2022. 06.30.

**Felelős: Gyerkó Gábor polgármester
Dr. Ürmösiné Kőmíves Eleonóra jegyző**

♦ Szociális célú tüzelőanyag vásárlás támogatása céljából pályázat benyújtása

Gyerkó Gábor polgármester elmondta, hogy Egervár község vonatkozásában az idei évben maximálisan 66 erdei m³ tűzifa igénylésére van lehetőség.

Ezt követően ismertette a pályázati kiírást az önkormányzatra vonatkozóan.

Elmondta továbbá, hogy majd szükséges lesz a támogatás-igényléshez a szociális rászorultság és a 2022. évi igénylés részletes feltételeit szabályozó rendelet megalkotására. A pályázat benyújtási határideje 2022. augusztus 31. napja.

Kérdés, hozzászólás nem hangzott el, **Gyerkó Gábor** polgármester javasolta, hogy az önkormányzat nyújtson be pályázatot a szociális célú tüzelőanyag vásárlásához kapcsolódó támogatásra, majd felkérte a képviselő-testület tagjait, mondják el véleményüket az igénylendő tűzifa mennyiséggel kapcsolatban.

Rövid megbeszélést követően a képviselő-testület tagjai 66 m³ mennyiségű tüzelőanyag támogatási igény megpályázását javasolták.

Ezt követően **Gyerkó Gábor** polgármester indítványozta, hogy a képviselő-testület nyújtson be pályázatot 66 m³ szociális célú tüzelőanyag vásárlásához kapcsolódó kiegészítő támogatásra, majd szavazásra bocsátotta javaslatát.

A szavazást követően a képviselő-testület egyhangú, 6 igen szavazattal meghozta az alábbi határozatot.

Egervár Község Önkormányzata Képviselő-testülete
56/2022. (VI.22.) számú határozata:

Egervár Község Önkormányzata Képviselő-testülete pályázatot nyújt be, Magyarország 2022. évi központi költségvetéséről szóló 2021. évi XC. törvény 3. melléklet 2.2.1. pontja szerinti A települési önkormányzatok szociális célú tüzelőanyag vásárlásához kapcsolódó támogatásra.

Az igényelt szociális célú tűzifa mennyisége 66 m³.

A képviselő-testület nyertes pályázat esetén költségvetése terhére vállalja a szükséges önrész biztosítását.

A képviselőtestület a szociális célú tűzifajuttatásban részesülő személyektől ellenszolgáltatást nem kér.

A képviselő-testület felkéri a jegyzőt és a polgármestert, hogy a pályázat benyújtásáról határidőre gondoskodjon.

Határidő: 2022. augusztus 31.

Felelős: polgármester, jegyző

♦ Iskolakezdési támogatásról döntéshozatal

Gyerkó Gábor polgármester ismertette a napirend keretében készített anyagot, majd javasolta, hogy a 2022/2023. tanévre is az előző évhez hasonlóan nyújtson az önkormányzat támogatást a tanulóknak, hiszen az idei évben nagyobb a szociális keretük. Elmondta továbbá, hogy az ukrán menekült gyermekek akkor kapjanak támogatást, ha szeptemberben még Egerváron tartózkodnak.

Mivel egyéb nem hangzott el, a polgármester szavazásra bocsátotta javaslatát, mely szerint az Egervári László Általános Iskolába járó tanulók részére 15.000,- Ft, szakiskolai, középiskolai

tanulók részére 15.000,- Ft, nappali tagozatos hallgatóként felsőfokú oktatási intézményekben tanulók részére 15.000,- Ft összegben kerüljön megállapításra a tankönyvtámogatás összege. Azon szülők részére, akiknek általános iskolás korú gyermeke nem az Egervári László Általános Iskolába jár, ne állapítsanak meg támogatást.

A javaslat tárgyában a képviselőtestület 6 igen szavazattal, tartózkodás nélkül az alábbi határozatot hozta:

Egervár Község Önkormányzata Képviselő-testülete
57/2022. (VI.22.) számú határozata:

Egervár Község Önkormányzata Képviselő-testülete – hivatalból, jövedelmi viszonyokra tekintet nélkül – a tanévkezdés megkönnyítése érdekében az egervári lakóhellyel rendelkező Egervári László Általános iskolai, szakiskolai, középiskolai és felsőfokú oktatási intézmény nappali tagozatos tanulói, hallgatói részére a tanulmányok folytatásával járó anyagi terhek enyhítése érdekében, az önkormányzat 2022. évi költségvetése terhére tankönyvtámogatást nyújt az alábbiak szerint:
Egervári László Általános iskolába járó tanulók részére 15.000,- Ft/fő
Szakiskolai, középiskolai tanulók részére 15.000,- Ft/fő
Felsőfokú oktatási intézményekben tanulók részére 15.000,- Ft/fő összegben.

Az ukrán menekült családok gyermekei abban az esetben kapnak támogatást, ha 2022. szeptember hó 1. napján még Egerváron tartózkodnak.

A képviselő-testület felkéri a jegyzőt, hogy gondoskodjon az egyedi határozatok elkészítéséről.

Felelős: jegyző

Határidő: 2022. augusztus 30.

- Önkormányzati ingatlanok vagyonszavatossága

Gyerkó Gábor polgármester elmondta, hogy az önkormányzatnak a vagyonszavatossága az Union biztosítónál van, a szerződés december 1-vel fordulós. Megkereste a Palladium Consulting Biztosítási Alkusz Kft. munkatársa, aki készített egy szakvéleményt az önkormányzat biztosítási helyzetéről.

A szakvéleményből kitűnik, hogy a jelenlegi csomagot másik biztosító 83 e Ft-al alacsonyabb áron tudja részünkre biztosítani. Egy másik lehetőség is van, mivel az eredményes pályázatok miatt növekedtek az önkormányzati épületek értékei, ezért az új biztosítás kötésénél ezen megnövekedett értékek figyelembevételével lehetne szerződést kötni, ami magasabb biztosítási díjat jelent az önkormányzat részére, káresemény esetén viszont magasabb összeget is térítene. Döntést kellene hozni az elmondottakkal kapcsolatban.

A képviselő-testület egyhangúan azon a véleményen volt, hogy az önkormányzati vagyonszavatossága érdekében a jelenlegi reális értéken kerüljön a biztosítás megkötésre, a jelenlegi díj emelkedése nélkül.

Egyéb nem hangzott el a polgármester javaslatát, - mi szerint az önkormányzat megbízza a Palladium Consulting Biztosítási Alkusz Kft. munkatársát a jelenlegi vagyonszavatossága felülvizsgálatával, és új biztosítás kidolgozásával - szavazásra bocsátotta.

A javaslat tárgyában a képviselőtestület 6 igen szavazattal, tartózkodás nélkül az alábbi határozatot hozta:

Egervár Község Önkormányzata Képviselő-testülete
58/2022. (VI.22.) számú határozata:

Egervár Község Önkormányzata Képviselő-testülete megbízza a Palladium Consulting Biztosítási Alkusz Kft. (1123 Budapest, Alkotás utca 53 D. ép.2.) munkatársát a jelenlegi vagyonbiztosítás felülvizsgálatával, új a jelenlegivel megegyező vagy több biztosítási eseményt tartalmazó vagyonbiztosítás kidolgozásával oly módon, hogy az ajánlatban szereplő vagyonbiztosítási díj ne haladja meg a jelenlegi vagyonbiztosítási díj mértékét.

A képviselő-testület felkéri a polgármestert, hogy a fentiekről a Kft. képviselőjét tájékoztassa, egyben felhatalmazza a határozatban írt feltételeknek megfelelő vagyonbiztosítási szerződés aláírására.

Felelős: polgármester

Határidő: 2022. július 30.

A polgármester bejelentette, hogy a következő napirend tárgyalásánál az Möt. 46.§ (2) bekezdés a) pontja alapján zárt ülést kell tartani.

Ezt követően a képviselőtestület 20 óra 10 perctől zárt ülés keretében folytatta munkáját.

k.m.f.t.

/:Gyerkő Gábor:/
polgármester



/:Dr. Ürmösiné Kőmíves Eleonóra:/
jegyző

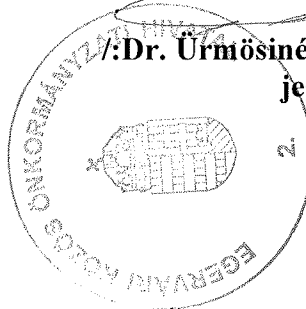

EGERVÁR KÖZSÉG ÖNKORMÁNYZATI KÉPVISELŐ-TESTÜLETE

Beszámoló a lejárt határidejű határozatok végrehajtásáról

Egervár község Önkormányzata Képviselő-testületének 29/2022. (V. 27.) számú határozata:

Az Egervári Mesevár Óvoda és Mini Bölcsőde 2021. évi költségvetésének módosítását – az írásos előterjesztésben foglaltaknak megfelelően 12 832 635 Ft összegű bevétellel és kiadással, az Iskolai étkeztetés 2021. évi költségvetésének módosítását az írásos előterjesztésben foglaltaknak megfelelően 25 986 333 Ft összegű bevétellel és kiadással jóváhagyta.

Tett intézkedés: Nem volt további teendő.

Egervár község Önkormányzata Képviselő-testületének 30/2022. (V. 27.) számú határozata:

A beszámolók jóváhagyása az előterjesztésben szereplő tartalommal jóváhagyásra került.

Tett intézkedés: Nem volt további teendő.

Egervár község Önkormányzata Képviselő-testületének 31/2022. (V. 27.) számú határozata:

A 2021. évről készített éves belső összefoglaló ellenőrzési jelentést a testület elfogadta. A Jegyző feladata a belső ellenőr tájékoztatása 2022.06.05-ig.

Tett intézkedés: A tájékoztatás megtörtént.

Egervár Község Önkormányzati Képviselőtestületének 32/2022.(V.27.) számú határozata:

Mesevár Óvoda és Mini Bölcsőde 2019. április 25-i keltezésű Alapító Okirata módosításra került.

Tett intézkedés: Az intézkedés megtörtént, további teendő nem volt.

Egervár Község Önkormányzati Képviselőtestületének 33/2022.(V.27.) számú határozata:

Egervár Község Önkormányzata Képviselőtestülete a 2021. évi Gyermekjóléti és gyermekvédelmi feladatok ellátásának értékeléséről szóló tájékoztatót, továbbá a TÁMASZ Alapszolgáltatási Intézmény Egervár községben végzett 2021. évi munkájáról szóló beszámolóját a testület elfogadta.

Tett intézkedés: Teendő nem volt.

Egervár Község Önkormányzati Képviselőtestületének 34/2022.(V.27.) számú határozata:

Egervár Község Önkormányzata Képviselő-testülete eredményesen pályázott az Agrárminisztérium által kiírt „zártkerti besorolású földrésztetek mezőgazdasági hasznosítását segítő, infrastrukturális háttérét biztosító fejlesztések támogatására” címen meghirdetett ZP-1-2021. kódszámú pályázati felhívásra. A 2021. december 7-én kelt 4277-9/2021/HERMAN ügyiratszámú támogatói okirat szerint az egervári 1700/13, 1114, 1115 hrsz-ú fejlesztési helyeken megvalósuló projekt költségeinek

fedezetére 20 874 053 Ft összegű vissza nem térítendő támogatásban részesült. A pályázat benyújtásakor még nem volt ismeretes számára, az egervári 1114 hrsz-ú út felújítását is tartalmazó, a Külterületi helyi közutak fejlesztése című VP6-7.2.1.-21 kódszámú pályázati felhívásra benyújtott pályázat eredménye, ezért ezen fejlesztési célt a zártkerti pályázatban is szerepeltette, mivel az út felújítása elsődleges fontosságú a település számára. A 2022. május 10. napján kelt 1132/6001/46/12/2021. iktatószámú támogatói okirat értelmében a benyújtott pályázat 95 %-os intenzitású támogatásban részesül. Mivel ugyanarra az útszakaszra állami támogatás duplán nem vehető igénybe, ezért figyelemmel a Támogatói okirat 6. pontjában foglaltakra Egervár Község Önkormányzata kezdeményezi a Támogatói okirat módosítását, s kéri a fejlesztési helyek közül az egervári 1114 hrsz-ú út kivételét, s a pályázati támogatás arányos csökkentését. A képviselő-testület felkérte a jegyzőt, hogy a Társaság honlapján elérhető változás-bejelentő lapon kezdeményezze a Támogatói okirat módosítását.

Tett intézkedés: Az intézkedés megtörtént, a módosítási kérelem benyújtásra került

Egervár Község Önkormányzati Képviselőtestületének 35/2022.(V.27.) számú határozata:

A testület jóváhagyta a zártkerti pályázat kapcsán a kiviteli munkák megvalósítására és a műszaki feladatok ellátására irányuló ajánlattételi felhívásokat. A képviselő-testület felkérte a jegyzőt és a polgármestert, hogy a lássák el a pályázattal kapcsolatos feladatokat.

Tett intézkedés: A határozatban szereplő gazdasági szereplők részére az ajánlattételi felhívások kiküldésre kerültek.

Egervár Község Önkormányzati Képviselőtestületének 36/2022.(V.27.) számú határozata:

A testület jóváhagyta a Magyar Falu Program keretében meghirdetett Út, híd, kerékpárforgalmi létesítmény, vízelvezető rendszer építés/felújítás- 2022.című MFP-UHK/2022. kódszámú pályázati kiírásra benyújtott, Egervár József Attila út (96 hrsz) és a Temető utca (191 hrsz) felújítására, és a műszaki feladatok ellátására irányuló ajánlattételi felhívásokat. A képviselő-testület felkérte a jegyzőt és a polgármestert, hogy a lássák el a pályázattal kapcsolatos feladatokat.

Tett intézkedés: A határozatban szereplő gazdasági szereplők részére az ajánlattételi felhívások kiküldésre kerültek.

Egervár Község Önkormányzati Képviselőtestületének 37/2022.(V.27.) számú határozata:

A testület jóváhagyta a a Külterületi helyi közutak fejlesztése című VP6-7.2.1.1-21 kódszámú pályázat kapcsán a kiviteli munkák (1114, 1223, és az 1300 hrsz-ú utak felújítása) megvalósítására és a műszaki feladatok ellátására irányuló ajánlattételi felhívásokat. A képviselő-testület felkérte a jegyzőt és a polgármestert, hogy a lássák el a pályázattal kapcsolatos feladatokat.

Tett intézkedés: A határozatban szereplő gazdasági szereplők részére az ajánlattételi felhívások kiküldésre kerültek.

Egervár Község Önkormányzati Képviselőtestületének 38/2022.(V.27.) számú határozata:

A testület jóváhagyta a a Külterületi helyi közutak fejlesztése című VP6-7.2.1.1-21 kódszámú pályázat kapcsán a kiviteli munkák (1114, 1223, és az 1300 hrsz-ú utak felújítása) megvalósítására és a műszaki feladatok ellátására irányuló ajánlattételi felhívásokat. A képviselő-testület felkérte a jegyzőt és a polgármestert, hogy a lássák el a pályázattal kapcsolatos feladatokat.

Tett intézkedés: A határozatban szereplő gazdasági szereplők részére az ajánlattételi felhívások kiküldésre kerültek.

Egervár Község Önkormányzati Képviselőtestületének 39/2022.(V.27.) számú határozata:

A testület döntött arról, hogy a Mozgássérültek és Fogyatékkal Élők Egyesületnek 100 000 Ft összegű, az Együtt Egervárért Egyesületnek 300 000 Ft összegű, az Egervár Polgárőr Egyesületnek 400 000 Ft összegű vissza nem térítendő működési támogatást nyújt a 2022.évi költségvetése terhére, továbbá elfogadta a nevezett egyesületek 2021. évi beszámolóit. A képviselő-testület megbízta a jegyzőt, hogy a támogatás nyújtásához a szükséges Támogatási szerződéseket készítse el, egyben felhatalmazza a polgármestert azok aláírására, továbbá felkérte, hogy a fenti döntésről értesítse az Egyesületek vezetőit. Határidő: 2022.június 15.

Tett intézkedés: A támogatási szerződések a határidőig aláírásra kerültek, az utalások előkészítése folyamatban van.

Egervár, 2022. június 22.

**Gyerkó Gábor s.k.
Polgármester**



Egervári Közös Önkormányzati Hivatal
✉ 8913 Egervár Vár u. 2. ☎ /fax: 92/564-013, 564-014, 30 8214561
E-mail: kozoshivatal@egervar.hu

2.napirendi pont anyaga

ELŐTERJESZTÉS

Egervár Község Önkormányzati Képviselőtestületének 2022. június 22-én tartandó ülésére

Tárgy: A helyi környezet védelméről, a közterületek és ingatlanok rendjéről, a település tisztaságáról szóló 10/2002.(XI.1.) önkormányzati rendelet módosítása.

Előterjesztő: Gyerkó Gábor polgármester

Előterjesztést készítette: Dr. Ürmösiné Kőmíves Eleonóra jegyző

Tisztelt Képviselőtestület!

A környezet védelméről, a közterületek és ingatlanok rendjéről, a település tisztaságáról szóló önkormányzati rendeletet a képviselőtestület 2002. évben alkotta meg, melyet azóta számos alkalommal módosított. A rendelet komplexen szabályozza a környezeti elemek védelmét, így többek közt a települési hulladék kezelésére, a köztisztasági szolgáltatásra vonatkozó szabályokat is ezen rendelet tartalmazza.

Az egyes energetikai és hulladékgazdálkodási tárgyú törvények módosításáról szóló 2021. évi II. törvény egyik jelentős célja az illegális hulladéklerakás felszámolása és az Európai Unió körforgásos gazdaság (hulladék nyersanyagként kezelése és újrahasznosítása) megvalósítására

vonatkozó irányelveinek végrehajtása. A törvény rendelkezései 2021. március 1. napjától 2025. január 1. napjáig fokozatosan lépnek hatályba, melyek módosítják a hulladékról szóló 2021. évi CLXXXV. törvényt (a továbbiakban: Ht.), valamint a Magyarország helyi önkormányzatairól szóló 2011. évi CLXXXIX. törvényt (továbbiakban: Mötv.) is. 2023. július 1. napjától az állam felelősségi körébe kerül a hulladékgazdálkodási közszolgáltatás megszervezésének feladata. A Ht. 2021. március 1. napjától hatályos módosításai értelmében a Ht. 33. § (4) bekezdés alapján a települési önkormányzat önkormányzati hulladékgazdálkodási közfeladat ellátási kötelezettsége nem mentesíti a települési önkormányzatot a Mötv 13. § (1) bekezdés 5. pontjában foglalt köztisztasági feladatok ellátásának, azon belül is a közterületen elhagyott hulladék felszámolásával összefüggő kötelezettsége alól. Ezzel összefüggésben a Ht 35. § (1) bekezdése kiegészült a h) ponttal, mely szerint a települési önkormányzat Képviselő-testülete önkormányzati rendeletben állapítja meg az elhagyott hulladék felszámolásához szükséges helyi intézkedések körét. A Ht. 61. § (1)-(28) bekezdése az elhagyott hulladék felszámolása érdekében részletesen meghatározza a hulladék és az érintett ingatlan birtokosának, tulajdonosának kötelezettségeit, valamint a hulladéktól való jogszerűtlen megválás esetén megteremti a közigazgatási szankcionálás új alapjait. A hulladékgazdálkodási hatóság kötelezést, bírságot állapíthat meg, bírság meg nem fizetése esetén közérdekű munkát rendel el, a hatóság által elrendelt közérdekű munka végrehajtásáról az illetékes jegyző gondoskodik. A nemzeti vagyonról szóló 2011. évi CXCVI. törvény (a továbbiakban: Nvtv.) 6. § (9) bekezdése szintén 2021. március 1-jén lépett hatályba, amely kimondja, hogy nemzeti vagyonba tartozó ingatlanok esetében a hulladékról szóló törvény szerinti elhagyott hulladék felszámolásának kötelezettsége az ingatlan tulajdonosát terheli azzal, hogy az elhagyott hulladék elszállításáról a 11. §-ban meghatározott személyeknek (vagyonkezelő, hasznélvező) kell gondoskodnia. A Ht. 61. § (25) bekezdése kiemeli, hogy az (1)-(4) bekezdésben foglaltakat az Nvtv. hatálya alá tartozó ingatlanok tekintetében azzal az eltéréssel kell alkalmazni, hogy az Nvtv. 6. § (9) bekezdése szerint az elhagyott hulladék felszámolására kötelezett az elhagyott hulladékról való tudomásszerzést követően haladéktalanul megteszi a bejelentést – a hulladék elhagyójának beazonosításához rendelkezésre álló adatok átadásával együtt – a hulladékgazdálkodási hatóságnak, és – a területileg illetékes közszolgáltató útján – a tudomásszerzéstől számított 30 napon belül gondoskodik az elhagyott hulladék felszámolásáról, és - a keletkezett teljes bizonyító erejű magánokiratot, valamint a hulladék felszámolásával összefüggésben felmerült költségei kimutatását megküldi a hulladékgazdálkodási hatóságnak.

Részletes indokolás

Az 1. §-hoz

A hulladékról szóló 2012. évi CLXXXV. törvény (továbbiakban: Ht.) módosítása kapcsán a hulladékgazdálkodási tárgyú önkormányzati rendeletek kiegészítése szükséges a közterületen elhagyott hulladék felszámolásával kapcsolatos helyi intézkedések (felderítés, gyűjtés, szállítás, kezelés) meghatározásával. A törvényi indokolás szerint a felhatalmazás célja, hogy a települési önkormányzat minél hatékonyabban tudjon intézkedni az elhagyott hulladék felszámolása érdekében.

A 2. §-hoz

A Ht. 61. § (25) bekezdése sajátos eljárásrendet (elhagyott hulladék felszámolása a területileg illetékes közszolgáltató útján, a hulladékgazdálkodási hatóság részére: bejelentési

kötelezettség, a
felszámolást igazoló magánokirat és a felmerült költségkimutatás megküldése) a
intézményesít a
köztulajdonban álló, vagyis a nemzeti vagyonkörbe tartozó ingatlanon elhagyott hulladék
felszámolásával összefüggésben, amelyre az önkormányzati rendeleti szabályozásnál
szükséges
figyelemmel lenni.

A 3. §-hoz

Hatályba léptető rendelkezést tartalmaz

A jogalkotásról szóló 2010. évi CXXX. törvény 17. §-a a rendelet kötelező tartami elemévé teszi az *előzetes hatásvizsgálat* készítését. A törvényi kötelezettség előírásainak megfelelően az előterjesztés melléklete az előzetes hatásvizsgálat eredményéről szóló tájékoztatást is tartalmazza.

Fentiek alapján kérjük az előterjesztés megtárgyalását és a rendelet-tervezet elfogadását.

Egervár, 2022. 06. 15.

Dr. Ürmösiné Kómíves Eleonóra s.k.
jegyző

Előzetes hatásvizsgálat

a jogalkotásról szóló 2010. évi CXXX. törvény 17.§ (1) bekezdése alapján

A fent hivatkozott jogszabályban írtak alapján, mint a jogszabály előkészítője előzetes hatásvizsgálat elvégzésével felmértem a szabályozás várható következményeit. Az előzetes hatásvizsgálat eredményéről az alábbiak szerint tájékoztatom a T. Képviselőtestületet.

Az előzetes hatásvizsgálattal érintett rendelet-tervezet címe:

- Egervár Község Önkormányzati Képviselő-testületének .../2022.(...) önkormányzati rendelet-tervezete a helyi környezet védelméről, a közterületek és ingatlanok rendjéről, a település tisztaságáról szóló önkormányzati rendelet módosítása

A hatásvizsgálat során az alábbiak vizsgálatára került sor:

1. Társadalmi-gazdasági hatása: A rendeletmódosításnak társadalmi hatása nincs

2. Költségvetési hatása: A rendeletmódosításnak abban az esetben van költségvetési hatása, ha az önkormányzatnak kell elszállíttatnia a közterületen elhagyott hulladékot.

3. Környezeti, egészségi következményei: tisztább környezetet eredményez, mely az egészségi állapotra is kedvező hatással bírhat,

4. Adminisztratív terheket befolyásoló hatása: nem jelentős

5. Egyéb hatása: Nincs.

6. A rendelet megalkotásának szükségessége: Az önkormányzatnak eleget kell tennie a hulladékról szóló 2012. évi CLXXXV. törvény felhatalmazásának,

7. A rendelet megalkotása elmaradása esetén várható következmények: törvényességi felhívás

8. A rendelet alkalmazásához szükséges személyi, szervezeti és tárgyi feltételek:

- *személyi, szervezeti, tárgyi, pénzügyi feltételek:* a feltételek változatlanul adóttak.

Egervár, 2022. 06. 15.

Dr. Ürmösiné Kőmíves Eleonóra s.k.
jegyző

Egervár Község Önkormányzata Képviselő-testületének 6/2022. (VI. 23.) önkormányzati rendelete

A helyi környezet védelméről, a közterületek és ingatlanok rendjéről, a település tisztaságáról szóló 10/2002.(XI.01.) önkormányzati rendelet módosításáról

Egervár Község Önkormányzata Képviselő-testülete a hulladékról szóló 2021.évi CLXXXV.törvény 35.§ (1) bekezdés h) pontjában kapott felhatalmazás alapján, a Magyarország helyi önkormányzatairól szóló 2011.évi CLXXXIX. törvény 13 § (1) bekezdés 19. pontjában valamint az Alaptörvény 32. cikk (1) bekezdés a) pontjában meghatározott feladatkörében eljárva a következőket rendeli el:

1. §

A helyi környezet védelméről, a közterületek és ingatlanok rendjéről, a település tisztaságáról szóló 10/2002. (XI.1.) önkormányzati rendelet „Hirdetők kötelezettségei” alcím címe helyébe a következő rendelkezés lép:

„Elhagyott hulladéokra vonatkozó rendelkezések”

2. §

A helyi környezet védelméről, a közterületek és ingatlanok rendjéről, a település tisztaságáról szóló 10/2002. (XI.1.) önkormányzati rendelet 21. §-a helyébe a következő rendelkezés lép:

„21. §

(1) Az önkormányzat lakossági bejelentés alapján vagy hivatalból végzi a település közigazgatási területén belül az elhagyott hulladék felderítését. Az elhagyott hulladék felderítése az önkormányzat munkatársának bevonásával történik.

(2) Az elhagyott hulladék felderítője helyszíni szemle keretében meghatározza a hulladék pontos helyét, mennyiségét, típusát, jellegét és amennyiben lehetséges, a hulladék tulajdonosát vagy korábbi birtokosát.

(3) Amennyiben az elhagyott hulladék magántulajdonban álló ingatlanon található, az elhagyott hulladék felderítője a rendelkezésére álló adatok megküldésével haladéktalanul eljárást kezdeményez a területileg illetékes hulladékgazdálkodási hatóságnál az elhagyott hulladék felszámolása érdekében.

(4) Amennyiben az elhagyott hulladék állami vagy önkormányzati tulajdonban levő ingatlanon található, a felderítő a hulladékról szóló törvénynek a nemzeti vagyonról szóló törvény hatálya alá tartozó ingatlan esetében alkalmazandó rendelkezésének megfelelően jár el.

(5) Amennyiben a közterületen elhagyott hulladék birtokosa megállapítható, az önkormányzat kötelezi a hulladék felszámolása költségeinek megtérítésére.

(6) Az önkormányzat munkatársa az elhagyott hulladék fellelésének helyszíneiről nyilvántartást vezet és az engedély nélküli hulladék-elhelyezéssel leginkább érintett helyszíneket rendszeresen ellenőrzi.”

3. §

Ez a rendelet a kihirdetését követő napon lép hatályba, és a kihirdetését követő második napon hatályát veszti.

Gyerkó Gábor polgármester Dr. Ürmösiné Kómiócs Eleonóra jegyző



Egervár Önkormányzat Képviselő-testületének 10/2002. (XI.1.) önkormányzati rendelet

A helyi környezet védelméről, a közterületek és ingatlanok rendjéről, a település tisztaságáról

Hatályos: 2022. 06. 24

Egervár Község Önkormányzati Képviselőtestülete a hulladékról szóló 2012. évi CLXXXV. törvény 88. § (4) bekezdésében, a környezet védelmének általános szabályairól szóló 1995. évi LIII. tv. 46. § (1) bekezdés c) po 48. § (1) bekezdésében kapott felhatalmazás alapján, az Alaptörvény 32. cikk (1) bekezdés a) pontjában, valamint a Magyarország helyi önkormányzatairól szóló 2011. évi CLXXXIX. törvény 13. § (1) bekezdés 1 pontjában meghatározott feladatkörében eljárva a következőket rendeli el:¹

I. Fejezet

Általános rendelkezések

1. § (1) A rendelet célja azon helyi szabályoknak a megállapítása, amelyek biztosíthatják a község közigazgatási területén a környezeti elemek védelmét, a község köztisztaságával összefüggő feladatok ere végrehajtását.
 - (2) A rendelet hatálya a község közigazgatási területén állandó vagy ideiglenes jelleggel tartózkodó, illetve tevékenységet folytató magánszemélyekre, jogi személyekre, valamint jogi személyiséggel nem rendelkező szervezetekre egyaránt kiterjed.
 - (3) Hatályon kívül helyezve
 - (4) A köztisztaság és a települési környezet fenntartása elsőrendű közegészségügyi érdek, ezért ennek előmozdításában mindenki köteles hathatósan közreműködni, a szennyeződést, fertőzést eredményező tevékenységétől tartózkodni.
2. § Hatályon kívül helyezve

II. Fejezet

A környezeti elemek egységes védelme

3. § (1) Minden környezeti elemet (föld, víz, levegő, élővilág, épített környezet) önmagában és az egymással való kölcsönhatás figyelembevételével is védeni kell.
- (2) A környezeti elemek védelme: azok minőségének, mennyiségének és készleteinek, valamint arányaik és folyamataik védelmét jelenti.

A föld védelme

4. § (1) A föld védelmére vonatkozó jogszabályi előírásokat a föld felszínére, a felszín alatti rétegekre, a kőzetekre és az ásványokra is alkalmazni kell.
- (2) A föld felszínén és a földben csak olyan tevékenység folytatható, amely annak minőségét nem szennyezi, az adott területen szükséges optimális mennyiséget nem veszélyezteti.
- (3) Aki olyan tevékenységet folytat, amelynek eredményeként a földterület károsodik, annak az ide vonatkozó jogszabályban foglaltak, és az egyedi kötelezésekben meghatározottak végrehajtásán túl, a károsodott föld rekultivációjáról is gondoskodnia kell.
- (4) Azokon a közterületeken, ahol gépjármű és gyalogosforgalom nincs, törekedni kell, hogy a földfelszín legalább füvesített legyen és az ne vízzáró módon kerüljön lefedésre.

A vízvédelem

5. § (1) A vízvédelem célja a felszíni és felszín alatti vízkészletek mennyiségének és minőségének megőrzése.
- A vizek védelme a felszíni és felszín alatti vizekre, továbbá azok medreire és partjaira terjed ki. A vizeket - azok megóvása érdekében - minden olyan behatástól védeni kell, mely káros az ember egészségére és a vizek szabályozott levezetésére, a vizek mennyiségére és minőségére, valamint felhasználására.
- (2) A mennyiségi védelem alapelve, hogy mind az ivóvíz minőségű, mind pedig az egyéb vizek iránti igények kielégítésénél a vízhasználat engedélyezése során a tényleges vízfelhasználásban az ésszerű takarékoságnak érvényesülni.
 - (3) A vízvédelem alapelve a vizek fertőzésének és káros szennyezésének tilalma. A vizek fertőzésén a vizeknek az egészségre ártalmas anyagokkal való szennyeződését kell érteni, a vizek káros szennyezésén pedig azokat a fizikai, kémiai és biológiai tulajdonságokat, illetve természetes minőségének káros megváltoztatását.
 - (4) A vizekbe szennyező hatású - de azok fertőzését vagy káros szennyeződését elő nem idéző - anyagokat csak a vízügyi hatóságnak, az egészségügyi szervek szakvéleménye és azok által megállapított előírások alapján bevezetni. Olyan termelő- vagy szolgáltató egységet, amely működése során a vizek fertőzését és káros szennyeződését idézheti elő, csak szennyvíztisztító berendezéssel, illetve ahhoz kapcsolva szabad építeni és üzemeltetni.
 - (5) Természetes vízfolyásba, nyílt vízbe hulladékot juttatni, vagy szennyezett vizet bevezetni tilos.
 - (6) A zárt csapadékvíz-elvezető és szennyvízcsatornába, illetve nyílt árokban, vízfolyásokban a természetes vizek elfolyását gátolni tilos.
 - (7) Szennyvizet csak az előírásoknak megfelelően létesített, zárt szennyvíz-tárolóba vagy szennyvízcsatornába lehet bevezetni, gyűjteni, illetve elhelyezni.
 - (8) Az ingatlan tulajdonos köteles ingatlanát a szennyvízcsatornára rákötni amennyiben annak műszaki lehetősége adott.
 - (9) A közműpótló zárt szennyvíz-tárolóból kiemelt szennyvizet a fogadására kialakított és a hatóságok által engedélyezett telepen kell a jelen rendeletben írtak szerint elhelyezni.
 - (10) Az 500 m³/év mennyiséget nem meghaladó és kizárólag házi kommunális szennyvíz tárolását szolgáló létesítmény megépítéséhez, átalakításához és megszüntetéséhez az önkormányzat jegy hatósági engedélyre van szüksége.
 - (11) Tilos ingatlanok, intézmények, üzemek szennyvizét, illetve egyéb szennyezést vagy mérgező anyagot (szemetet, iszapot, vegyszer-maradékot stb.) nyílt felszínű, illetve zárt csapadékvíz-elvezető csatornába, vízfolyásba, üzemelő vagy használaton kívüli kútba, illetve bármilyen módon a talajba juttatni.
 - (12) Tilos a szennyvízcsatorna-hálózatba csapadékvizet bevezetni.

Kút létesítése, ivóvízellátás

6. § (1) Hatályon kívül helyezve
- (2) Kút létesítése esetén, házi vízszükséglet kielégítése céljából, amennyiben nem haladja meg a vízkivétel az évi 500 m³ vízmennyiséget, a települési önkormányzat jegyzőjének hatósági engedélyre van szüksége.
- (3) Az ivóvizet szolgáló kút, valamint a használt forrás környezetét a víz szennyeződésének megakadályozása céljából különleges gondval kell tisztán tartani, és meg kell védeni az esetleges szennyeződéstől. A kút körüli területen olyan létesítményt, amely a kút vizét vagy talajon keresztül a talajvizet szennyezheti, csak a közegészségügyi és építésügyi jogszabályokban meghatározott távolságban szabad létesíteni.
- (4) Az ivásra alkalmatlan közhasználatú kút vagy forrást a közegészségügyi-járványügyi felügyelő javaslata alapján a tulajdonosnak a "NEM IVÓVÍZ" feliratú táblával kell megjelölni.
- (5) Tilos a meglévő vízellátást biztosító hálózatot veszélyeztetni szabálytalan, engedély nélküli rákötéssel az ivóvizet szennyezni.

A levegő tisztaságának védelme

Mezőgazdasági termelés során keletkező növényi hulladék kezelésének, égetésének szabályai

7. § Hatályon kívül helyezve

Tarlóégetésre vonatkozó szabályok

8. § Hatályon kívül helyezve

Avar, és kerti hulladék elégetésére vonatkozó szabályok

- 9. § (1)** Avar és kerti hulladék megsemmisítése elsősorban komposztálással történhet.
- (2) Amennyiben ez nem lehetséges, ezek szabvány gyűjtőedényben aprítva is elhelyezhetők, ha térfogata nem haladja meg a háztartási hulladék mennyiségét.
- (3) A kerti hulladék az elszállítás időtartamán kívül közterületre átmeneti jelleggel sem helyezhető ki.
- (4)² Belferületen a kerti művelésből keletkezett hulladékok égetéssel megsemmisíteni október 1. és október 30., valamint április 1. és április 30. közötti időszakban - ünnepnapok kivételével - csütörtök, péntek és szombatokon, reggel 7 órától 19 óráig lehet derült égbolt és szélmentes idő esetén, a tűzvédelmi szabályok betartása mellett. Csak jól éghető növényi hulladék ártalmatlanítható égetés útján.
- (5) Szeles időben szeméttégetés céljából tüzugyjítás szabad térben nem megengedett.
- (6) Égetni csak megfelelően kialakított helyen a vagyoni és személyi biztonságot nem veszélyeztető módon lehet. A szabadban gyűjtött tüzet őrizetlenül hagyni nem szabad, s veszély esetén, vagy ha arra szükség van tüzet azonnal el kell oltani. Az égetendő hulladék nem tartalmazhat ipari eredetű hulladékokat (múanyagot, gumit, vegyszert, festéket, illetve ezek maradványait).

Háztartási tevékenységgel okozott légszennyezésre vonatkozó szabályok

- 10. § (1)** Az egyedi fűtéssel rendelkező lakóházakban a megfelelően karbantartott tüzelőberendezésekben csak az arra a berendezésre engedélyezett tüzelőanyagot szabad elégetni.
- (2) Fűtőberendezésben egészségre káros, égéstermék kibocsátó anyagot (különösen ipari hulladékokat, múanyagot, gumit, vegyszert, festéket stb.) égetni tilos.

Allergén növények elleni védekezési szabályok

- 11. § (1)** Az ingatlanterületek gyom és allergiát okozó növényektől (főleg parlagfű) mentes gondozása a tulajdonos, illetve a használó kötelessége. A parlagfű irtásáról folyamatosan, legkésőbb a virágzás időjárásától függő gyakorisággal kell gondoskodni.
- (2) A leggyakoribb allergiát okozó parlagfű virágzási ideje júliustól szeptemberig tart.

Zöldterületek védelme

- 12. § (1)** A község közigazgatási területén zöldterületnek minősülnek a parkok, játszóterek, utcai fák, zóldsávok, virágágyások, virágtartók.
- (2) A község közigazgatási területén lévő közhasználatú parkok építéséről, felújításáról, gondozásáról és ápolásáról az önkormányzat gondoskodik.
- (3) A zöldterületek, valamint a növényzet ápolásáról és az idényszerű növényvédelmi munkálatok elvégzéséről a tulajdonosok kötelesek gondoskodni.
- (4) A zöldterületeket csak rendeltetésüknek megfelelően szabad használni. Tilos a virágok jogosulatlan leszedése, gyűjtése, a fák, virágok, egyéb növények és a felszerelési tárgyak rongálása. A fák törzsére reklámhelyezni tilos.
- (5) Tilos a közterületeken elhelyezett emlékművekre felmászni, azokat rongálni, beszennyezni.
- (6) Parkokban, zöldterületen sétálni, csak a kijelölt utakon, sétányokon lehet.
- (7) Zöldterületekre gépjárművel behajtani, azokon parkolni nem szabad.

Növényzet telepítési távolságaira vonatkozó előírások

- 13. §** Hatályon kívül helyezve
- 14. §**

Zaj- és rezgésvédelem

- (1) A zaj és rezgésvédelem tekintetében az ide vonatkozó jogszabályokban közzétett hatályos szabványok előírásai kell betartani.
- (2) Tilos minden olyan tevékenység, amely mások pihenését, nyugalmat bármely módon zavarja. Este 22 órától reggel 7 óráig szabadban, vagy nyitott ajtájú, ablakú helyiségben a csendet hangos énekléssel, zenével vagy egyéb módon megzavarni tilos.
- (3) Hatályon kívül helyezve.
- (4) Vendéglátó-ipari helyek, szabadtéri előadások, nyílt színi rendezvények üzemeltetését hangosítását csak a környezet zavarása nélkül lehet megoldani.
- (5) A közterületre irányuló hangszórás - bármilyen hangosító berendezéssel történik - csak a jegyző előzetes engedélyével történhet.
- (6) Oktatási, egészségügyi, egyházi intézmények, valamint a tetető 200 m-es körzetén belül az engedélyt a jegyző csak kivételesen indokolt esetben adhatja meg.
- (7) Vendéglátó, és szórakozást szolgáló egységekben zenezolgáltatás általában 24 óráig engedélyezhető.
- (8) Egyedi esetekben a (7) bekezdésben írtaktól eltérően kérelemre a jegyző ad engedélyt.
- (9) Belferületen motoros stb. gépek üzemeltetése 20 órától reggel 7 óráig tilos. Vasár- és ünnepnap motoros kerti gépet üzemeltetni tilos.
- (10) E rendelet alkalmazása szempontjából hangosító berendezésnek számít bármely hangszóró, vagy műsorforrás.

Sugárzások

- 15. § (1)** A településen sugárzó anyagot és készítményt előállítani, feldolgozni, forgalomba hozni, szállítani, felhasználni, begyűjteni, tárolni, továbbá sugárzó anyagot tartalmazó hulladékokat feldolgozni, szállítani véglegesen elhelyezni, valamint az ionizáló sugárforrást tartalmazó, illetve ionizáló sugárzást kibocsátó műszereket és berendezéseket gyártani, felhasználni és üzemeltetni csak az illetékes hatóság által kiadott engedély birtokában szabad.
- (2) Fokozott sugárterhelés vagy sugárterálat, továbbá sugárzó anyaggal történt szennyezettség gyanúját az egészségügyi hatóságnak jelenteni kell.

III. Fejezet

Köztisztasági feladatok
Az ingatlanok és közterületek tisztán tartása

- 16. § (1)** A község területén lévő ingatlanok tisztán tartásáról az ingatlanok tulajdonosai, tényleges használói kötelesek gondoskodni, továbbá kötelességük, hogy ingatlanukat megműveljék, rendben tartásuk, gyomtól megtisztítsák.
- (2) Az ingatlanon előforduló rovarok és rágcsálók irtásáról a tulajdonos köteles gondoskodni. Ezen tevékenységével nem veszélyeztetheti mások életét, és egészségét.
- (3) Az önkormányzati tulajdonú közterületek szervezett, rendszeres tisztán tartásáról, portalanításáról, általános jellegű takarításáról, síkosság-mentesítéséről, a szilárd burkolatú utak tisztán tartásáról, szemétkihelyezéséről, őrítéséről az önkormányzat gondoskodik.
- (4) Magánszemélyek, jogi személyek, jogi személyiséggel nem rendelkező egyéb szervezetek tevékenysége következtében közterületen keletkezett szennyeződés megszüntetése, a szennyeződést okozó szerv, illetve feladata.
- (5) Köztisztasági szempontból járdának minősül az a gyalogos közlekedésre rendelt kiépített és kiépítetlen útterület, amely az ingatlan telekhatárától az úttest széléig (szegélyéig) terjed.
- (6) Az ingatlan előtti járda és nyílt árok tisztán tartása az ingatlan tényleges használójának, illetve tulajdonosának kötelessége.
- (7) Intézmények, kereskedelmi és vendéglátó-ipari egységek és más elárúsítóhelyek előtti járdaszakasz a tényleges használónak kell tisztán tartani függetlenül attól, hogy a szemét üzleti tevékenységből származik-e. Ez a kötelezettség kiterjed a hőeltakarítással, a síkosság megszüntetésével kapcsolatos feladatokra is.
- (8) A tényleges használó, illetve a tulajdonos kötelessége a járda mellett növény kiirtása, a járdára kinyúló ágak és bokrok megfelelő nyesése.
- (9) Az üzletek, vendéglátóhelyek, elárúsító helyek előtt a szemétygyűjtő tartályok elhelyezése és tisztán tartása az üzemeltető feladata.
- (10) A gondozatlan járdaszakasz vagy nyílt árok tisztítását, kaszálását az önkormányzat az ingatlan tulajdonosa terhére elvégeztetheti.
- (11) Állati hullát, valamint olyan anyagot, amely a környezet levegőjét szennyezi, az egészséget veszélyezteti, vagy élősködő részére táptalajt nyújt, sem közterületen, sem magánterületen elhelyezni vagy elhagyni nem lehet.
- (12) Önellátás céljára szolgáló állattartásból származó elhullott állat tetemét a tulajdonos köteles haladéktalanul a dögkútba szállítani. Gazdasági szervezetek tevékenységből keletkező elhullott állati tetemek elszállítására az ATEV Rt. begyűjtő hálózatát kell igénybe venni. Közúton történt állat elhullását - ha annak tulajdonosa ismeretlen - a körjegyzőségen azonnal be kell jelenteni.
- (13) Az állattartással kapcsolatos köztisztasági feladatokról külön rendelet rendelkezik.

Hó és síkosságmentesítés

- 17. § (1)** Ónos esőtől, jégtől, hótól síkossá vált járdát a szükséghez képest naponként többször fel kell hinteni. A felhíntésre bomló, szerves anyagot nem tartalmazó szóróanyagot (homok, hamu, fűrészpor, kóporliszt) kell használni.

- E célra tüzelés után visszamaradt darabos, sérülést okozó anyagot használni nem szabad.
A szóróanyag beszerzéséről a tisztán tartásra kötelezettek kell gondoskodni.
(2) A járda és a köztű síkosság-mentesítését a tisztán tartásra kötelezettek úgy kell elvégezni, hogy abból ne származzon baleset.
(3) A járdáról letakarított jeget, havat a köztű és a járda között úgy kell elhelyezni, hogy se a gyalogos, se a gépjármű forgalmat ne akadályozza.
(4) Tilos az összerakott hó elhelyezése:
– a gyalogos közlekedési útvonalon,
– az útkereszteződésben,
– az úttorkolatban,
– a kapubejárat elé, annak szélességében,
– a tömegközlekedésre szolgáló jármű megállóhelyénél, a jármű megállóhelyen és a járda között,
(5) A járdáról a havat ha szükséges, naponta többször is hóesés után azonnal el kell takarítani.

Csapadékvízvezetés

18. § (1) A közterületen lévő árkok, nyitott csatornák, folyókák, átereszek tisztán tartása, a csapadékvíz akadálytalan elfolyásának biztosítása – az ingatlan előtti szakaszra terjedően – az ingatlan tényleges használatát és tulajdonosának kötelessége.
(2) Járműbehajtók átereszeinek építése, jó karban és tisztán tartása minden esetben az ingatlan használatjának, illetve tulajdonosának kötelessége.
(3) Az ingatlanon keletkező csapadékvíz saját területen történő elhelyezéséről, illetőleg kiépített csapadékcsonka esetén az abba történő bevezetéséről – előzetes bejelentés alapján – az ingatlan tulajdonosa gondoskodik arról, hogy az épület tetőzetéről az esővíz, hólé a járdára ne csorogjon
(4) A csapadékvízvezető árokba szennyezett (olajos, vegyszeres stb.) vizet bevezetni tilos.
(5) Eldugulás vagy rongálódás okozására alkalmas anyagot (szemetet, iszapot, papírt, törmelékét, tűz- és robbanásveszélyes anyagot) a csapadékvíz-elvezető árokba szórni, beleönteni, beleseperni, vagy bevezetni tilos

Építési és bontási területek tisztán tartása

19. § (1) Építési területen és az építkezés közvetlen környékén (az építkezés előtti területen) az építést végző kivitelezőnek kell biztosítani a tisztaságot.
(2) Beruházások esetén a birtokbavételől a kivitelezés megkezdéséig a beruházónak (bonyolítónak), ezt követően a kivitelezés befejezéséig a kivitelezőnek kell gondoskodni az általa elfoglalt terület tisztán tartásáról.
(3) Építésnél, bontásnál vagy tatarozásnál a munkálatokat úgy kell végezni, az építési és bontási anyagokat, a kiásott földet úgy kell tárolni, hogy por és egyéb szennyeződés ne keletkezzen.
(4) Közterületen építési, bontási anyagot a polgármester által kiadott közterület-használati engedélyben meghatározott területen, az engedélyben megjelölt módon és időtartamig szabad tárolni. Magánterületen e nem szükséges, de csak olyan anyagot szabad tárolni, amely közegészségügyi szempontból veszélytelen. A közterület használat rendjét külön rendelet szabályozza.
(5) Közterületen bármilyen burkolat (úttest, járda stb.) felbontása csak a jegyző, az országos köztű hálózatba tartozó utak tekintetében a köztű kezelőjének hozzájárulásával lehetséges.
(6) Amennyiben a munkálatok végzése során építési törmelék, illetve hulladékananyag keletkezik, úgy azt folyamatosan, legkésőbb a munka befejezésétől számított 48 órán belül a kivitelezést végző szervnek vagy szakszervezetnek kell szállítani, és a közterületet helyre kell állítani, illetőleg meg kell tisztítani.
(7) Tilos közútra, útpadkára salakot, építési törmelékét, illetve szemetet szállítani és helyezni! Közterületre kihordott szemetet vagy építési törmelékét az érintett ingatlan tulajdonosa köteles felszólításra 24 órán belül költségén összetakarítani, illetve elszállítani.

Szennyező, porképző, és bűzös anyagok szállítása

20. § (1) Közterületen szennyező anyagot (szemetet, rongyot, egyéb hulladékot) csak olyan módon szabad szállítani, hogy a szállításhoz semmi ki ne hulljon, por és csepegés ne keletkezzen. Ha a szállítás közben szennyeződés, szennyeződés előidézője köteles azt eltávolítani és a további szennyeződés megakadályozásáról gondoskodni.
(2) Porképző vagy könnyen lesodródó anyagokat csak rögzített ponyvával nedvesített állapotban szabad szállítani.
(3) Építésnél tatarozásnál, bontásnál és az úttest-elbontásánál keletkezett port, terjedésének megakadályozására vízzel kell nedvesíteni.
(4) Ha bármilyen szállítmány fel- vagy lerakásánál, a köz- vagy magánterület szennyeződik, a szennyeződés előidézőjének azt a fel- vagy lerakás elvégzése után nyomban meg kell tisztítani.
(5) A község közterületén tilos járművet mosni, olajseréttel vagy más olyan tevékenységet végezni, amely szennyeződést okoz.
Lakóházhoz tartozó udvarban ilyen munkákat úgy kell végezni, hogy a szennyeződés közterületre ne kerüljön.
(6) A bűzös anyagok csak légmentesen lezárt tartályban szabad szállítani.

Elhagyott hulladékokra vonatkozó rendelkezések³

21. §⁴ (1) Az önkormányzat lakossági bejelentés alapján vagy hivatalból végzi a település közigazgatási területén belül az elhagyott hulladék felderítését. Az elhagyott hulladék felderítése az önkormányzat munka bevonásával történik.
(2) Az elhagyott hulladék felderítője helyszíni szemle keretében meghatározza a hulladék pontos helyét, mennyiségét, típusát, jellegét és amennyiben lehetséges, a hulladék tulajdonosát vagy korábbi birtokosát.
(3) Amennyiben az elhagyott hulladék magántulajdonban álló ingatlanon található, az elhagyott hulladék felderítője a rendelkezésére álló adatok megküldésével haladéktalanul eljárást kezdeményez a területileg illetékes hulladékgazdálkodási hatóságnál az elhagyott hulladék felszámolása érdekében.
(4) Amennyiben az elhagyott hulladék állami vagy önkormányzati tulajdonban lévő ingatlanon található, a felderítő a hulladékról szóló törvénynek a nemzeti vagyonról szóló törvény hatálya alá tartozó ingatlanra alkalmazandó rendelkezésének megfelelően jár el.
(5) Amennyiben a közterületen elhagyott hulladék birtokosa megállapítható, az önkormányzat kötelezi a hulladék felszámolása költségeinek megtérítésére.
(6) Az önkormányzat munkatársa az elhagyott hulladék fellelésének helyszíneiről nyilvántartást vezet és az engedély nélküli hulladék-elhelyezéssel leginkább érintett helyszíneket rendszeresen ellenőrzi.

IV. Fejezet

A települési hulladék kezelése, a köztisztasági szolgáltatás

Kötelező helyi közzolgáltatás

22. § (1) A közzolgáltatás Egervár község közigazgatási területére terjed ki.
(2) A közzolgáltatás kiterjed Egervár közigazgatási területén lévő valamennyi ingatlanhasználónál keletkező települési hulladékra.
(3) Az ingatlanhasználó az ingatlanán keletkező települési hulladék gyűjtéséről és annak összegyűjtésére feljogosított, és engedéllyel rendelkező hulladékgazdálkodóknak történő átadásáról az e rendeletben meghatározott kötelezően gondoskodni.
(4) Egervár település közigazgatási területén a hulladékgazdálkodási közzolgáltatás teljesítésére kizárólagosan jogosult és kötelezett hulladékgazdálkodó (a továbbiakban: Közzolgáltató) a Zalai Közzolgáltató Nonprofit Kft. (8900 Zalaegerszeg, Gasparich u. 26.). A Közzolgáltató végzi a közzolgáltatás körébe tartozó települési hulladékok átvételét, gyűjtését, elszállítását és gondoskodik az összegyűjtött települési hulladékok kezeléséről és a hulladékok átadásáról.
(5) A Közzolgáltató közzolgáltatási tevékenysége (hulladék átvétele, gyűjtése, szállítása, kezelése) ellátására teljes körűen igénybe vehet alvállalkozót (teljesítési segédet). Jelen rendelet Közzolgáltatóra vonatkozó rendelkezései a Közzolgáltató alvállalkozójára (teljesítési segédjére) is kötelező érvényűek, akinek tevékenységéért a Közzolgáltató teljes felelősséggel tartozik.
(6) A hulladékgazdálkodási közzolgáltatás körébe tartozó szilárd hulladék elhelyezése a Zalaegerszeg-Búslakpuszti Regionális Hulladékkezelő Telepre történik.
(7)⁵ A folyékony hulladék rendszeres összegyűjtéséről, elszállításáról és ártalommentes elhelyezéséről a nem közművel összegyűjtött háztartási szennyvíz begyűjtésére vonatkozó helyi közzolgáltatásról szóló 9/2015. (XII. 15.) önkormányzati rendelet rendelkezik.

Az önkormányzat közzolgáltatással kapcsolatos feladatai

22/A. § Hatályon kívül helyezés

A Közzolgáltató hulladékgazdálkodási közzolgáltatással kapcsolatos jogai és kötelezettségei

- 22/B. § (1) A Közzolgáltató kötelessége az e rendeletben és/vagy a közzolgáltatási szerződésben foglaltak szerint – a környezetvédelmi, valamint az egyéb jogszabályi előírások megtartásával – a közzolgáltatás igénybevételére köteles, vagy azt igénybe vevő ingatlanulajdonosoktól
a) a Közzolgáltató szállítóeszközeihez rendszeresített és általa rendelkezésre bocsátott, illetve az ingatlanulajdonos tulajdonát képező gyűjtőedényben vegyesen gyűjtött háztartási hulladék és háztartási hulladék, hasonló jellegű és összetételű hulladék házhoz menő járáttal történő rendszeres begyűjtése és elszállítása,
b) a Közzolgáltató által fenntartott és működtetett szelektív hulladékgyűjtő szigetek, hulladékgyűjtő udvarokon elhelyezett, továbbá a Közzolgáltató által rendelkezésre bocsátott szállítóeszközeihez rendszeresített, vagy más eszközben szelektíven gyűjtött települési szilárd hulladék begyűjtése,
c) a Közzolgáltató által erre a célra biztosított szállítóeszközön az ingatlanon összegyűjtött és a Közzolgáltató rendelkezésére bocsátott nagy darabos, lomtalánítás körébe vont települési szilárd hulladék évente legfeljebb egyszer – a Közzolgáltató által meghatározott időpontban és helyen – történő begyűjtése és elszállítása.

- d) a háztartásokban keletkező veszélyes hulladék átvétele,
 e) az a) pontban foglaltak szerint begyűjtött és elszállított települési szilárd hulladék hasznosításra történő átadása, illetve a b) pontban foglaltak szerint szelektíven begyűjtött hulladék nem újrahasznosítható lerakással történő ártalmatlanítása,
 f) a b) pontban szelektíven begyűjtött hulladék újrahasznosítható részének hasznosításra történő átadása.
 g) Hatályon kívül helyezve.
 (2) A Közszolgáltató a magasabb szintű jogszabályokban és e rendeletben foglaltak szerint köteles eleget tenni adatszolgáltatási és nyilvántartási kötelezettségének.
 (3) Hatályon kívül helyezve.

Az ingatlantulajdonosok és a gazdálkodó szervezetek köteleessége

- 23. § (1)** A közzolgáltatással ellátott területen lévő ingatlan tulajdonosának, birtokosának, használójának (a továbbiakban együtt: tulajdonos) kötelessége, hogy:
- a) Hatályon kívül helyezve
 b) a települési szilárd hulladékokat szelektíven szétválogassa,
 c) a rendelet 2. számú mellékletében felsorolt hulladékgyűjtő szigetekben, hulladékgyűjtő udvarokon elhelyezett edényzetekben, a külön gyűjtendő hulladékat 2. számú melléklet szerinti megosztásban elhelyezze,
 d) a magánszemélyeknél keletkező veszélyes hulladékokat külön gyűjtse és a közzolgáltatónak a veszélyes hulladékgyűjtési napokon átadja,
 e) a maradék (szelektíven szétválogatott és veszélyes hulladéktól mentes) szilárd hulladékokat – különös tekintettel a hulladék további kezelésére – az elszállításra való átvételig gyűjtse, tárolja,
 f) az ingatlanon keletkező települési szilárd hulladék kezelésére az önkormányzat által szervezett közzolgáltatást igénybe vegye, és a hulladékokat az e rendeletben felfogosított hulladékkezelőnek adja át, közzolgáltatási díjat kiegyenlítse.
 g) a hulladék gyűjtése során megfelelő gondossággal járjon el annak érdekében, hogy a hulladék mások életét, testi épségét és egészségét, valamint jó közérzetét ne veszélyeztesse, a község természetes és környezetét ne szennyezze, a növény és állatvilágot ne károsítsa, a közrendet és a közbiztonságot ne zavarja,
 h) az ingatlanon keletkező hulladékokat alacsony szinten tartsa, feleslegesen hulladékokat ne bocsásson ki.
 (2) Hatályon kívül helyezve
 (3) Hatályon kívül helyezve
 (4) Hatályon kívül helyezve
 (5) Hatályon kívül helyezve
 (6) Hatályon kívül helyezve
 (7) Hatályon kívül helyezve
 (8) Hatályon kívül helyezve
 (9) Hatályon kívül helyezve
- 24. § (1)** A közzolgáltató a települési szilárd hulladék elszállítását az önkormányzattal kötött megállapodás szerinti gyakorisággal – hetente egy alkalommal minden hét hétfőjén reggel 7.00 órától – zárta kukasautóval végzi.
 (2) Hatályon kívül helyezve
 (3) Hatályon kívül helyezve
- 25. § (1)** Az ingatlanhasználó és a Közszolgáltató közötti jogviszonyt vagy a közzolgáltatás igénybevételének ténye hozza létre vagy az a tény, hogy a Közszolgáltató a közzolgáltatást az ingatlanhasználó felajánlja, illetve a közzolgáltatás teljesítésére rendelkezésre áll.
 (2) A közzolgáltatás teljesítésének feltételeiről a Közszolgáltató az ingatlanhasználót írásban köteles értesíteni, vagy felhívás közzététele útján tájékoztatni, amely nap a jogviszony kezdő időpontja, illetve a közzolgáltatás megkezdését megelőzően elvégzett előzetes értesítés esetén az a nap, amelyre vonatkozóan a közzolgáltatás indulását meghirdette.
 (3) Az ingatlanhasználó köteles a közzolgáltató által a gyűjtőedény méretére vonatkozó választási lehetőséget tartalmazó értesítés és felajánlás alapján a közzolgáltatási szerződést aláírni. A közzolgáltatási szerződés aláírásának jogszzerűlten megtagadása esetén is köteles az ingatlanhasználó a kötelező közzolgáltatás igénybevételére, és 1 db 110-120 literes gyűjtőedényt és a szállítási gyakoriságot is figyelembe vevő közzolgáltatási díj megfizetésére. Amennyiben a közzolgáltatási szerződés aláírását jogszzerűlten megtagadó ingatlanhasználó ingatlanán a 110-120 literes edény méretet meghaladó mennyiségű hulladék keletkezik, a Hulladékgazdálkodási Koordináló és Vagyonkezelő Zrt. (továbbiakban: Koordináló szerv) jogosult a tényleges mennyiségnek megfelelő közzolgáltatási díjról számlát kibocsátani az ingatlanhasználó felé.
 (4) Hatályon kívül helyezve
 (5) A közzolgáltató az ingatlan tulajdonosával szemben a teljesítést csak jogszabályban illetve a jelen rendeletben meghatározott esetekben szüneteltetheti, illetőleg korlátozhatja.
 (6) A közzolgáltató kötelező közzolgáltatás keretében megtagadhatja a települési szilárd hulladék elszállítását, ha:
 a) az nem szabványos gyűjtőtartályban kerül átadásra,
 b) érzékességi észleléssel megállapítható, hogy olyan anyagot, tárgyat tartalmaz, amely a háztartási hulladékkal együtt nem gyűjthető, szállítható, ártalmatlanítható, illetve nem minősül települési szilárd hulladéknak.
 Ilyen esetben a hulladék elszállításáról és ártalmatlanításáról az ingatlan tulajdonosa köteles gondoskodni.
 (7) A közzolgáltató a rendszeres szemétszállításba bevont valamennyi ingatlantulajdonos tekintetében rendszeresen köteles teljesíteni.
 (8) Ha a teljesítés a közzolgáltató hibájából marad el, köteles a szemetet a következő munkanapon elszállítani.
 (9) A beépítetlen ingatlan tulajdonosa írásban kérheti a közzolgáltatótól a közzolgáltatás szüneteltetését addig, amíg az ingatlanon települési hulladék nem keletkezik. A nem lakott lakóépületek, az üres, romos he után – amennyiben a tulajdonos ezt az állapotot az Egervári Közös Önkormányzati Hivatali igazolásával írásban jelzi a közzolgáltatónak – a díjfizetés szünetel. A minimálisan figyelembe vehető lakatlan időszak egy hó után – amennyiben a tulajdonos ezt az állapotot az Egervári Közös Önkormányzati Hivatali igazolásával írásban jelzi a közzolgáltatónak – a díjfizetés szünetel. A minimálisan figyelembe vehető lakatlan időszak egy hó után – amennyiben a tulajdonos ezt az állapotot az Egervári Közös Önkormányzati Hivatali igazolásával írásban jelzi a közzolgáltatónak – a díjfizetés szünetel. A minimálisan figyelembe vehető lakatlan időszak egy hó után – amennyiben a tulajdonos ezt az állapotot az Egervári Közös Önkormányzati Hivatali igazolásával írásban jelzi a közzolgáltatónak – a díjfizetés szünetel.
 (10) A szüneteltetésre vonatkozó igényt az ingatlantulajdonos a szünetelés kívánt kezdő időpontja előtt legalább 15 nappal megelőzően a szünetelés időtartamának hozzávetőleges meghatározása mellett jelenté közzolgáltatónak
 (11) Ha a szünetelés feltételeiben változás következik be, az ingatlantulajdonos ezt írásban, haladéktalanul köteles a Közszolgáltatónak bejelenteni.
 (12) Amennyiben a szüneteléssel érintett ingatlan esetében a szünetelés időtartama alatt hulladékkezelési közzolgáltatás alá tartozó hulladék kerül kihelyezésre, úgy a szünetelés semmissé válik, és az ingatlanul egyidejű értesítése mellett a Közszolgáltató a hulladékok köteles elszállítani, az ingatlantulajdonos pedig köteles a külön rendeletben meghatározott közzolgáltatási díjat megfizetni.
 (13) Indokolt esetben (pl. kórházi ápolás) az ingatlantulajdonos az akadályoztatás igazolásával, méltányosságból előzetes bejelentés nélkül is kérheti a közzolgáltatási díjfizetés alóli felmentését az általa igazolt ic vonatkozóan. Az akadályoztatást annak megszűnése után legkésőbb 15 napon belül be kell jelenteni.
 (14) Amennyiben az ingatlanhasználó jogszzerűlten kérte a szüneteltetést, a Koordináló szerv jogosult visszamenőleg az elmaradt hulladék szállítási díjat egy összegben kiszámlázni é pótlólagos költségeit érvényesíteni.

A magánszemély ingatlantulajdonossal megkötendő szerződés egyes tartalmi elemei

- 25/A. § (1)** A szerződésben meg kell jelölni:
- a) a szerződő fél nevét, születési helyét, és idejét, anyja nevét, lakcímét, a közzolgáltatás igénybevételének jogcímét (ingatlantulajdonos, ingatlanbérleti, ingatlanhasználó), a bankszámlaszámmal rendelkező tár esetén a bankszámlaszámot,
 b) a közzolgáltatással érintett ingatlan címét, vagy annak hiányában a helyrajzi számát,
 c) a közzolgáltatás igénybevételének kezdő napját,
 d) a teljesítés helyét és módját,
 e) az ürítési gyakoriságot és az ürítés idejét napok szerint,
 f) a gyűjtőedények használatának jogcímét és módját,
 g) a szerződéskötés időpontjában hatályos közzolgáltatási díjat,
 h) a közzolgáltatási díj megfizetésének módját,
 i) a szerződés módosításának feltételeit,
 j) az irányadó jogszabályok meghatározását
 k) szerződés megszűnésének eseteit.
 (2) A kötelező közzolgáltatási szerződés megszűnésének esetei:
 a) a közzolgáltatással érintett beépített ingatlan lakatlanná válik, és az ingatlanon hulladék nem keletkezik,
 b) megszűnik a közzolgáltatási szerződés és a díjfizetési kötelezettség, amennyiben az ingatlan lakatlanná válik (az ingatlanon sem lakóhellyel, sem tartózkodási hellyel rendelkező személy nincs bejelentkezve, illetve semmilyen módon, jogcímen nem tartózkodik senki), és azon hulladék nem keletkezik.

A nem természetes személyekkel kötendő szerződés egyes tartalmi elemei

- 25/B. § (1)** A nem természetes személyekkel kötendő szerződésben meg kell jelölni különösen:
- a) a gazdálkodó szerv nevét, székhelyét, képviselőjének nevét, lakcímét, cégjegyzék, vagy egyéb nyilvántartási számát, adószámát, bankszámlaszámát, illetve amennyiben tevékenysége a jogszabályok alapján engedélyhez kötött, akkor a működési engedélyének a számát, a közzolgáltatás igénybevételének jogcímét (ingatlantulajdonos, bérleti, használó),
 b) a közzolgáltatás igénybevételének kezdő napját,
 c) a teljesítés helyét és módját,
 d) az ürítési gyakoriságot és az ürítés idejét napok szerint,
 e) nem előre meghatározott időben történő ürítés esetén az ürítés módját,
 f) a gazdálkodó szervezet által meghatározott, az ingatlanon előreláthatólag keletkező hulladék mennyiségét, amelyre a közzolgáltatást igénybe veszi.
 (2) A szerződésben rendelkezni kell továbbá:
 a) a gyűjtőedények használatának jogcíméről és módjáról.

- b) a szerződéskötéskor hatályos közszolgáltatási díjról,
- c) a közszolgáltatási díj megfizetésének módjáról,
- d) a szerződés módosításának, felmondásának feltételeiről,
- e) az irányadó jogszabályok meghatározásáról,
- f) szerződés megszűnése esetéről.

(3) A szerződést a Közszolgáltató nem mondhatja fel. A nem természetes személyek a jogviszonyt kizárólag 30 napos határidővel akkor mondhatják fel, ha a település közigazgatási területén megszűnt az a tevékenység, amelyvel összefüggésben a települési vegyes hulladéka keletkezett, és amennyiben ezt a Közszolgáltató felé hittel érdemlően igazolja.

Települési szilárd hulladék gyűjtése, tárolása, a hulladékszállítás módja

26. § (1) A települési szilárd hulladék gyűjtése tárolása, kizárólag oly módon történhet, hogy ez ne idézzen elő szennyezést sem épületen belül, sem azon kívül sem pedig közterületen. A hulladék termelője családjában lévő, vagy a közszolgáltatótól, illetőleg az önkormányzattól bérelt szabványos tárolóedényzetben helyezheti el hulladékát. A hulladék termelője, birtokosa köteles a tárolóedény megfelelő zárható, gondoskodni, valamint a közszolgáltató részére a gyűjtőedény problémamentes ürtését biztosítani. Ha az edényzet kapacitása nem elegendő a keletkezett hulladék tárolására, - amennyiben ez rendszeresen előfordul, a tulajdonos köteles a többlet edényzet megvásárolni, illetve bérelni. A nem rendszeresen keletkező többlethulladék elszállítása a közszolgáltató cégemlékés zsákjában történhet, melyet a közszolgáltató központjában megvásárolni.

(2) Ha az ingatlan tulajdonos a Közszolgáltató felé a valóságnak meg nem felelő hulladékmennyiséget vagy adatot közöl, - ideértve az ingatlanon rendszeresen tartózkodó személyek számára vonatkozó adatok miatt a hulladék mennyisége rendszeresen legalább egy hónapon keresztül meghaladja az átvett gyűjtőedény irtartalmát, a közszolgáltató jogosult - a köztisztaság biztosítása érdekében - az ingatlan tulajdonost felhívni a haladéktalanul gondoskodjon nagyobb gyűjtőedényzet rendelkezésre bocsátásáról. Amennyiben az ingatlan tulajdonos a felhívás átvételétől számított 15 napon belül nem gondoskodik a megfelelő méretű edényzet rendelkezésre bocsátásáról, a Közszolgáltató jogosult a kötelezettségét elmulasztó ingatlan tulajdonos egyidejű értesítése mellett, a tényleges mennyiségű hulladéknak megfelelő irtartalmú edényt kihelyezni és a kihelyeztetés után a nagyobb irtartalmú edényzet után jogosult Koordináló szerv számlázni a díjat mindaddig, míg a keletkező hulladékmennyiséget figyelembe véve a nagyobb irtartalmú edényzet szükséges.

(3) Az ingatlan tulajdonos köteles írásban, vagy telefonon három nappal korábban bejelenteni a Közszolgáltatónak, ha ingatlanán az addig szokásos hulladékmennyiséget jelentősen meghaladó mennyiségű keletkezés várható. Amennyiben az ingatlan tulajdonos nem tud nagyobb gyűjtőedényt vagy egyéb gyűjtőeszközt rendelkezésre bocsátani, bejelentése alapján a Közszolgáltató köteles az egyeztetett időpontra időtartamra a hulladék adott mennyiségének megfelelő gyűjtéséhez, illetve elszállításához alkalmas nagyobb irtartalmú, vagy további gyűjtőedényt, illetve a hulladék gyűjtésére alkalmas más gyűjtőeszközt ingatlan tulajdonos rendelkezésére bocsátani, és a többletszolgáltatást teljesíteni, az ingatlan tulajdonos pedig a többletszolgáltatás díját megfizetni.

(4) Ha az ingatlanon keletkező hulladék mennyisége nem rendszeresen, hanem alkalmilag haladja meg az átvett gyűjtőedény irtartalmát, a Közszolgáltató elmulasztja a (2) bekezdésben írt kötelezettségét, és/vagy az ingatlan tulajdonos a hulladékokat nem a szabványosított gyűjtőedényben, zsákban gyűjti, a Közszolgáltató nem köteles az így átvett, illetőleg a gyűjtőedény mellé kirakott hulladék elszállítást.

(5) A települési szilárd hulladék gyűjtése és ideiglenes tárolása csak zártan, az 1. számú mellékletben meghatározott szabványos edényzetben történhet. A szabványos hulladékgyűjtő edényzet beszerzéséről a szolgáltató önkormányzat, illetve az ingatlan tulajdonosa is gondoskodhat. Amennyiben a hulladékgyűjtő edényzetet a szolgáltató, illetőleg az önkormányzat szerzi be, úgy az ingatlan tulajdonosa annak díját köteles külön szerinti megfizetni.

(6) A gyűjtőedények ürtése a szolgáltatást végző feladata.

(7) A szeméthyűjtő edény tisztán tartása, fertőtlenítése a tulajdonos, illetve használatos kötelezése. A közszolgáltató által közterületen elhelyezett, illetve ingatlan tulajdonosnak használatba adott 770, 1100 és 420 literes gyűjtőedények évi kétszeri (melynek költségeit az edényzet használati illetve bérleti díjában érvényesíti) tisztításáról, mosásáról és fertőtlenítéséről a közszolgáltató gondoskodik.

(8) Szemetet felhalmozni nem szabad, azt a megadott szemétszállítási napon elszállítás céljából a szolgáltatást végző szerv rendelkezésére kell bocsátani. Tilos az idegen hulladéktárolók jogosulatlan igénybevétele.

(9) A szeméthyűjtő edénybe nem szabad mérgező, robbanó, folyékony vagy egyéb olyan anyagokat elhelyezni, amely veszélyeztet a szolgáltatást végző dolgozók testi épségét és egészségét vagy a szállító járműk sérülését okozhat.

(10) A közszolgáltatást végző szerv a települési szilárd hulladékok tároló edényét - ürtés céljából - az ingatlan bejárata előtti közterületen, a hulladékszállító jármű közlekedésére alkalmas úttól legfeljebb 5 méterre távol elhelyezheti.

(11) Az ingatlan tulajdonosának a közszolgáltatást végző által közzétett szállítási napon reggel 7 00 óráig kell a (7) bekezdés szerinti helyen elhelyezni a hulladéktároló edényt, téli időben gondoskodni a megközelíthetőségéről.

(12) A hulladék elszállítása céljából kihelyezett gyűjtőedény fedelének a közterület szennyezésének elkerülése érdekében lecsukott állapotban kell lennie. A hulladékok a gyűjtőedényben úgy kell elhelyezni, hogy edény mozgatásakor és ürítéskor ne szóródjon, valamint a gépi ürítést ne akadályozza.

(13) A kihelyezett gyűjtőedény nem akadályozhatja a jármű és gyalogos forgalmat és elhelyezése egyébként sem járhat baleset vagy károkozás veszélyének előidézésével.

(14) A szolgáltatást végző dolgozóknak a gyűjtőedények megrongálása nélkül kell a szemétszállítással kapcsolatos feladatokat ellátni. Az edényzetben okozott kárt köteles kijavítani, vagy ennek elhárítására az edényzetet biztosítani. A szolgáltatást végző dolgozó a szeméthyűjtő tartályokat kiürítés után köteles az átvétel helyszínére visszahelyezni. A szolgáltató köteles olyan gondossággal eljárni, hogy a hulladék se a járműbe való ürítéskor, se a szállítási folyamán ne szóródhasson szét, ne porozhasson, és környezetszennyezést ne idézzen elő.

(15) Amennyiben a hulladék gyűjtése és szállítása közben szennyezés keletkezik, annak okozója köteles a szennyezett területet haladéktalanul megtisztítani, szükség esetén fertőtleníteni.

(16) A hulladékgyűjtő edényeket csak annyira szabad megtölteni, hogy azok zárhatóak legyenek. A gyűjtőedényzetbe a hulladék bedöngölése vagy tömörítése tilos. Az edények ürítése során figyelemmel kell lenni a gyűjtőedényzet teljesen kiürítésre kerüljön. Nagyobb terjedelmű hulladékok a gyűjtőedényzetbe helyezés előtt a megfelelő méretűre fel kell darabolni.

(17) Tilos a külön jogszabályokban meghatározott veszélyes hulladékok a települési szilárd hulladékkal összekeverni és azt a települési szilárd hulladék gyűjtésére szolgáló rendszeresített gyűjtőedényben elhelyezni. A külön jogszabályokban kihirdetett hulladékjegyzékekben nem szereplő, vagy ismeretlen összetételű hulladékok veszélytelenségének, illetve veszélyességének megállapításáig veszélyes hulladéknak kell tekinteni.

(18) A gyűjtőedényzetben tilos olyan hulladék elhelyezése, amely az edényzetet, a szállítóeszközt, vagy a szállító személyzet testi épségét veszélyezteti. (Különösen téglát, betont, vas, stb.) Tilos a gyűjtőedényzetbe fagyó, mérgező, tűzveszélyes és robbanásveszélyes anyagot, állati tetemet vagy egyéb olyan anyagot elhelyezni, amely veszélyeztetheti a begyűjtést, ürítést végző személyek, vagy mások életét, testi épségét, egészségét.

(19) Ha a gyűjtőedényben olyan nedves hulladékok helyeztek el, amely az edényben összetömörödött vagy befagyott, illetve a tiltás ellenére az edényben levő hulladékok úgy összehérsékeltek, hogy emiatt az edény nem lehet az ingatlan tulajdonos a közszolgáltató felhívására köteles az edényt üríthetővé, illetve használhatóvá tenni. Köteles e fenti tevékenysége miatt bekövetkező kárt megtéríteni.

(20) Tilos a gyűjtőedényzetbe betenni azokat a hulladékokat, amelyeket az e rendelet 2. számú mellékletében meghatározott hulladékszigeteken, hulladékgyűjtő udvarokon elhelyezett hulladéktárolókban kell elhelyezni.

A nagy darabos települési szilárd hulladékokra vonatkozó rendelkezések

26/A. § (1) A nagy darabos hulladék (lom) - lakásokban, nem lakás céljára szolgáló helyiségekben használhatatlanná vált, nagyobb háztartási felszerelési tárgy, bútort, egyéb ingóság - gyűjtéséről, elszállítási ártalmatlanításáról a Közszolgáltató évente legalább egy alkalommal a hulladékkezelési közszolgáltatás keretében - külön díj felszámítása nélkül - az önkormányzat térítése ellenében gondoskodik. Lebonyolított megsemmisítéséről, a hulladék elszállításáról és ártalmatlanításáról a közszolgáltató gondoskodik.

A Közszolgáltató kizárólag a lakosságánál, a háztartásokban képződött, de a rendszeres hulladékszállításra használatos gyűjtőedényekben el nem helyezhető nagy darabos hulladék elszállítására köteles. A Közszolgáltató a közszolgáltatás keretében szervezett lomtalanítási szolgáltatás semmilyen más hulladékokra (így pl. inert hulladékok, építési törmelék, járműroncs, biohulladékok, rendszeres háztartási szilárd hulladékok) nem terjed ki.

(2) Az (1) bekezdésben meghatározott szolgáltatás időpontjáról minden évben a közszolgáltató és a polgármester állapodik meg. A lakosságot az önkormányzat a helyi sajtó útján tájékoztatja.

(3) A hulladékok az ingatlan tulajdonos legfeljebb a szállítást megelőzően 48 órával helyezheti ki az ingatlan előtti közterületre.

(4) Az elszállítandó hulladékok úgy lehet a közterületre kihelyezni, hogy az a jármű és a gyalogos forgalmat ne akadályozza, a zöldterületeket és a növényzetet ne károsítsa, illetve ne járjon baleset vagy károkozás veszélyével a begyűjtő szállítóeszköz által jól megközelíthető legyen.

Lakossági veszélyes hulladékok gyűjtése és szállítása

26/B. § (1) A külön jogszabályokban kihirdetett hulladékjegyzékekben nem szereplő, vagy ismeretlen összetételű hulladékok veszélytelenségének, illetve veszélyességének megállapításáig veszélyes hulladéknak tekinteni.

(2) Minden tevékenységet, amelynek végzése során veszélyes hulladék keletkezik, úgy kell végezni, hogy a veszélyes hulladék mennyisége, illetve veszélyessége a lehető legkisebb legyen, illetve a hasznosítás, nagyobb mértékben segítse elő.

(3) A veszélyes hulladék birtokosa köteles megakadályozni, hogy tevékenysége végzése során a veszélyes hulladék a talajba, a felszínre, a felszín alatti vizekbe, a levegőbe jutva szennyezze vagy károsítsa a környezetet.

(4) Az (1)-(3) bekezdésben meghatározott követelmények teljesítése érdekében a háztartásokban keletkezett veszélyes hulladékokat az ingatlan tulajdonos köteles a települési szilárd hulladék más önkormányzati gyűjtési és a veszélyes hulladék átvételére feljogosított hulladékkezelőnek átadni, illetve az egyes veszélyes hulladékoknak a többi hulladéktól való elkülönített gyűjtését biztosító gyűjtőhelyeket igénybe venni.

(5) A háztartásokban keletkező veszélyes hulladékokat évente egyszer a közszolgáltató külön díj felszámítása nélkül - az önkormányzat térítése ellenében - gyűjti és szállítja, valamint gondoskodik az ártalmatlanításról.

(6) A veszélyes hulladékgyűjtés időpontjáról a polgármester és a közszolgáltató évente állapodik meg. A lakosságot a veszélyes hulladék gyűjtésének időpontjáról az önkormányzat értesíti.

A települési szilárd hulladék közszolgáltatás keretében történő szelektív gyűjtése

26/C. § (1) A környezet fokozott védelme, a hulladék összetevők újrafeldolgozásának, visszanyerésének elősegítése, az energetikai hasznosítás előmozdítása érdekében a képviselő- testület a helyi feltételekhez igazítottan - vezeti be a hulladékok elkülönített, a hasznosítási lehetőségeknél megfelelő (szelektív) begyűjtésének kombinált rendszerét.

(2) A települési szilárd hulladék szelektív gyűjtésével, illetve begyűjtésével összefüggő tevékenységek teljesítéséhez szükséges feltételeket az önkormányzat a Közszolgáltató közreműködésével biztosítja.

(3) Az önkormányzat oly módon vesz részt a szelektív hulladékgyűjtés bevezetésében és népszerűsítésében, hogy a Közszolgáltató által szervezett szelektív hulladék begyűjtést, illetve a Közszolgáltató által üzemeltetett begyűjtőhelyek létesítését, fenntartását, működtetését és kiterjesztését támogatja.

(4) Hatályon kívül helyezze

(5) A települési szilárd hulladékkal összefüggő hulladékkezelési közszolgáltatás kiterjed a települési szilárd hulladék elkülönített, szelektív gyűjtésére, az e rendeletben rögzített tartalommal.

(6) A lakosság, valamint az önkormányzati és oktatási intézmények kötelesek a települési szilárd hulladék más összetevőitől elkülönítetten gyűjtendő 2. sz. mellékletben meghatározott anyagokat a gyűjtőedényekben gyűjteni.

(7) Gyűjtősziget használata esetén a hulladéknak az elhelyezés céljára szolgáló helyre történő szállításáról az ingatlan tulajdonos gondoskodik. A hulladékokat a kijelölt helyen - a Közszolgáltató előírásaira is tekintettel kell elhelyezni, hogy az más hulladékfajtával ne keveredjen és a környezetet ne szennyezze.

(8) A hulladékgyűjtő szigetek elhelyezett gyűjtőedényekben kizárólag az azokon lévő feliratoknak megfelelő anyagú hulladékokat szabad elhelyezni.

(9) A szelektíven gyűjtött hulladék elhelyezésére szolgáló szabványos gyűjtőedények elhelyezéséről, az edények ürítéséről, karbantartásáról és fertőtlenítéséről a Közszolgáltató, a gyűjtőszigetek és környékű tartásáról, a hó és síkosság mentesítéséről az önkormányzat gondoskodik. A begyűjtést szolgáló szabványos gyűjtőedényt - jelöléssel piktogrammal, más színnel, felirattal stb.) vagy speciális kialakítással (más által edény) - meg kell különböztetni az egyéb gyűjtőedénytől.

(10) A szelektíven gyűjtött hulladék elhelyezésére szolgáló gyűjtőedények, illetve a gyűjtőszigetek használatának rendjéről a Közszolgáltató rendszeresen köteles tájékoztatást adni az ingatlantulajdonosoknak.

(11) Hatályon kívül helyezve

(12) A Közszolgáltatón kívül természetes, jogi vagy jogi személyiséggel nem rendelkező személy számára tilos a szelektív hulladékgyűjtő edényekben és zsákokban elhelyezett hulladék eltávolítása.

(13) A lakosság a szelektíven gyűjtendő hulladékot térítésmentesen a 2. számú mellékletben írt hulladékudvarokra is elszállíthatja az alábbi mennyiségi korlátok figyelembevételével:

a) papír, fém, üveg csomagolóanyag, műanyag csomagolóanyag mennyiségi korlát nélkül,

b) lom, rongy 1m³/év,

c) fa és zöld hulladék 5 m³/év,

d) autógumi 10 db/év,

e) elektronikai hulladék 80 kg/év,

f) veszélyes hulladékok alkalmanként 20 kg/év.

Építési, bontási hulladék elhelyezésére vonatkozó szabályok

26/D. § (1) Az építési, bontási törmelék - mint hulladék elszállítására - az ingatlan tulajdonosa, az építető, illetőleg az köteles akinek a tevékenysége révén a hulladék keletkezett (továbbiakban: hulladéktulajdonos).

(2) A veszélyes hulladéknak nem minősülő építési, bontási hulladékot lakosonként, alkalmanként 1 m³ mennyiségig térítésmentesen a rendelet 2.számú mellékletében írt hulladékudvarokon lehet elhelyezni.

Közterületen elhagyott, ellenőrizetlen körülmények között elhelyezett hulladékra vonatkozó szabályok

27. § Ha az önkormányzat tulajdonában álló közterületen elhagyott, vagy azon ellenőrizetlen körülmények között elhelyezett hulladék korábbi birtokosa vagy tulajdonosa a hulladék elszállítására és kezelésére való hulladékról szóló 2012. évi CLXXXV törvény szerinti kötelezettségének nem tesz eleget, a hulladék elszállításáról, és kezeléséről az önkormányzat ezen feladat ellátására hulladékgazdálkodási engedéllyel rendelkező szervezettel kötött szerződés útján gondoskodik.

A szolgáltatás díja

28. § Egervár Község közigazgatási területén az ingatlantulajdonos a hulladékgazdálkodási közszolgáltatás ellátásáért hulladékgazdálkodási díjat fizet a hulladékról szóló törvényben meghatározott feltételek szerint.
29. § (1) A közszolgáltatási díjat annak az ingatlanhasználónak kell megfizetni, aki a jelen rendeletben foglaltak szerint a hulladékgazdálkodási közszolgáltatás igénybevételére köteles.

(2) A vonatkozó jogszabályokban foglaltaknak megfelelően a közszolgáltatási díjat a Koordináló szerv szedi be, a közszolgáltatási díjakra vonatkozó számlákat kiállítja, és kezeli a közszolgáltatás keretében kintlévőségeket.

(3) Nem tagadhatja meg a közszolgáltatási díj megfizetését az, aki a települési szilárd hulladékkal kapcsolatos kötelezettségeit nem teljesíti, feltéve, hogy a Közszolgáltató a közszolgáltatást felajánlja, közszolgáltatás teljesítésére vonatkozó rendelkezésre állását igazolja

Az időlegesen használt ingatlanra vonatkozó közszolgáltatási díj

29/A. § (1) Üdülőingatlan, valamint időlegesen használt ingatlan (a továbbiakban együtt: időlegesen használt ingatlan) esetén a használati szezon időtartama tárgyév május 1-től számított hat hónap.

(2) E rendelet alkalmazásában időlegesen használt ingatlan: az üdülő ingatlan, és az olyan ingatlan, ahol sem lakóhelyet, sem tartózkodási helyet nem létesítettek és az ingatlanban életvitelszerűen nem tartózkodik s

(3) Az időlegesen használt ingatlanok tulajdonosai a használati szezon idejére kötelesek díjfizetésre.

(4) Az időlegesen használt ingatlanra vonatkozó közszolgáltatási díj megállapítása iránti igényt minden évben február 28-ig az Egervári Közös Önkormányzati Hivatalhoz be kell jelenteni. A bejelentés hián Koordináló szerv az általános szabályok szerint számlázza.

(5) Az ingatlan időleges használatának bejelentéséhez, az ingatlanban történő életvitelszerű ott lakás vizsgálatához, a víz- és csatornaszolgáltató igazolását be kell csatolni, amely a bejelentést megelőző hat hóna alapján igazolja az ingatlanban történt vízfogyasztást.

(6) Amennyiben az ingatlanban a vízfogyasztás átlaga az (1) bekezdés szerinti időszakra a havi 0,3 m³-t meghaladja, az ingatlan nem minősül időlegesen használt ingatlannak, kivéve ha az ezt meghaladó vízfogy víz- és csatornaszolgáltató igazolása alapján műszaki hiba (csőtörés) okozta.

(7) Az időlegesen használt ingatlanra vonatkozó jogosultsági feltételek változását, megszűnését annak bekövetkeztétől számított 15 napon belül köteles az ingatlan tulajdonosa a Közös Önkormányzati Hivatalhoz bejelenteni.

30. § Hatályon kívül helyezve

31. § Hatályon kívül helyezve

32. § Hatályon kívül helyezve

Díjfizetési kedvezmények

33. § (1) Hatályon kívül helyezve

(2) Hatályon kívül helyezve

(3) Hatályon kívül helyezve

(4) Hatályon kívül helyezve

(5) Hatályon kívül helyezve

(6) Hatályon kívül helyezve

Személyes adatok kezelésére vonatkozó rendelkezések

33/A. § (1) Hatályon kívül helyezve

(2) Hatályon kívül helyezve. A közszolgáltatással összefüggő személyes adat csak a cél megvalósulásához szükséges mértékben és ideig kezelhető.

(3) A közszolgáltató megfelelő technikai és szervezési intézkedésekkel köteles gondoskodni az adatok biztonságáról. Az adatokat védeni különösen a jogosulatlan hozzáférés, megváltoztatás, nyilvánosság vagy törlés, illetőleg sérülés vagy megsemmisülés ellen.

(4) A közszolgáltató a közszolgáltatással összefüggő személyes adatokat az ingatlantulajdonos azonosítására, a közüzemi szerződés teljesítésével, jogszabályban előírt ellenőrzések végrehajtásával kapcsolatos felállítására használhatja fel.

(5) A közszolgáltató nem jogosult az általa kezelt közszolgáltatással összefüggő személyes adat nyilvánosságra hozatalára.

V. Fejezet

Szabályértési rendelkezések

34. § Hatályon kívül helyezve

Záró rendelkezések

35. § (1) Ez a rendelet 2003. január 1-én lép hatályba.

(2) 2003. évben a közszolgáltató lakossági igénybevévők esetén a nem rendszeresen keletkező többelhulladékot a gyűjtőedény mellé kihelyezett zsákban is elszállítja.

(3) A rendelet hatályba lépésével egyidejűleg a köztisztaság fenntartásáról szóló 7/1991.(VI.21.) számú, valamint az azt módosító 7/2000.(III.20.) számú rendelet hatályát veszti.

Gyerkő Gábor polgármester dr. Ürmösiné Kőmives Eleonóra jegyző

1. melléklet

A rendszeres hulladékgyűjtéshez használható tároló edényzetek

a.) Hulladékgyűjtő edényzetek (kuka):

50-60 literes

80 literes

110 literes

120 literes

240 literes

b.) Konténerek:

770 literes műanyag, horganyzott, vagy alumínium, kerekes

1 100 literes műanyag horganyzott, vagy alumínium, kerekes

4 200 literes, acéllemez kivitelben

2. melléklet

Szelektíven gyűjtendő anyagkategóriák

- műanyag

- papír

- üveg

- fém

- fa és zöld hulladék (faág, gally, fű, falevél stb.)

- lim-lom

- építési és bontási hulladék

- elektronikai hulladék

- veszélyes hulladék

Az egyes anyagkategóriákon belül az összetételre (pl. fém esetében alumínium, vas stb.; műanyag esetében etilén, PVC stb.), illetve termékre vonatkozó konkrét kikötéseket a közszolgáltató az aktuális hasznosíthatóság lehetőségei alapján határozza meg.

A szelektív gyűjtésre alkalmas anyagok, termékek megnevezését a közszolgáltató a rendszeresített közterületi konténeren feltünteti.

Hulladékgyűjtő sziget helyszíne:

Egervár, Nádasdy utca 322/1. hrsz

Egervár, József A. utca 239. hrsz

A gyűjtőszigeteken szelektíven gyűjthető hulladékok köre:

műanyag: PET (ásványvízes, üdítő, ecetes, citromleves) palackok. Az étolajos nem hasznosítható! Élelmiszer (mustár, majonéz, ketchup, stb.) tárolására használt műanyag flakonok jól kimosott állapotban. Tejtermékek (kefir, tejföl, stb.) tárolására használt műanyag poharak jól kimosott állapotban az alumínium zárófedél eltávolítása után. Élelmiszer tárolására használt műanyag kannák jól kimosott állapotban. Műanyag zacskók, fóliák, anyagmentes állapotban. (A celofán fólia nem hasznosítható.) Italos kartondobozok anyagmentes állapotban.

papír: (Újságpapír, kartonpapír, szórólapok)

üveg: üveg csomagolóanyagok (pl. alkoholos, üdítő, befőlt üvegek). Ablaküveg, monitor, égő, neoncső nem.

fém: fém italos dobozok, konzervdobozok illetve egyéb fém hulladékok, amelyek idegen anyagtól mentesek.

Hulladékudvarok helyszíne:

I. Parki úti hulladékudvar Zalaegerszeg 0883 hrsz.

II. Búslakpusztai hulladékudvar

¹A bevezető az Egervár Község Önkormányzata Képviselő-testületének 9/2021. (X. 11.) önkormányzati rendelete 1. §-ával megállapított szöveg.

²A 9. § (4) bekezdése az Egervár Község Önkormányzata Képviselő-testületének 9/2021. (X. 11.) önkormányzati rendelete 2. §-ával megállapított szöveg.

³Az „Elhagyott hulladéokra vonatkozó rendelkezések” alcím címe az Egervár Község Önkormányzata Képviselő-testületének 6/2022. (VI. 23.) önkormányzati rendelete §-ával megállapított szöveg.

⁴A 21. § az Egervár Község Önkormányzata Képviselő-testületének 6/2022. (VI. 23.) önkormányzati rendelete 2. §-ával megállapított szöveg.

⁵A 22. § (7) bekezdése az Egervár Község Önkormányzata Képviselő-testületének 9/2021. (X. 11.) önkormányzati rendelete 3. §-ával megállapított szöveg.

Hulladékgazdálkodási közszolgáltatási szerződés

amely létrejött egyrészről

Név: Egervár Község Önkormányzata
Cím: 8913 Egervár, Vár u. 2.
Adószám: 15432656-2-20
KSH azonosító (statisztikai számjel):
Képviseli: Gyerkó Gábor polgármester

mint a közszolgáltatást megrendelő önkormányzat/társulás (a továbbiakban: Önkormányzat),
másrészről

Teljes név: Zalai Közszolgáltató Nonprofit Korlátolt
Felelősségű Társaság
Rövid név: Zalai Közszolgáltató Nonprofit Kft.
Székhely: 8900 Zalaegerszeg, Gasparich Márk utca 26.
Cégjegyzékszám: 20-09-073507
KSH azonosító (statisztikai számjel): 24308649-3811-572-20
KÜJ azonosító: 103172671
KTJ azonosító: 102445528
Adószám: 24308649-2-20
Bankszámlaszám: 11749008-20189471
Számlavezető pénzüintézet: OTP Bank Nyrt.
Minősítési engedély száma: PE/KTF0/05280-5/2020.
Képviseli: Horváth Márton ügyvezető

mint közszolgáltatást ellátó (non profit) gazdasági társaság (a továbbiakban: Közszolgáltató)
között

Előzmények

Felek tudomásul bírnak arról, hogy az állami hulladékgazdálkodási közfeladat ellátására létrehozott szervezet, a Nemzeti Hulladékgazdálkodási Koordináló és Vagyonkezelő Zrt. (NHKV Zrt. – továbbiakban: Koordináló szerv) hulladékgazdálkodási régiók megalakítását tűzte ki célul. Tekintettel arra, hogy Zala megye északi régiójában a Közszolgáltató rendelkezik csak megfelelő ségi véleménnyel, az ellátásért felelős a Közszolgáltatóval jelen hulladékgazdálkodási közszolgáltatási szerződést megkötöti. A szolgáltatás ellátásának érdekében a Közszolgáltató teljesítési segédet vagy alvállalkozót vonhat be közreműködő félként.

A hulladékról szóló 2012. évi CLXXXV. törvény (továbbiakban: Ht.) 34. §-a, továbbá a közszolgáltató kiválasztásáról és a hulladékgazdálkodási közszolgáltatási szerződésről szóló 317/2013. (VIII. 28.) Korm. rendelet, a Koordináló Szerv által fizetendő hulladékgazdálkodási szolgáltatási díjról szóló 13/2016. (V.24.) NFM rendelet, és az állami hulladékgazdálkodási közfeladat ellátására létrehozott szervezet kijelöléséről, feladatköréről, az adatkezelés módjáról, valamint az adatszolgáltatási kötelezettségek részletes szabályairól szóló 69/2016. (III. 31.) Korm. rendelet ide vonatkozó szabályai szerint a közszolgáltatási szerződés tartalmazza az előírt rendelkezéseket.

A közbeszerzésekről szóló 2015. évi CXLI. törvény (Kbt.) 9. § (1) bekezdés j) pontja szerint nem kell a Kbt.-t alkalmazni azon megállapodások vonatkozásában, amelyeket a Kbt. 5. § (1) bekezdésében meghatározott ajánlatkérő szervezet másik ajánlatkérővel vagy ajánlatkérőkkel köt, és amelynek célja közfeladatok teljesítésére, illetve közszolgáltatások nyújtására vagy közös közérdekű célok megvalósítására irányuló együttműködés kialakítása az ajánlatkérők között, ahol az ajánlatkérők együttműködéssel érintett tevékenységből származó éves nettó árbevételének legfeljebb 20%-a származik a nyílt piacról, így a fenti jogszabályhelyek alapján a Felek jelen szerződést közbeszerzési eljárás lefolytatása nélkül kötötték meg.

1. A Szerződés szerinti közszolgáltatási tevékenység megnevezése

A közszolgáltatási tevékenység:

- a hulladékgazdálkodási közszolgáltatás körébe tartozó hulladék átvétele, gyűjtése, elszállítása, kezelése, valamint az ezekhez kapcsolódó hulladékgazdálkodási feladatok ellátása jelen szerződés 1. számú mellékletében rögzített részletes műszaki tartalommal;
- a Közszolgáltató a közszolgáltatás körébe tartozó hulladék kezeléséről a hulladék hulladékkezelőnek történő átadása útján gondoskodik
- a hatályos jogszabályok - beleértve a közszolgáltatási terület települési önkormányzatá(i)nak rendeleteit is - által meghatározott tartalommal és keretek között történő folytatása.

A fentiek keretében a Közszolgáltató feladata a közszolgáltatási területen a rendszeresített gyűjtőedényben, az ingatlanon, illetve közterületen összegyűjtött és a Közszolgáltatónak rendszeres időközönként átadott települési hulladék kezelés céljából történő rendszeres elszállítása.

A Közszolgáltató megtagadhatja a hulladék átvételét, amennyiben az veszélyes hulladékot, építési törmelékot, földet, vagy egyéb olyan anyagot tartalmaz, amely a kezelő személyzet testi épségét, vagy a gyűjtő jármű műszaki állapotát veszélyezteti. (folyékony, tűzveszélyes, maró, mérgező anyagok, állati tetemek, fekália). A Közszolgáltató olyan mértékű hulladékot köteles az ingatlanhasználótól átvenni, amely az ingatlanhasználó által használt szabványos gyűjtőedény lecsukott állapotában elfér. Gyűjtőedényzetben elhelyezhető települési szilárd hulladék maximális súlya: 50 literes gyűjtőedényzet esetén: 10 kg; 80 literes gyűjtőedényzet esetén: 18 kg; 110-120 literes gyűjtőedényzet esetén legfeljebb 25 kg; 240 literes gyűjtőedényzet esetén legfeljebb 50 kg, 770 literes gyűjtőedényzet esetén legfeljebb 175 kg, 1100 literes gyűjtőedényzet esetén legfeljebb 250 kg, 4200 literes gyűjtőedényzet esetén legfeljebb 500 kg. Az ezt meghaladó mennyiségű hulladékot a Közszolgáltató nem köteles átvenni, kivétel, ha az esetileg keletkező többlet hulladék a Közszolgáltatónál megvásárolható cégelemelés zsákban történt kihelyezésre. Egyéb zsákokat a közszolgáltató csak külön díjazás ellenében szállít el.

Az ingatlanhasználó az általa használt gyűjtőedényen köteles tartós jelöléssel feltüntetni az ingatlan címét (utcanév, házszám, vagy helyrajzi szám). A tartós megjelölésként a Közszolgáltató vagy alvállalkozója által alkalmazott és biztosított egyedi ügyfél azonosítóval ellátott matrica alkalmazása is megfelelő. A nem beazonosítható edények ürítését a Közszolgáltató nem köteles elvégezni. Az emiatt elmaradt ürítés díja nem csökkenti a tárgyi időszakra vonatkozó számla összegét.

Közszolgáltató tevékenysége kiterjed a hulladékgazdálkodási közszolgáltatás körébe tartozó hulladékok elkülönítetten gyűjtött részére is.

Felek rögzítik, hogy a Közszolgáltató tevékenysége a 2012. évi CLXXXV. törvény a hulladékról és más vonatkozó jogszabályok rendelkezései szerint hulladékgazdálkodási közszolgáltatásnak minősül, amelynek igénybevétele a közszolgáltatási területen az ingatlanhasználók számára - a törvény erejénél fogva - kötelező.

2. A Szerződés szerinti közszolgáltatási terület

Az Önkormányzat teljes közigazgatási területe, amelyen belül az 1. pont szerinti hulladékgazdálkodási közszolgáltatást a Közszolgáltató végzi (ellátja).

3. A Szerződés szerinti közszolgáltatás időtartama

A Közszolgáltató a közszolgáltatás ellátását 2022. július 1. napjával köteles megkezdeni.

A Közszolgáltató az e szerződés szerinti hulladékgazdálkodási közszolgáltatást 2023. június 30.-ig köteles ellátni.

4. A hulladékgazdálkodási közszolgáltatás minőségi ismérvei

A Szerződés szerinti hulladékgazdálkodási közszolgáltatás minőségi ismérveit a hulladékgazdálkodási közszolgáltatási tevékenység minősítéséről szóló 2013. évi CXXV. törvény 1. mellékletében meghatározott, a minősítési osztály megszerzéséhez szükséges követelmények alapján határozzák meg a Szerződő Felek.

A Közszolgáltató részére az eljáró környezetvédelmi hatóság (Pest Megyei Kormányhivatal) PE/KTFO/05280-5/2020. sz. határozatával A/I. minősítési osztályba sorolt minősítési engedélyt adott ki.

5. A hulladékkezelési közszolgáltatás ellátásával kapcsolatos jogok és kötelezettségek

Szerződő Felek hulladékgazdálkodással kapcsolatos jogait és kötelezettségeit elsősorban a Ht. és végrehajtására kiadott jogszabályok tartalmazzák. Szerződő Felek kötelezettséget vállalnak arra, hogy jogaikat és kötelezettségeiket a hatályos jogszabályok rendelkezései szerint gyakorolják, illetve teljesítik, figyelembe véve a hulladékgazdálkodás országos és területi célkitűzéseit, illetőleg egymás jogos érdekeit.

Az Önkormányzat kötelezettségei különösen:

a) a közszolgáltatás hatékony és folyamatos ellátásához a Közszolgáltató számára szükséges információk ellenérték nélküli szolgáltatása, a Ht. 35. § g) pontjában foglaltakra tekintettel. Amennyiben az Önkormányzat az ingatlanhasználók díjfizetési kötelezettségét részben vagy egészben átvállalta, akkor köteles a Közszolgáltató részére olyan részletes és tételes kimutatást a szerződéskötéskor átadni és azt negyedévente aktualizálni, amelyből a megrendelt közszolgáltatás mértéke és teljesítési helye beazonosítható. Ezen kimutatás a közszolgáltatási szerződés elválaszthatatlan részét képezi;

b) a közszolgáltatás körébe nem tartozó hulladékgazdálkodási tevékenységek közszolgáltatással történő összehangolásának elősegítése;

- c) a közszolgáltatásnak a közszolgáltatási területen végzett más közszolgáltatásokkal való összehangolásának elősegítését;
- d) a települési igények kielégítésére alkalmas hulladék gyűjtésére, kezelésére, ártalmatlanítására szolgáló helyek és létesítmények meghatározása;
- e) a Közszolgáltató kizárólagos közszolgáltatási jogának biztosítása, és önkormányzati rendeletben történő szerepeltetése;
- f) a Közszolgáltató tájékoztatása alapján, a hulladékgyűjtéssel kapcsolatos alapvető információknak (gyűjtési napok, lomtalanítási időpontok stb.) a településen található fogyasztók felé történő eljuttatására.
- g) A vonatkozó jogszabályokban előírt adatszolgáltatási kötelezettségek teljesítése az állam által az állami hulladékgazdálkodási közfeladat ellátására alapított Koordináló szerv (továbbiakban: Koordináló szerv) részére.
- h) A Közszolgáltató részére negyedévente a Koordináló szerv által megküldött minta alapján teljesítésigazolás kiadása, melyben igazolja, hogy a Közszolgáltató teljesítésével kapcsolatban kifogása nem merült fel.
- i) A lakosság tájékoztatása érdekében a hulladékgazdálkodási közszolgáltatási szerződés közzétételéről az Önkormányzat a helyben szokásos módon gondoskodik.

A Szerződő Felek megállapítják, hogy a Ht. 35. §-a szerinti települési önkormányzati rendeletalkotás az Önkormányzat önálló hatásköre. Emiatt a települési önkormányzati rendeletben meghatározott hulladékgazdálkodási közszolgáltatási díjkezdvezmény, vagy mentesség elszámolása (megtérítése) a *Koordináló szerv* részére az Önkormányzat kötelezettsége. Amennyiben az Önkormányzat a szerződéskötés időpontját követően, rendeletalkotás útján a Közszolgáltató részére további műszaki tartalom elvégzését, vagy költségnövekedést előidéző változást határoz meg, akkor annak költségét köteles megtéríteni.

A Közszolgáltató kötelezettségei különösen:

- a) a Szerződés szerinti hulladékgazdálkodási közszolgáltatás folyamatos és teljes körű ellátása;
- b) a hulladékgazdálkodási közszolgáltatásnak a jogszabályok szerint meghatározott rendszer, módszer és gyakoriság szerinti teljesítése, ideértve az évenkénti lomtalanítás és az elkülönített gyűjtés teljesítését is, ha a települési önkormányzat rendelete ezt előírja;
- c) az eljáró környezetvédelmi hatóság (Pest Megyei Kormányhivatal) által meghatározott minősítési osztály szerinti követelmények biztosítása és a minősítő okirat Szerződés szerinti időtartama alatti folyamatos meglétének biztosítása;
- d) a hulladékgazdálkodási közszolgáltatás teljesítéséhez szükséges mennyiségű és minőségű jármű, gép, eszköz, berendezés biztosítása, valamint a szükséges létszámú és képzettségű szakember alkalmazása;
- e) a közszolgáltatás folyamatos, biztonságos ellátásához szükséges fejlesztések és karbantartások elvégzése;
- f) a hulladékgazdálkodási közszolgáltatás körébe tartozó hulladék kezelésére meghatározott helyek és létesítmények igénybevétele,
- g) a hulladékgazdálkodási, illetve más, jogszabályok szerinti nyilvántartási rendszerek működtetése és a hulladékgazdálkodási közszolgáltatás teljesítésével összefüggő adatszolgáltatások rendszeres teljesítése, továbbá a hatóságok jogszabályok szerinti tájékoztatása;
- h) a hulladékgazdálkodási közszolgáltatást igénybevevők számára könnyen hozzáférhető ügyfélszolgálat (8900 Zalaegerszeg, Deák tér 3-5/c.) és tájékoztatási rendszer működtetése;

- i) a hulladékgazdálkodási; illetve más, jogszabályok szerinti nyilvántartási, adatkezelési és adatszolgáltatási rendszer létrehozása és folyamatos működtetéséhez szükséges feltételek biztosítása;
- j) a közszolgáltatást igénybevevő fogyasztói kifogások és észrevételek elintézési rendjének megállapítása és ennek nyilvánosságra hozatala.

A Közszolgáltató a hulladékgazdálkodási közszolgáltatási tevékenység elősegítése érdekében az alábbi feladatokat köteles ellátni:

- Adminisztratív feladatok:

- a) könyvelés, számvitel, bérszámfejtés,
- b) adminisztráció, nyilvántartás,
- c) adatbázis-kezelés,
- d) jogi ügyvitel.

A hulladékgazdálkodási közszolgáltatást igénybe vevőkkel megkötendő egyedi igénybejelentések, illetve az adat egyeztetések során feltárt ingatlan használói adatok kezelése, valamint a közüzemi szerződések megkötése, nyilvántartása, módosítása, megszüntetése.

Ügyfélszolgálati feladatok ellátása, a közszolgáltatást igénybevevők hulladékgazdálkodási közszolgáltatással kapcsolatos bejelentéseinek intézése, panaszainak kivizsgálása, orvoslása és a közszolgáltatással kapcsolatos általános tájékoztatásnyújtás biztosítása jelen szerződés 6. pontjában meghatározottak szerint.

Közszolgáltató a hulladékgazdálkodási közszolgáltatás keretében kötelezettséget vállal a települési hulladék egyes összetevőinek a központi jogszabályban, az Önkormányzat rendeletében meghatározott gyűjtőhelyeken, gyűjtőpontokon és/vagy hulladékudvarban és módon történő elkülönített gyűjtésére és kezelésére.

A hulladékgazdálkodási közszolgáltatás teljesítése kizárólag törvényben vagy kormányrendeletben, meghatározott esetekben szüneteltethető vagy korlátozható.

Ha a hulladék nem a szabványos, az ingatlanhasználó által használt és előfizetett zárt tárolóedényben, illetve nem a Közszolgáltató vagy Alvállalkozója által kiadott, jelzett zsákban kerül kihelyezésre, úgy a Közszolgáltató nem köteles a hulladék gyűjtésére, elszállítására, kezelésére.

6. Ügyfélszolgálat

A Közszolgáltató köteles a 1997. évi CLV. számú a fogyasztóvédelemről szóló törvényben valamint a hulladékról szóló 2012. évi CLXXXV számú törvényben meghatározottak szerint ügyfélszolgálatot fenntartani.

7. A hulladékgazdálkodási közszolgáltatás finanszírozásának elvei, módszerei

A hulladékgazdálkodási közszolgáltatás finanszírozása során a Ht. alapelveit kell érvényesíteni, kiemelten az önellátás, közelség, szennyező fizet elveit, továbbá a költséghatékony hulladékgazdálkodási közszolgáltatás biztosításának elvét, a biológiailag lebomló hulladék hasznosításának elvét, és a keresztfinanszírozás tilalmának elvét.

A Közszolgáltató jelen szerződésben rögzített feladatait jogszabályban meghatározott mértékű szolgáltatási díj ellenében végzi, melyet a Koordináló Szerv miniszteri rendeletben meghatározottak szerint fizet meg a Közszolgáltató részére.

A hulladékgazdálkodási közszolgáltatás finanszírozásában az Önkormányzat közvetlenül részt vesz. A közszolgáltatást a hulladékgazdálkodási közszolgáltatási díjből és az Önkormányzattal közvetlenül elszámolt díjakból kell finanszírozni. Az egyes tevékenységek felsorolását, a szerződés hatályba lépésének időpontjában alkalmazott hulladékgazdálkodási közszolgáltatási díjakat és az Önkormányzattal közvetlenül elszámolt díjakat a 2. számú melléklet tartalmazza.

A hulladékgazdálkodási közszolgáltatási díjat a Magyar Energetikai és Közmű-szabályozási Hivatal (a továbbiakban: Hivatal) javaslatának figyelembevételével a szabályozásért felelős miniszter rendeletben állapítja meg, és a Koordináló szerv szedi be.

A Közszolgáltató a Hivatalnak minden olyan tájékoztatást és adatot megad, amely a Hivatal hulladékgazdálkodási közszolgáltatási díjjal kapcsolatos díjelőkészítő és díjfelüyeleti tevékenységéhez szükséges. A Közszolgáltató a Hivatal által megjelölt tartalommal, formában és határidőn belül tesz eleget tájékoztatási és adatszolgáltatási kötelezettségének.

A miniszteri rendelet megjelenését követően a közszolgáltatási díjak tekintetében a rendeletben közölt maximálisan alkalmazható díjtételek lépnek érvénybe.

8. A hulladékgazdálkodási közszolgáltatási díj beszedésére vonatkozó módszer leírása, valamint a díjkövetelés érvényesíthetőségi feltételei

- a) A közszolgáltatási díjakra vonatkozó számlákat 2016. április 1.-et követő teljesítésekre vonatkozóan a Nemzeti Hulladékgazdálkodási Koordináló és Vagyonkezelő Zrt. (Koordináló szerv), a Közszolgáltató jogszabályban előírt adatszolgáltatása alapján állítja ki, továbbá beszedi a közszolgáltatási díjat. A számla kiállítása az ingatlan tulajdonosok által használt gyűjtőedények száma, aktuális egységára, és az ürítési gyakoriság figyelembevételével történik.
- b) A közszolgáltató hiányos vagy késedelmes adatszolgáltatása esetén a Koordináló szerv a nem megfelelő adatszolgáltatással érintett ingatlanhasználó tekintetében a Koordináló szerv által legutóbb kiszámlázott közszolgáltatási díjról állít ki számlát. Az ezzel összefüggésben keletkező díjkorrekció esetén minden helytállási kötelezettség a közszolgáltatót terheli. Az így keletkező közszolgáltatási díjkülönbözet pozitív mérlegét a Koordináló szerv a közszolgáltatónak fizetendő esedékes szolgáltatási díjba beszámítja.
- c) A közszolgáltató hiányos vagy helytelen adatszolgáltatásából eredő, a Koordináló szerv által nem megfelelő adattartalommal kiállított számlákkal kapcsolatos valamennyi következményért a közszolgáltatót terheli felelősség.
- d) A Koordináló szerv a Közszolgáltató jogszabály szerinti adatszolgáltatásából kiindulva megállapítja azon ingatlanok körét, amelyre nincs közszolgáltatási díjfizetés meghatározva az adatszolgáltatásban, ugyanakkor vélelmezhető, hogy az ingatlannal összefüggésben teljesítés történt. A Koordináló szerv e körben jogosult ingyenesen adatot kérni az illetékes hatóságtól a közszolgáltató jogszabály szerinti adatszolgáltatásából hiányzó ingatlanok és szükséges adataik megállapítása érdekében.
- e) A d) pont alapján rögzített ingatlanok adatait a Koordináló szerv megküldi a közszolgáltatónak, és felhívja a közszolgáltatót, hogy a megküldött ingatlanokon végzett szolgáltatásának megfelelően korigálja a jogszabály szerinti adatszolgáltatását legkésőbb az értesítés kézhezvételét követő 8 napon belül.

f) Az e) pont szerinti korrekciót követően - a közszolgáltató eltérő adatszolgáltatása hiányában - a Koordináló szerv a közszolgáltatási díjat az ingatlan tulajdonosnak számlázza ki.

g) A Koordináló szerv kezeli a közszolgáltatás keretében keletkező kintlévőségeket, melynek keretében a kiszámlázott és az ingatlanhasználó által határidőn belül ki nem fizetett közszolgáltatási díj behajtása érdekében intézkedik. A hulladékgazdálkodási közszolgáltatás igénybevételéért az ingatlanhasználót terhelő díjhátralék és az azzal összefüggésben megállapított késedelmi kamat, valamint a behajtás egyéb költségei adók módjára behajtható köztartozásnak minősülnek.

h) A Koordináló szerv a közszolgáltatónak a közszolgáltatási szerződésben rögzített feladataiért a hulladékgazdálkodási közszolgáltatási díj megállapításáért felelős miniszter által meghatározott szolgáltatási díjat fizet. A szolgáltatási díjban a hulladékgazdálkodási közszolgáltatás teljes közvetlen költsége megtérítésre kerül, így a haszonanyag értékesítéséről a Koordináló szerv gondoskodik úgy, hogy a közszolgáltató valamennyi haszonanyagot köteles a Koordináló szerv által kijelölt szervezetnek átadni. A haszonanyag-értékesítésből eredő bevétel a Koordináló szervet illeti meg.

9. Közszolgáltató által ellátható egyéb, bevétel megszerzésére irányuló tevékenységek és azok elszámolási szabályai

A közszolgáltató hulladékgazdálkodási közszolgáltatáson kívüli egyéb hulladékgazdálkodási engedélyhez vagy nyilvántartásba vételhez kötött hulladékgazdálkodási tevékenységét köteles úgy megszervezni, hogy az a hulladékgazdálkodási közszolgáltatási tevékenységét ne veszélyeztesse.

Közszolgáltató egyéb vállalkozási tevékenység folytatására annyiban jogosult, amennyiben ez nem veszélyezteti a Szerződés szerinti hulladékgazdálkodási tevékenység folyamatos és teljes körű ellátását.

A keresztfinanszírozás tilalmának Ht. szerinti elvéből következően a Közszolgáltató hulladékgazdálkodási közszolgáltatás díjának részét képező ésszerű nyereség nem tartalmazhatja a hulladékgazdálkodási közszolgáltatáson kívül eső egyéb gazdasági tevékenységei költségeinek, ráfordításainak fedezetét.

Amennyiben a hulladékgazdálkodási közszolgáltatás körébe nem tartozó tevékenységet is végez a Közszolgáltató az egyes tevékenységeire olyan elkülönült nyilvántartást köteles vezetni, amely biztosítja az egyes tevékenységek átláthatóságát, valamint kizárja a keresztfinanszírozást. A Közszolgáltató az általa ellátott egyéb vállalkozási tevékenységek bevételeit, kiadásait, ráfordításait köteles a hulladékgazdálkodási közszolgáltatás bevételeitől, költségeitől, ráfordításaitól elkülönítetten, tételesen kezelni és nyilvántartani.

A hulladékgazdálkodási közszolgáltatás körébe nem tartozó tevékenység végzése esetén a Közszolgáltató a hulladékgazdálkodási közszolgáltatás nyújtása érdekében végzett tevékenységét éves beszámolója kiegészítő mellékletében oly módon mutatja be, mintha azt önálló vállalkozás keretében végezte volna. A tevékenység elkülönült bemutatása legalább önálló mérleg és eredmény kimutatást jelent.

10. Alvállalkozók, a teljesítésben közreműködők igénybevétele

Szerződő Felek megállapodnak abban, hogy a Szerződésben részletezett közszolgáltatás ellátásához Közzolgáltató - a Ht. 41.§ (3) bekezdésében foglalt szabályokra figyelemmel - jogosult alvállalkozók, illetve egyéb közreműködők (teljesítési segédek) igénybevételére.

A Közzolgáltató által bevont alvállalkozók, teljesítési segédek teljesítéséért Közzolgáltató úgy felel, mintha saját maga teljesített volna.

11. Szerződés módosításával kapcsolatos rendelkezések

A Szerződő Felek a Szerződést kizárólag egyező akarattal, írásban módosíthatják a jogszabályok rendelkezéseinek a megtartásával.

12. A Szerződés megszűnése

A Szerződés megszűnik:

- a) a Szerződés szerinti időtartam elteltével,
- b) a Közzolgáltató jogutód nélküli megszűnésével,
- c) felmondással,
- d) a Felek közös megegyezésével.

Az Önkormányzat a Szerződést a Ptk.-ban meghatározott felmondási okokon túlmenően akkor mondhatja fel, ha a Közzolgáltató:

- a) a hulladékgazdálkodási közszolgáltatás ellátása során a környezet védelmére vonatkozó jogszabályok vagy a rá vonatkozó hatósági döntés előírásait súlyosan megsértette, és ennek tényét bíróság jogerősen vagy hatóság véglegessé vált döntéssel megállapította,
- b) a Szerződésben megállapított kötelezettségét neki felróható módon súlyosan megsértette, vagy

Az Önkormányzat a hulladékgazdálkodási közszolgáltatási szerződést legfeljebb hat hónapos felmondási idővel felmondja, ha a közzolgáltató nem rendelkezik minősítési engedéllyel, vagy megfelelési véleménnyel, vagy a Koordináló szerv a megfelelési véleményét visszavonta. A felmondási idő alatt a közzolgáltató a hulladékgazdálkodási közszolgáltatást változatlanul ellátja.

A Közzolgáltató a Ptk.-ban meghatározottakon túlmenően a hulladékgazdálkodási közszolgáltatási szerződést akkor mondhatja fel, ha

- a) az Önkormányzat a Szerződésben meghatározott kötelezettségét - a Közzolgáltató felszólítása ellenére - súlyosan megsérti, és ezzel a közzolgáltatónak kárt okoz, vagy akadályozza a hulladékgazdálkodási közszolgáltatás teljesítését; vagy
- b) a Szerződés megkötését követően hatályba lépett jogszabály a Szerződés tartalmi elemeit úgy változtatja meg, hogy az a Közzolgáltatónak a hulladékgazdálkodási közszolgáltatás szerződés szerinti teljesítése körébe tartozó lényeges és jogos érdekeit jelentős mértékben sérti.

Amennyiben a szerződésszegés jellege nem zárja ki a másik fél írásban és részletesen köteles tájékoztatni a szerződésszegő felet a kötelezettségszegés tartalmáról és az elvárt, szerződésszerű intézkedés módjáról. A szerződésszegő fél köteles a szerződéses

kötelezettségének ésszerű határidőn, de legkésőbb 30 napon belül eleget tenni, vagy a szerződésszegést más, a másik fél által elfogadható módon orvosolni.

Amennyiben a szerződésszegő fél kötelezettségét a felszólítás ellenére sem teljesíti, a másik fél jogosult a Szerződést felmondani.

A közszolgáltatási szerződés felmondási ideje 6 hónap.

Felek tudomásul bírnak arról, hogy a Koordináló szerv jelen szerződésnek és annak módosításainak a vonatkozó jogszabályok szerinti megfelelését vizsgálja. Ha a Koordináló szerv a szerződés vagy módosításai tekintetében észleli, hogy az nem felel meg a jogszabályi előírásoknak, ezt jelzi az Ellátásért felelősnek. Ha az Ellátásért felelős a Koordináló szerv jelzésének kézhezvételét követő 30 napon belül nem módosítja a szerződést, úgy a Koordináló szerv jogosult az illetékes hatóságnál eljárást kezdeményezni.

13. A szerződés megszűnésével kapcsolatos rendelkezések

Felek megállapodnak abban, hogy a Szerződés bármely oknál fogva történő megszűnéséig, (megszüntetésig) kötelesek egymással teljes körűen elszámolni, különös tekintettel az Önkormányzat feladat-ellátási körébe tartozó és Közzolgáltató által végzett közszolgáltatás más közzolgáltató általi zavartalan biztosítására.

A Szerződés megszűnése esetén a közszolgáltatás ellátásával kapcsolatos, folyamatban lévő ügyek iratait és nyilvántartásait a Közzolgáltató a települési önkormányzatnak a hulladékgazdálkodási közszolgáltatási szerződés megszűnése napján átadja.

A hulladékgazdálkodási közszolgáltatási szerződés megszűnése vagy megszüntetése esetén, továbbá ha a Közzolgáltató nem rendelkezik minősítési engedéllyel, vagy a Koordináló szerv a megfelelési véleményét visszavonta, a közzolgáltató az új közzolgáltató kiválasztásáig, de legfeljebb hat hónapig a hulladékgazdálkodási közszolgáltatást változatlanul ellátja.

Ha a hulladékgazdálkodási szerződést a Közzolgáltató felmondja, az Ellátásért Felelős haladéktalanul gondoskodik az új közzolgáltató kiválasztásáról.

14. Vegyes és záró rendelkezések

A Szerződésre, alkalmazására és értelmezésére a magyar jogszabályokat kell alkalmazni.

A Szerződéssel kapcsolatos, valamint az annak megsértéséből, megszűnéséből, érvényességéből vagy értelmezéséből eredő vagy ezzel összefüggő valamennyi jogvitában a felek a hatáskörrel és illetékességgel rendelkező rendes bírósághoz fordulnak.

A Szerződő Felek kötelezik magukat arra, hogy a Szerződés teljesítése során tudomásukra jutott valamennyi információt, adatot, a szerződéssel összefüggésben keletkezett dokumentumok tartalmát üzleti titokként kezelik, azokat kizárólag Szerződés céljaira használják fel, és csak azon munkatársaik számára teszik azokat megismerhetővé, akiknek a feladatai ellátásához azok megismerése szükséges, és írásban kötelezettséget vállaltak az üzleti titok megtartására. Az üzleti titok fogalma értelemszerűen nem foglalja magában azokat az információkat, adatokat, stb., amelyek a felek bármelyike vagy a közvélemény előtt már ismertek voltak vagy később, a titoktartási kötelezettség megsértése nélkül váltak széles körben ismertté, vagy megismerhetővé.

A titoktartási kötelezettség nem vonatkozik törvény, illetve önkormányzati rendelet alapján a közérdekű és a közérdekből nyilvános adatokra, illetve az üzleti titok megismerését hatóságok, állami, önkormányzati szervek - beleértve a Pest Megyei Kormányhivatalt is - számára biztosító rendelkezésekre.

A Szerződés egyes rendelkezéseinek érvénytelensége esetén a szerződés egyéb részei érvényben maradnak. Az érvénytelen rendelkezést a felek érvényes, gazdasági szempontból a lehető legnagyobb mértékben egyenértékű rendelkezéssel váltják fel.

A Szerződésből eredő jogok és kötelezettségek teljes mértékű vagy részleges engedményezéséhez a mindenkori másik fél előzetes, írásbeli hozzájárulása szükséges.

A felek képviselői kijelentik, hogy a Szerződés aláírására teljes körű felhatalmazással rendelkeznek.

Szerződés annak valamennyi mellékletével együtt érvényes.

Zalaegerszeg, 2022. június 30.

megrendelő
Gyerkó Gábor
polgármester

közszolgáltató
Horváth Márton
ügyvezető

1. számú melléklet

A közszolgáltatás műszaki tartalma

1. Települési szilárd hulladék

A települési szilárd hulladékok gyűjtése hetente egy alkalommal történik, a gyűjtési nap **hétfő**.

Amennyiben a hulladékgazdálkodási közszolgáltatás körébe tartozó hulladékkal kapcsolatos ürítési gyakoriságok tekintetében jogszabályváltozás történik, úgy az ürítési gyakoriság tekintetében az új jogszabályban rögzített szabályok a mérvadóak.

A szolgáltatás igénybevevőinek, szállítási napon reggel 6.00. óráig kell kihelyezni a hulladéktároló edényt, vagy cégemlémás zsákot az útpadkára, illetve a begyűjtést végző járművel megközelíthető és ürítésre alkalmas helyre, az ingatlan bejáratának a közelében, gyűjtőjármű közlekedésére alkalmas úttól legfeljebb 5 méterre. Az ennél nagyobb távolság esetén a Közszolgáltató vagy Alvállalkozója nem köteles a hulladék átvételére.

A Közszolgáltató lakóingatlanonként egyedi szerződés aláírása nélkül 1 db 110, vagy 1 db 120 literes edény ürítését köteles elvégezni, az ingatlantulajdonos pedig ennek díját köteles megfizetni. Az 50 literes edény használatára és díjának fizetésére az egyfős, a 80 literes edény használatára és díjának fizetésére a kétfős háztartások jogosultak. A jogosultságot igénybe vevők 50 literesnél, illetve 80 literesnél nagyobb edényt nem használhatnak. A jogosultság megállapítását az Önkormányzat végzi, elbírálása az önkormányzati népeesség nyilvántartás alapján történik.

A Közszolgáltatónál megvásárolható cégemlémás zsákot a Közszolgáltató korlátlan számban köteles elszállítani.

Az egy darab gyűjtőedénynél többet használni kívánó természetes személy ingatlantulajdonosoknak, a további edények ürítésére egyedi szerződést kell kötnie.

Az ingatlantulajdonos az általa használt gyűjtőedényen köteles tartós jelöléssel feltüntetni az ingatlan címét (utcanév, házszám, vagy helyrajzi szám). A nem beazonosítható edények ürítését a közszolgáltató nem köteles elvégezni. Az emiatt elmaradt ürítés díja nem csökkenti a tárgyi időszakra vonatkozó számla összegét.

Jelen szerződés 5/a pontjában rögzítettek szerint az Önkormányzat a közszolgáltatással összefüggő személyes adatokat (ingatlantulajdonos családi és utóneve, születési családi és utóneve, születési helye, születési ideje és anyja születési családi és utóneve) az azokban bekövetkezett változásokat, illetve az ingatlannál használható gyűjtőedény típusát számlázási időszakonként (minden év január 31.-ig, április 30.-ig, július 31.-ig és október 31.-ig) ellenszolgáltatás mentesen, megküldi a Közszolgáltató részére.

Az üdülőként nyilvántartott ingatlannal rendelkező tulajdonosok esetében az éves hulladékgazdálkodási közszolgáltatási díj 50%-a kerül megállapításra. Üdülőingatlanként nem tartható olyan ingatlan nyilván, melyre vonatkozóan bejelentett lakóhellyel – ideiglenes vagy állandó - személy rendelkezik.

A közszolgáltató megtagadhatja a hulladék átvételét, amennyiben az veszélyes hulladékot, építési-bontási hulladékot, törmelékot, földet, salakot, vagy egyéb olyan anyagot tartalmaz, amely a kezelő személyzet testi épségét, vagy a gyűjtő jármű műszaki állapotát, illetve a

hulladékfeldolgozási technológiát veszélyezteti, működését akadályozza (különös tekintettel folyékony, tűzveszélyes, maró, mérgező anyagok, állati tetem, fekália, nagyméretű fémtárgy, berendezési tárgy, elektronikai hulladék különösképpen akkumulátorral együtt, kábel, vezeték, kötél, drót, háló, big-bag zsák, lomtalanítás körébe tartozó hulladék, járműalkatrész stb.). Mindemellett a közszolgáltató megtagadhatja minden olyan hulladék átvételét, ahol a közszolgáltatás körébe tartozó hulladék, termelési hulladékkal (beleértve a mezőgazdasági hulladékokat is) keverten került gyűjtésre.

A Közszolgáltató olyan mértékű hulladékot köteles az ingatlantulajdonostól átvenni, amely az ingatlantulajdonos által használt szabványos gyűjtőedény lecsukott állapotában elfér. Az ezt meghaladó mennyiségű hulladékot a Közszolgáltató nem köteles átvenni, kivétel, ha az esetileg keletkező többlet hulladék a Közszolgáltatónál megvásárolható cégemlémás zsákban történt kihelyezésre. Egyéb zsákokat a közszolgáltató csak külön díjazás ellenében szállít el.

Téli időszakban az Önkormányzat az útviszonyok közlekedésre alkalmas állapotáról a helyben szokásos módon gondoskodik. Az ingatlanhasználó az átvételi hely megközelíthetőségéről, valamint a gyűjtőedényzet kezelése érdekében érintett útszakasz hó- és síkosság elleni védelméről gondoskodni köteles. Tilos a gyűjtőedénybe elhelyezett hulladékot összepréselni. Ha a gyűjtőedényben olyan nedves hulladékot helyeztek el, amely az edényben összetömörödött, vagy befagyott, illetve a tiltás ellenére az edényben levő hulladékot úgy összepréselték, hogy emiatt az edényt üríteni nem lehet az Ingatlanhasználó a Közszolgáltató vagy az Alvállalkozó felhívására köteles az edényt üríthetővé, illetve használhatóvá tenni. Köteles e fenti tevékenysége miatt bekövetkező kárt megtéríteni.

Ha a gyűjtőedényzet ürítése az ingatlanhasználók hibájából marad el, akkor az ürítésre csak az ingatlanra vonatkozó következő szállítási napon kerül sor. Az ingatlanhasználó hibájából elmaradó gyűjtőedényzet ürítés a közszolgáltatás végzése után kiállított számla összegét nem befolyásolja.

Ha a vegyes hulladékot, vagy a lomhulladékot a Közszolgáltató vagy az Alvállalkozó a szállítási napon, vagy az előzetesen meghirdetett időpontban elszállítani nem tudja, és a szállítás kimaradása a Közszolgáltató vagy az Alvállalkozó felróható ok miatt történik, akkor a Közszolgáltató vagy az Alvállalkozó köteles többletdíjazás igénye nélkül helyettesítő megoldásról gondoskodni, de legkésőbb az érintett település következő szállítási napjával bezáróan kell a hulladékszállítást elvégeznie. Ilyen esetben az ingatlanhasználóval a szállítás kimaradása miatt felhalmozódott hulladékot a Közszolgáltatónak vagy az Alvállalkozónak akkor is el kell szállítani, ha az nem a gyűjtőedényben, vagy emblémás zsákban kerül kihelyezésre. Amennyiben a kimaradt szállítást a következő szállítási napot megelőzően pótolja a Közszolgáltató vagy az Alvállalkozó, az új időpontról a lakosságot tájékoztatni kell.

Ha a vegyes hulladékot a Közszolgáltató vagy az Alvállalkozó tőle független vis maiornak számító okok (pl. közlekedésre nem alkalmas útviszonyok) miatt nem tudja elszállítani, akkor – az akadályozó tényező megszűntét követő - következő szállítási nappal bezáróan kell a hulladékszállítást elvégeznie. Ilyen esetben az ingatlanhasználóval a szállítás kimaradása miatt felhalmozódott hulladékot a Közszolgáltatónak vagy az Alvállalkozónak akkor is el kell szállítani, ha nem gyűjtőedényben, vagy emblémás zsákban kerül kihelyezésre.

Amennyiben az egyes gyűjtőhelyek megközelítése tartósan nem lehetséges a közlekedésre alkalmatlan útviszonyok miatt - különös tekintettel a téli időszakra - úgy az Önkormányzat kötelessége a településen a gyűjtési útvonalak járhatóságát biztosítani, vagy megoldást találni a gyűjtőedények kihelyezésére olyan járható útvonalra, ahol a gyűjtés és az edények kiürítése biztosítható.

2. Lomtalanítás

A Közszolgáltató vállalja az évente egy alkalommal megrendezésre kerülő lomtalanítási akció lebonyolítását, és a kihelyezett – alább definiált – lomhulladék átvételét azon ügyfelektől, akik a hulladékgyűjtési közszolgáltatás díját megfizették.

Lom hulladék:

Háztartásokban feleslegessé vált, felhalmozódott felszerelési tárgyak és eszközök (lom hulladék HAK: 20 03 07), melyek méretüknél fogva a kommunális gyűjtőedényekben nem helyezhetők el (nagydarabos szilárd hulladék). Pl.:

- bútor, berendezési tárgy, eszköz (ülőgarnitúra, polc, szekrény, asztal, szék, fogas)
- hordó
- kerti garnitúra
- szőnyeg
- nagyobb játék

A lomtalanítást az OHKT szerint úgy kell megszervezni, hogy a megoldás alkalmas legyen a nagyságrendileg 10 kg/fő/év mennyiségű lom hulladék gyűjtésére és szállítására.

Közszolgáltató lomtalanítás során vagy nem szállítja el, vagy csak külön megrendelés esetében szállítja el az alábbiakban részletezett azon hulladékokat, amelyek 20 03 07 kódszámtól eltérő, egyéb kódszámra besorolhatóak:

- a háztartásokban naponta képződő hulladék (kommunális hulladék (gyűjtőedényben elhelyezhető vegyes kommunális hulladék)
- ipari, mezőgazdasági, szolgáltatási tevékenység következtében keletkezett hulladék gazdálkodó szervezetek által kihelyezett hulladék
- veszélyes hulladék (pl: festék illetve festékes doboz, vegyszeres dobozok, hígító, pala, akkumulátor, stb.)
- építési törmelék (pl: törmelék, bontott ajtó, ablak üveget tartalmazó nyílászáró, kőzetgyapot, lapátos áru: homok, cement, mészhidrát stb.)
- elektronikai hulladék (pl: hűtő, TV és egyéb elektronikai háztartási eszközök)
- autóbontási hulladék, gépjárműroncs
- ruhanemű
- zöldhulladék (ág, nyesedék, lomb, fű)
- állattetem
- szénpor, hamu, föld
- elkülönítetten gyűjtött üveg, papír, műanyag és fém hulladék
- gumiabroncsok

Amennyiben olyan, a fenti listában szereplő hulladék is kihelyezésre kerül a lomtalanítás alkalmával, amely nem tartozik a közszolgáltatás keretében biztosított lomtalanítási hulladék körébe, úgy annak elszállítása megtagadható. A Közszolgáltató vagy alvállalkozója, az ilyen hulladékot csak külön megrendelés és, térítés ellenben szállítja el, annak költségét pedig az Önkormányzat téríti meg közvetlenül a Közszolgáltató részére.

A lomtalanítási akció időpontjának a szerződő felek közötti leegyeztetése után a lakosság kiértesítése az Önkormányzat feladata. A lomtalanítás díja az Önkormányzattal kerül közvetlenül elszámolásra, a 2. számú melléklet alapján.

3. Elkülönített gyűjtés: szelektív hulladékgyűjtő sziget

A Közszolgáltató a településen létesült 2 db szelektív hulladékgyűjtő sziget üzemeltetését folyamatosan végzi. A gyűjtőszigetre kihelyezett edények ürítése telítődés alapján történik, járatszerűen. Az átvett hulladékok kezeléséről és hasznosításáról a Közszolgáltató gondoskodik. A gyűjtés és hulladékkezelés költségeit a hulladékgazdálkodási közszolgáltatási díj tartalmazza. A Közszolgáltató felfüggesztheti, vagy megszüntetheti azon gyűjtőszigeti hulladékfrakciók edényének üzemeltetését, amely hulladékfrakció elkülönített házhoz menő gyűjtése megoldott. A gyűjtősziget edényei mellé helyezett, a gyűjtőedény rendeltetészerű használatától különböző hulladékok összetakarítása és kezeléséről történő gondoskodás az Önkormányzat feladata. A nem rendeltetészerű hulladékot tartalmazó gyűjtőszigeti edény ürítését a Közszolgáltató csak díj ellenében végzi el. A gyűjtőeszközökben elhelyezhető, elkülönített gyűjtésű hulladékok részletes tartalmát a közszolgáltató aktuális - honlapján közzétett és változás esetén az önkormányzathoz eljuttatott - tájékoztatója szabályozza.

4. Elkülönített gyűjtés: házhoz menő zsákos rendszer

A Közszolgáltató házhoz menő, zsákos szelektív hulladékgyűjtést végez a településen, havi gyakorisággal. A Közszolgáltató által a gyűjtéshez biztosított zsákban vagy zsákokban a műanyag és fém illetve papír csomagolóanyagok helyezhetők el. A pontos időpontokról a Közszolgáltató külön értesítést küld az Önkormányzatnak. Az átvett hulladékok kezeléséről és hasznosításáról a Közszolgáltató gondoskodik. A gyűjtés és hulladékkezelés költségeit a hulladékgazdálkodási közszolgáltatási díj tartalmazza. A gyűjtőeszközökben elhelyezhető, elkülönített gyűjtésű hulladékok részletes tartalmát a közszolgáltató aktuális - honlapján közzétett és változás esetén az önkormányzathoz eljuttatott - tájékoztatója szabályozza.

A Közszolgáltató a zöldhulladék átvételi lehetőségét – a szelektív hulladékok átvételére, valamint a hulladékudvar üzemeltetésére vonatkozó előírások betartása mellett – a Zalaegerszeg 0883 hrsz. alatt lévő hulladékudvaron biztosítja.

5. Egyéb

-

6. ISPA

A „Nyugat-Balaton és Zala folyó völgye Regionális Hulladékgazdálkodási Rendszer” elnevezésű ISPA/KA projekt keretében megvalósult létesítmények településre vetített használati díját a hulladékgazdálkodási közszolgáltatási díj tartalmazza.

2. számú melléklet

A közszolgáltatási tevékenységre vonatkozó, jelen szerződés hatályba lépésének időpontjában alkalmazott díjtételek

1. Hulladékgyűjtési közszolgáltatási díjak

A közszolgáltatás keretében rendszeresen végzett, települési hulladékgyűjtő edények ürítési díjai természetes személyek esetében.

Edényzet mérete	Díj (Ft/ürítés/db + ÁFA)	
	2016-ban alkalmazott díj* (kétheti ürítés)	2017-től alkalmazott díj** (heti ürítés)
50 liter	242,-	121,-
80 liter	-	138,-***
110-120 liter	382,-	191,-
240 liter	752,-	376,-

A táblázatban szereplő díjra felszámítandó a mindenkori érvényben lévő ÁFA.

Igény esetén a közszolgáltató ettől eltérő méretű szabványos hulladékgyűjtő edényzetből is elvégzi az ürítést eltérő díjazás ellenében.

**A fenti díjak a 2016-os kéthetente történő ürítési gyakoriság fennállásának esetére lettek megállapítva. A Koordináló Szerv és a MEKH tájékoztatása és álláspontja szerint az ürítési gyakoriság növelése nem eredményezheti a közszolgáltatási díj üritések számával arányos mértékű emelését, és a Koordináló Szerv köteles mindezek betartását biztosítani, függetlenül attól, hogy a közszolgáltató számára többlet terhet jelent az ürítési gyakoriság növelése.*

*** A fenti díjak a 2017.01.01.-től alkalmazott, heti gyakoriságú ürítésre történő átállást követően megállapított, jelenleg is alkalmazott díjak.*

**** új díjkategória*

2. Az Önkormányzattal közvetlenül elszámolt díjak

Szolgáltatás	Díj	A számla kiállítása
Lomtalanítás	3.176,- Ft/m ³	A teljesítést követő 15 napon belül

A táblázatban szereplő díjra felszámítandó a mindenkori érvényben lévő ÁFA.

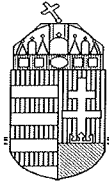

Egervári Közös Önkormányzati Hivatal
✉ 8913 Egervár Vár u. 2. ☎ /fax: 92/564-013, 564-014, 30 8214561
E-mail: kozoshivatal@egervar.hu

3.napirendi pont anyaga

ELŐTERJESZTÉS

Egervár Község Önkormányzata Képviselő-testületének 2022. június 22-én tartandó ülésére

**Tárgy: A helyi építési szabályzat megállapításáról szóló 4/2012.
(XI.30.) önkormányzati rendelet módosítása**

Előterjesztő: Gyerkó Gábor polgármester

Készítette: Dr.Ürmösiné Kőmíves Eleonóra jegyző

Tisztelt Képviselőtestület

Egervár Község Önkormányzati Képviselőtestülete 17/2022.(II.15.) számú határozatával kezdeményezte a településrendezési terv módosítását az Egervári Közös Önkormányzati Hivatal felújításának megvalósítása érdekében. A módosítás során az érintett területre előírt megengedett legnagyobb építménymagasság növelése volt a cél. A módosítás kezdeményezésével egyidejűleg a 47/3, 47/4, 48/1, 48/2, 48/3, 49 50/5 50/6 hrsz-ú telkeket kiemelt fejlesztési területté nyilvánítja.

A településrendezési eljárást a településfejlesztési koncepcióról, az integrált településfejlesztési stratégiáról és a településrendezési eszközökről, valamint egyes településrendezési sajátos jogintézményekről szóló 314/2012. (XI. 8.) Korm. rendelet (továbbiakban: Korm.r.) előírásainak megfelelően tárgyalásos eljárás keretében lefolytattuk.

Egervár Község Önkormányzata Képviselő-testülete 21/2022.(III.31.) számú határozatával a véleményezési eljárást lezárta, a főépítész által összehívott egyeztető tárgyaláson elhangzottaknak megfelelően a tervdokumentáció javítását a településtervező elvégezte.

A településrendezési eszközök módosítását, a Zala Megyei Kormányhivatal Állami Főépítésének megküldtük, záró szakmai véleményét kérve.

A Zala Megyei Állami Főépítész záró szakmai véleményét megküldte. A Főépítész ZA/010/365-17/2022. ügyszámú végső szakmai véleménye az előterjesztéshez csatolásra került.

Az elfogadott rendelet hatálybaléptetésére az alábbi szabályok vonatkoznak: A Korm.r. 43. § (1) bekezdése értelmében a településrendezési eszköz tárgyalásos eljárás esetén a legkorábban az elfogadást követő napon lép hatályba.

A Korm.r. 43. § (2) bekezdése kimondja, hogy

„ (2) A polgármester gondoskodik a településrendezési eszköz Étv. 8. § (4) bekezdése szerinti nyilvánosságáról, továbbá az elfogadott településrendezési eszközt vagy módosítását az elfogadást követő 15 napon belül

a) rövid, közérthető összefoglaló kíséretében közzéteszi

aa) az önkormányzati honlapon hirdetményben és

ab) az önkormányzati hivatalban nyomtatásban, és

b) megküldi hitelesített pdf és a ba) és bb) alpont szerinti szervnek szerkeszthető - jogszabályban meghatározottak szerinti nyilvántartásra alkalmas - digitális formátumban az elfogadásáról szóló jegyzőkönyvvel együtt

ba) a Lechner Tudásközpont részére,

bb) az állami főépítész hatáskörében eljáró fővárosi és megyei kormányhivatalnak,

bc) az eljárásban részt vevő összes államigazgatási szervnek vagy

c) a megküldés helyett digitális formátumban a jegyzőkönyvvel együtt mint elektronikus úton hitelesített dokumentumot elérhetővé teszi a b) pont ba)-bc) alpontja szerinti szerveknek.

A tervezet indokolása

A tervezet 1.§-ához:

Övezeti besorolás módosítása: A módosítással érintett területet új övezetbe javasolt sorolni, mivel a község területén más helyeken is megtalálható a Vt-2 jelű övezet, mely területekre vonatkozó szabályozás felülvizsgálata jelen módosítás programjának nem része. Az érintett területre meghatározott új övezet a Vt-4 jelű településközponti övezet lesz. A rá vonatkozó előírások az magassági korlátozások és az építési hely kivételével a Vt-2 jelű övezettel megegyezően kerülnek megállapításra.

Beépítési magasság módosítása: A hatályos építési szabályzatban építménymagasság került megállapításra, így az új övezetben is a megengedett legnagyobb építménymagasság kerül meghatározásra. Mivel az övezetben több épület jelenleg is kétszintes, illetve a hivatal bővítési lehetőségének biztosítása érdekében javasolt a területre vonatkozóan meghatározott 6,0 méteres építménymagasságot 7,5 méterre növelni. A tömbben elhelyezkedő műemléki védelem alatt álló templom közvetlen környezetében nem kedvező a jelenleg meglévő épületek magasságának további növelése. Mindez az iskola nyugati épületeit érinti, mely nemrég került felújításra. Az iskola József Attila felőli földszintes épületrésze környezetéhez illeszkedően jelenik meg a jelenleg nagyrészt egységes utcaképben, illetve a templom közvetlen környezetében. Az iskola utcafronttól távolabb eső keleti épületei már nagyobb beépítési magassággal, illetve kétszintesen valósultak meg. A templom közvetlenkörnyezetének, illetve az egységes beépítési magassággal, rendelkező József Attila utca utcaképének védelme érdekében a beépítési magasságot párkánymagasság megállapításával javasoljuk korlátozni. Ennek mértéke 5 méter, mely a szabályozási terven a „párkánymagasság korlátozása alá eső homlokzat” jelöléssel érintett szakaszokon kell figyelembe venni és érvényesíteni.

Építési hely módosítása: A hatályos szabályozási terven a településközponti vegyes övezet területe nem egyezik meg a településszerkezeti terven jelölttől, ugyanis a 48/2 és az 50/5 hrsz.-ú telkeket az előbbi az építési övezet részeként jelöli, míg utóbbi közlekedési területként szerepelteti. Az említett két telek önkormányzati tulajdonban van és a valóságban közlekedési funkciót tölt be, így az a településszerkezeti terven szerepel megfelelően. Mindezzel összefüggésben a hivatal épülete a hatályos szabályozási terv alapján nem az építési helyen belül található, ugyanis nem tart el megfelelő mértékű oldalkertet. Amennyiben a szabályozási tervet a településszerkezeti tervben jelölt területfelhasználáshoz, illetve a valós használatához igazítjuk és e két telket közlekedési és közmű elhelyezési övezetbe soroljuk, úgy a 11 hivatal telke saroktelekké válik – ahogy a valóságban is az – és arra az előkert szabályai alkalmazandók. A helyi építési szabályzat az előkertre vonatkozóan meghatározza, hogy az előkert a meglévő utcatorhoz igazodjon. Ezen előírás a kialakult állapot figyelembe vételét rögzíti, így a tervezett bővítés megvalósítható

A tervezet 2. §-hoz:

A fenti módosítás érinti az 1. melléklet 2.tervlapját, mely miatt módosítani kell a mellékletet.

A tervezet 3. §-hoz:

A rendeletet a kihirdetést követő napon javasoljuk hatályba léptetni.

A jogalkotásról szóló 2010. évi CXXX. törvény 17. §-a a rendelet kötelező tartami elemévé teszi az *előzetes hatásvizsgálat* készítését. A törvényi kötelezettség előírásainak megfelelően az előterjesztés melléklete az előzetes hatásvizsgálat eredményéről szóló tájékoztatást is tartalmazza.

Kérem a Tisztelt Képviselőtestületet, hogy az előterjesztés ismeretében a helyi építési szabályzat megállapításáról szóló 14/2012. (XI.30.) önkormányzati rendelet módosításáról szóló rendeletet az előterjesztésben írt tartalommal fogadja el.

Egervár, 2022. 06. 17.

Dr.Ürmösiné Kőmíves Eleonóra s.k.
Jegyző

Előzetes hatásvizsgálat a jogalkotásról szóló 2010. évi CXXX. törvény 17.§ (1) bekezdése alapján

A fent hivatkozott jogszabályban írtak alapján, mint a jogszabály előkészítője előzetes hatásvizsgálat elvégzésével felmértem a szabályozás várható következményeit. Az előzetes hatásvizsgálat eredményéről az alábbiak szerint tájékoztatom a T. Képviselőtestületet.

Az előzetes hatásvizsgálattal érintett rendelet-tervezet címe:

Egervár Község Önkormányzati Képviselő-testületének ../2022.(...) önkormányzati rendelet-tervezete a helyi építési szabályzat megállapításáról szóló 14/2012.(XI.30.) önkormányzati rendelet módosításáról

A hatásvizsgálat során az alábbiak vizsgálatára került sor:

1. Társadalmi-gazdasági hatása:

A tervezetnek társadalmi-gazdasági hatása nincs, mivel a módosítás a jelenleg hatályos rendezési terv egy kis részére irányul.

2. Költségvetési hatása: A rendeletnek költségvetési hatása nincs.

3. Környezeti, egészségi következményei: rendeletnek közvetlen környezeti, hatása, egészségi következménye nincs.

4. Adminisztratív terheket befolyásoló hatása: A rendelet az adminisztrációs terheket a jelenlegihez képest számottevően nem növeli.

5. Egyéb hatása: Nincs.

6. A rendelet megalkotásának szükségessége: A rendeletalkotásra a hivatal tervezett felújítása miatt van szükség.

7. A rendelet megalkotása elmaradása esetén várható következmények: A hivatal épülete a tervezettnél megfelelően nem lesz felújítható.

8. A rendelet alkalmazásához szükséges feltételek: A rendelet a meglévő szervezeti, személyi és tárgyi feltételekkel alkalmazható, további feltételek biztosítását nem igényli.

Egervár, 2022.06.17.

Dr.Ürmösiné Kőmíves Eleonóra s.k.
Jegyző

Egervár Község Önkormányzata Képviselő-testületének 7/2022. (VI. 24.) önkormányzati rendelete

A helyi építési szabályzat megállapításáról szóló 14/2012.(XI.30.) önkormányzati rendelet módosításáról

Egervár Község Önkormányzata Képviselő-testülete az épített környezet alakításáról és védelméről szóló 1997. évi LXXVIII. törvény 62. § (6) bekezdés 6. pontjában kapott felhatalmazás alapján, az Alaptörvény 32. cikk (1) bekezdés a) pontjában és a Magyarország helyi önkormányzatairól szóló 2011. évi CLXXXIX. törvény 13. § (1) bekezdés 1. pontjában meghatározott feladatkörében eljárva, az épített környezet alakításáról és védelméről szóló 1997. évi LXXVIII. törvény 8. § (2) bekezdésében biztosított véleményezési jogkörében eljáró Zala Megyei Kormányhivatal véleményének kikérésével a következőket rendeli el:

1. §

A helyi építési szabályzat megállapításáról szóló 14/2012. (XI.30.) önkormányzati rendelet „Településközponti vegyes övezetek” alcíme a következő 11/A. §-sal egészül ki:

„11/A. §

Vt-4 jelű Településközponti vegyes övezetben elsősorban az OTÉK 16. § (2) – (4) bekezdése szerinti építmények helyezhetők el

1. Kialakítható legkisebb telekterületméret: 1500 m².
2. Beépítési mód: szabadon álló.
3. Legnagyobb beépítettség: 50%.
4. Megengedett legnagyobb építménymagasság: 7,5 m, de egyházi funkciójú építmény esetében legfeljebb 30,0 m. A szabályozási terven jelölt „párkánymagasság korlátozás alá eső homlokzat” megengedett legnagyobb párkánymagassága 5 méter.
5. Közművesítettség mértéke:
 - a) a huzamos emberi tartózkodás céljára szolgáló helyiséget tartalmazó épület esetében legalább az OTÉK 8. § (2) b) pontjában meghatározott részleges;
 - b) a nem huzamos emberi tartózkodás céljára szolgáló helyiséget tartalmazó épület esetében legalább az OTÉK 8. § (2) d) szerinti közművesítetlen azzal a kitéttel, hogy közműpótló műtárgy létesítése (legalább zárt szennyvízgyűjtő) kötelező. Ezen kitéttel alól az engedélyező hatóság felmentést adhat abban az esetben, ha az épület vezetékes vízzel nem ellátott, valamint az engedélyezés során bizonyítást nyer, hogy a tervezett épület használata során szennyvíz keletkezése nem valószínűsíthető. A telek területére jutó csapadékvíz befogadóját az építési engedélyben kell meghatározni. Befogadó lehet a települési csapadékvíz elvezető hálózat, valamint a telek szikkasztásra alkalmas talaja is. A befogadó terhelhetőségét (befogadóképességét) az engedélyezési eljárás során igazolni kell.
6. Zöldfelület legkisebb mértéke: 30%.
7. Környezetterhelési határértékek: a vonatkozó, hatályos egyéb jogszabályokban meghatározott emissziós és imissziós határértékek érvényesek.
8. Terepszint alatti építmény csak az építési helyen belül helyezhető el.
9. Az építési hely határai:

- a) az előkert legkisebb mérete a meglévő utcához igazodjon. Újonnan beépítendő utca esetében legalább 4,0 méter;
 - b) az oldalkert legkisebb szélessége nem lehet kisebb a létesítendő építmény tényleges építménymagasságának felénél, de legfeljebb 3,0 méter;
 - c) a hátsókert legkisebb mérete nem lehet kisebb 3,0 méternél.
10. Az egyes telkek rendeltetésének megfelelően a szükséges számú gépkocsik elhelyezését telken belül kell megoldani.”

2. §

A helyi építési szabályzat megállapításáról szóló 14/2012. (XI.30.) önkormányzati rendelet 1. melléklete helyébe az 1. melléklet lép.

3. §

Ez a rendelet a kihirdetését követő napon lép hatályba, és a kihirdetését követő második napon hatályát veszti.

Gyerkó Gábor polgármester  Dr. Ürmösiné Kőmíves Eleonóra jegyző

„1. melléklet”

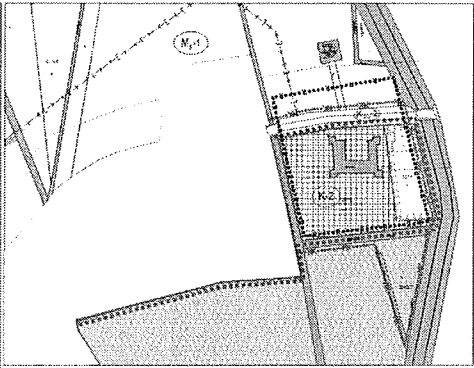

Állomány	Állomány	Állomány	Állomány
1. sz. állomány	2. sz. állomány	3. sz. állomány	4. sz. állomány
5. sz. állomány	6. sz. állomány	7. sz. állomány	8. sz. állomány
9. sz. állomány	10. sz. állomány	11. sz. állomány	12. sz. állomány
13. sz. állomány	14. sz. állomány	15. sz. állomány	16. sz. állomány
17. sz. állomány	18. sz. állomány	19. sz. állomány	20. sz. állomány
21. sz. állomány	22. sz. állomány	23. sz. állomány	24. sz. állomány
25. sz. állomány	26. sz. állomány	27. sz. állomány	28. sz. állomány
29. sz. állomány	30. sz. állomány	31. sz. állomány	32. sz. állomány
33. sz. állomány	34. sz. állomány	35. sz. állomány	36. sz. állomány
37. sz. állomány	38. sz. állomány	39. sz. állomány	40. sz. állomány
41. sz. állomány	42. sz. állomány	43. sz. állomány	44. sz. állomány
45. sz. állomány	46. sz. állomány	47. sz. állomány	48. sz. állomány
49. sz. állomány	50. sz. állomány	51. sz. állomány	52. sz. állomány
53. sz. állomány	54. sz. állomány	55. sz. állomány	56. sz. állomány
57. sz. állomány	58. sz. állomány	59. sz. állomány	60. sz. állomány
61. sz. állomány	62. sz. állomány	63. sz. állomány	64. sz. állomány
65. sz. állomány	66. sz. állomány	67. sz. állomány	68. sz. állomány
69. sz. állomány	70. sz. állomány	71. sz. állomány	72. sz. állomány
73. sz. állomány	74. sz. állomány	75. sz. állomány	76. sz. állomány
77. sz. állomány	78. sz. állomány	79. sz. állomány	80. sz. állomány
81. sz. állomány	82. sz. állomány	83. sz. állomány	84. sz. állomány
85. sz. állomány	86. sz. állomány	87. sz. állomány	88. sz. állomány
89. sz. állomány	90. sz. állomány	91. sz. állomány	92. sz. állomány
93. sz. állomány	94. sz. állomány	95. sz. állomány	96. sz. állomány
97. sz. állomány	98. sz. állomány	99. sz. állomány	100. sz. állomány

1. melléklet a 14/2012. (XI. 30.) önk. rendelethez
 Földrajzi név
 2012. évi módosítás
 2014. évi módosítás
 2015. évi módosítás
 2016. évi módosítás
 2017. évi módosítás
 2018. évi módosítás
 2019. évi módosítás
 2020. évi módosítás
 2021. évi módosítás
 2022. évi módosítás
 2023. évi módosítás
 2024. évi módosítás
 2025. évi módosítás
 2026. évi módosítás
 2027. évi módosítás
 2028. évi módosítás
 2029. évi módosítás
 2030. évi módosítás
 2031. évi módosítás
 2032. évi módosítás
 2033. évi módosítás
 2034. évi módosítás
 2035. évi módosítás
 2036. évi módosítás
 2037. évi módosítás
 2038. évi módosítás
 2039. évi módosítás
 2040. évi módosítás
 2041. évi módosítás
 2042. évi módosítás
 2043. évi módosítás
 2044. évi módosítás
 2045. évi módosítás
 2046. évi módosítás
 2047. évi módosítás
 2048. évi módosítás
 2049. évi módosítás
 2050. évi módosítás
 2051. évi módosítás
 2052. évi módosítás
 2053. évi módosítás
 2054. évi módosítás
 2055. évi módosítás
 2056. évi módosítás
 2057. évi módosítás
 2058. évi módosítás
 2059. évi módosítás
 2060. évi módosítás
 2061. évi módosítás
 2062. évi módosítás
 2063. évi módosítás
 2064. évi módosítás
 2065. évi módosítás
 2066. évi módosítás
 2067. évi módosítás
 2068. évi módosítás
 2069. évi módosítás
 2070. évi módosítás
 2071. évi módosítás
 2072. évi módosítás
 2073. évi módosítás
 2074. évi módosítás
 2075. évi módosítás
 2076. évi módosítás
 2077. évi módosítás
 2078. évi módosítás
 2079. évi módosítás
 2080. évi módosítás
 2081. évi módosítás
 2082. évi módosítás
 2083. évi módosítás
 2084. évi módosítás
 2085. évi módosítás
 2086. évi módosítás
 2087. évi módosítás
 2088. évi módosítás
 2089. évi módosítás
 2090. évi módosítás
 2091. évi módosítás
 2092. évi módosítás
 2093. évi módosítás
 2094. évi módosítás
 2095. évi módosítás
 2096. évi módosítás
 2097. évi módosítás
 2098. évi módosítás
 2099. évi módosítás
 2100. évi módosítás

Általános indokolás

Az Egervári Községi Önkormányzati Hivatal épületének fejlesztési programja tartalmazza az épület bővítését az épület keleti oldalán lévő földszintes, féltetővel fedett garázs emeleti szinttel történő kiegészítésével, valamint a központi fűtésrendszer, villamos és gyengeáramú hálózat megújítását. A felújítás során megvalósulna az épület akadálymentesítése is. A hatályos építési szabályzatnak a tervezett fejlesztés két ponton nem felel meg: A tervezett bővítéssel az épületmagasság 6,9 méter, mely nagyobb, mint az övezetre meghatározott 6,0 méteres épületmagasság. Az előírt 6,0 méteres építménymagasságot az épület a bővítés nélkül, jelenleg is meghaladja. • A hivatal épülete az észak-keleti telekhatártól jelenleg is 1,5 méterre helyezkedik el. A hatályos szabályozás alapján 48/2 hrsz.-ú telek nem a közlekedési területekhez, hanem a településközponti vegyes övezetbe tartozik. Ennek értelmében e telekhatártól számítva oldalkertet kell tartani, mely a szabályzat és a fejlesztés megvalósítását követő bővített épület paramétereinek alapján 3,45 méter. E szabálynak az épület elhelyezkedése jelenleg sem felel meg, valamint a tervezett bővítés megvalósítását sem teszi lehetővé

Részletes indokolás

Az 1. §-hoz

A fejlesztés megvalósítása érdekében a helyi építési szabályzat és a szabályozási terv módosítása szükséges a következők szerint: 1. Övezeti besorolás módosítása A módosítással érintett területet új övezetbe javasolt sorolni, mivel a község területén más helyeken is megtalálható a Vt-2 jelű övezet, mely területekre vonatkozó szabályozás felülvizsgálata jelen módosítás programjának nem része. Az érintett területre meghatározott új övezet a Vt-4 jelű településközponti övezet lesz. A rá vonatkozó előírások az magassági korlátozások és az építési hely kivételével a Vt-2 jelű övezettel megegyezően kerülnek megállapításra. 2. Beépítési magasság A hatályos építési szabályzatban építménymagasság került megállapításra, így az új övezetben is a megengedett legnagyobb építménymagasság kerül meghatározásra. Mivel az övezetben több épület jelenleg is kétszintes, illetve a hivatal bővítési lehetőségének biztosítása érdekében javasolt a területre vonatkozóan meghatározott 6,0 méteres építménymagasságot 7,5 méterre növelni. A tömbben elhelyezkedő műemléki védelem alatt álló templom közvetlen környezetében nem kedvező a jelenleg meglévő épületek magasságának további növelése. Mindez az iskola nyugati épületeit érinti, mely nemrég került felújításra. Az iskola József Attila felőli földszintes épületrésze környezetéhez illeszkedően jelenik meg a jelenleg nagyrészt egységes utcaképben, illetve a templom közvetlen környezetében. Az iskola utcafronttól távolabb eső keleti épületei már nagyobb beépítési magassággal, illetve kétszintesen valósultak meg. A templom közvetlenkörnyezetének, illetve az egységes beépítési magassággal, rendelkező József Attila utca utcaképének védelme érdekében a beépítési magasságot párkánymagasság megállapításával javasoljuk korlátozni. Ennek mértéke 5 méter, mely a szabályozási terven a „párkánymagasság korlátozása alá eső homlokzat” jelöléssel érintett szakaszokon kell figyelembe venni és érvényesíteni. 3. Építési hely A hatályos szabályozási terven a településközponti vegyes övezet területe nem egyezik meg a településszerkezeti terven jelölttől, ugyanis a 48/2 és az 50/5 hrsz.-ú telkeket az előbbi az építési övezet részeként jelöli, míg utóbbi közlekedési területként szerepelteti. Az említett két telek önkormányzati tulajdonban van és a valóságban közlekedési

funkciót tölt be, így az a településszerkezeti terven szerepel megfelelően. Mindezzel összefüggésben a hivatal épülete a hatályos szabályozási terv alapján nem az építési helyen belül található, ugyanis nem tart el megfelelő mértékű oldalkertet. Amennyiben a szabályozási tervet a településszerkezeti tervben jelölt területfelhasználáshoz, illetve a valós használathoz igazítjuk és e két telket közlekedési és közmű elhelyezési övezetbe soroljuk, úgy a 11 hivatal telke saroktelekké válik – ahogy a valóságban is az – és arra az előkert szabályai alkalmazandók. A helyi építési szabályzat az előkertre vonatkozóan meghatározza, hogy az előkert a meglévő utcásorhoz igazodjon. Ezen előírás a kialakult állapot figyelembe vételét rögzíti, így a tervezett bővítés megvalósítható.

A 2. §-hoz

A módosítás érinti az 1. melléklet 2. számú tervlapját.

A 3. §-hoz

Hatályba léptető rendelkezést tartalmaz

Egervár Önkormányzat Képviselő-testületének 14/2012. (XI.30.) önkormányzati rendele

A helyi építési szabályzat megállapításáról

Hatályos: 2022. 06. 25

Egervár Község Önkormányzat Képviselő-testülete az épített környezet alakításáról és védelméről szóló 1997. évi LXXVIII. törvény 62. § (6) bekezdés 6. pontjában kapott felhatalmazás alapján Magyarország Alaptörvény (1) bekezdés a) pontjában, Magyarország helyi önkormányzatairól szóló 2011. évi CLXXXIX. törvény 13. § (1) bekezdés 1. pontjában meghatározott feladatkörében eljárva a következőket rendeli el:

ÁLTALÁNOS RENDELKEZÉSEK

1. Az önkormányzati rendelet hatálya

1. § A rendelet hatálya Egervár Község közigazgatási területére terjed ki.

2. A rendelet alkalmazása

2. §¹ (1) A rendelet hatálya alá tartozó területen területet felhasználni, telket alakítani, építési bontási tevékenységet folytatni, építmény rendeltetését megváltoztatni, valamint ilyen célra hatósági engedélyt adó külön jogszabályok mellett – e rendelet előírásainak és a rendelet elválaszthatatlan részét képező Szabályozási tervben foglaltaknak megfelelően lehet.

(2) A rendelet rajzi mellékletei:

1. melléklet Egervár beépítésre szánt területek szabályozási terve M=1:2000;
2. melléklet Egervár mezőgazdasági- és erdőterületeinek szabályozási terve

M:10 000.

(3)² Jelen rendelet függelékei:

1. számú függelék: Védelmi- korlátozás jegyzéke
2. számú függelék: Út mintakeresztvények.

3. A telekalakítás és építés szabályai

3. § (1) Azokon a területeken, ahol a területfelhasználás vagy az építési övezet, övezet a Szabályozási Tervek szerint megváltozik, a telekalakítás és az építés a változásnak megfelelően engedélyezhető. megkezdéséig a jelenlegi művelési ág fenntartható és a művelés tovább folytatható.

(2) Az építési telkek kialakítása - a fejlesztési szándékok függvényében - fokozatosan, több ütemben történhet.

(3) Amennyiben telekalakításra kizárólag valamely közterület rendezése céljából kerül sor, a telekalakítás akkor is engedélyezhető, ha a közterülettel érintkező telkek valamelyike a telekalakítást követően már vonatkozó övezeti előírásoknak megfelelően méretű (szélességű, vagy nagyságú). Az így keletkező telek beépítése az övezet többi előírásainak betartásával engedélyezhető.

(4) Nyeles telkek kialakítása csak meglévő telek esetében és csak akkor engedélyezhető, amennyiben másként sem közterületről, sem magánútról nem lenne a telek megközelíthető. Nyeles telek esetében az el-teleknyúlvány felől értendő, a nyúlvány beszámítása nélkül.

(5) Építési engedély csak akkor adható az építési tevékenységgel érintett ingatlanra, ha a Szabályozási Terveken szereplő telekalakítás és útkialakítás az ingatlan-nyilvántartásban átvezetésre került, továbbá a rá vonatkozó övezetben előírt közművel történő ellátásának igazoltan nincs akadály.

(6) Használatba vételi engedély csak a kőutak és az érintett övezetben előírt közművek kiépítését követően adható.

(7) Meglévő épület a telek méretétől függetlenül felújítható és bővíthető, a többi vonatkozó övezeti előírás betartása mellett.

(8) Meglévő épület elbontása után új épület építései az övezetben előírt paraméterek betartása – a telekre vonatkozó kivételével – kötelező.

(9) Az egyes övezetekben, építési övezetekben előírt telekméretnél kisebb nagyságú, meglévő telek az övezet többi előírásának betartása mellett beépíthető.

(10)³ **Hatályon kívül helyezve**

(11) Állattartó épületeket csak a helyi állattartásról szóló Önkormányzati rendeletben foglalt szabályok betartásával egyidejűleg lehet létesíteni.

II. Fejezet

BEÉPÍTÉSRE SZÁNT TERÜLETEK

4. Lakóterületek, Falusias lakóövezetek

4. § Egervár község kül- és belterületén a Szabályozási Terveken jelölt. Újonnan belterületbe vonandók a Szabályozási Terveken jelölt ingatlanok.

5. § (1) **Lf- o jelű Falusias lakóövezetben** elsődlegesen az OTÉK 14. § (2) és (3) bekezdése szerinti építmények helyezhetők el azzal a kitételrel, hogy a mező- és erdőgazdasági építményeket a telek utcafronti határától 25,0 méter távolságban szabad elhelyezni.

(2) Kialakítható legkisebb telekterületméret: 900 m².

(3) Beépítési mód: oldalhatáron álló.

(4) Legnagyobb beépítettség: 30%.

(5) Megengedett legnagyobb építménymagasság: 6,0 m, de a közösségi célú és szálláshely szolgáltató épületek esetében legfeljebb 7,5 m, egyházi funkciójú építmény esetében legfeljebb 30,0 m.

(6) Közművesítettség mértéke:

a) a huzamos emberi tartózkodás céljára szolgáló helyiséget tartalmazó épület esetében legalább az OTÉK 8. § (2) b) pontjában meghatározott részleges;

b) a nem huzamos emberi tartózkodás céljára szolgáló helyiséget tartalmazó épület esetében legalább az OTÉK 8. § (2) d) szerinti közművesítetlen azzal a kitételrel, hogy közműpótló műtárgy létesítése szennyvízgyűjtő) kötelező. Ezen kitétel alól az engedélyező hatóság felmentést adhat abban az esetben, ha az épület vezetékes vízzel nem ellátott, valamint az engedélyezés során bizonyítást nyer, hogy a tervezett építési munkálatok során szennyvíz keletkezése nem valószínűsíthető.

c) A telek területére jutó csapadékvíz befogadóját az építési engedélyben kell meghatározni. Befogadó lehet a települési csapadékvíz elvezető hálózat, valamint a telek szikkasztásra alkalmas talaja is. A befogadó (befogadóképességét) az engedélyzési eljárás során igazolni kell.

(7) Zöldfelület legkisebb mértéke: 40%.

(8) Környezetterhelési határértékek: a vonatkozó, hatályos egyéb jogszabályokban meghatározott emissziós és imissziós határértékek érvényesek.

(9) Terepszint alatti építmény csak a telekhatártól legalább 1,0 méter távolságban helyezhető el.

(10) Az építési hely határai:

a) a beépítési módnak megfelelően az építési hely egyik határvonala a telek azon oldalhatára, ami az építéssel érintett utcaszakaszon belül (amennyiben lehetséges 5-5 beépített telek jobbra és balra) a meglévő épületek elhelyezésétől adódóan a legjellemzőbb. Újonnan beépítendő utcában az első épület telepítése határozza meg;

b) az előkert legkisebb mérete a meglévő utcasorhoz igazodjon, új beépítésű utca esetében legalább 4,0 m;

c) az oldalkert legkisebb szélessége nem lehet kisebb a létesítendő építmény tényleges építménymagasságának méreténél, és legfeljebb 7,5 méter;

d) a hátsó kert legkisebb mérete nem lehet kisebb sem a hátsó kertre néző homlokzatmagasság mértékénél, sem 6,0 méternél.

(11) Az egyes telkek rendelkezésének megfelelően a szükséges számú gépkocsik elhelyezését telken belül kell megoldani.

(12)⁴ **Hatályon kívül helyezve**

(13)⁵ **Hatályon kívül helyezve**

6. § (1) **Lf-sz jelű Falusias lakóövezetben** elsődlegesen az OTÉK 14. § (2) és (3) bekezdése szerinti építmények helyezhetők el azzal a kitételrel, hogy a mező- és erdőgazdasági építményeket a telek utcafronti határától 25,0 méter távolságban szabad elhelyezni.

(2) Kialakítható legkisebb telekterületméret: 900 m².

(3) Beépítési mód: szabadon álló.

(4) Legnagyobb beépítettség: 30%.

(5) Megengedett legnagyobb építménymagasság: 6,0 m, de a közösségi célú és szálláshely szolgáltató épületek esetében legfeljebb 7,5 m, egyházi funkciójú építmény esetében legfeljebb 30,0 m.

(6) Közművesítettség mértéke:

- a) a huzamos emberi tartózkodás céljára szolgáló helyiséget tartalmazó épület esetében legalább az OTÉK 8. § (2) b) pontjában meghatározott részleges;
- b) a nem huzamos emberi tartózkodás céljára szolgáló helyiséget tartalmazó épület esetében legalább az OTÉK 8. § (2) d) szerinti közművesítetlen azzal a kitételrel, hogy közműpótló műtárgy létesítése szennyvízgyűjtő) kötelező. Ezen kitétel alól az engedélyező hatóság felmentést adhat abban az esetben, ha az épület vezetékes vízzel nem ellátott, valamint az engedélyezés során bizonyítást nyer, hogy a tervezett ép során szennyvíz keletkezése nem valószínűsíthető.
- c) A telek területére jutó csapadékvíz befogadóját az építési engedélyben kell meghatározni. Befogadó lehet a települési csapadékvíz elvezető hálózat, valamint a telek szikkasztásra alkalmas talaja is. A befogadó (befogadóképességét) az engedélyezési eljárás során igazolni kell.
- (7) Zöldfelület legkisebb mértéke: 40%.
- (8) Környezetterhelési határértékek: a vonatkozó, hatályos egyéb jogszabályokban meghatározott emissziós és imissziós határértékek érvényesek.
- (9) Terepszint alatti építmény csak a telekhatártól legalább 1,0 méter távolságban helyezhető el.
- (10) Az építési hely határai:
- a) az előkert legkisebb mérete a meglévő utcasorhoz igazodjon, új beépítésű utca esetében legalább 4,0 m;
- b) az oldalkert legkisebb szélessége nem lehet kisebb a létesítendő építmény tényleges építménymagasságának felénél, és legfeljebb 3,75 m;
- c) a hátsókert legkisebb mérete nem lehet kisebb sem a hátsókerthe néző homlokzatmagasság mértékénél, sem 6,0 méternél.
- (11) Az egyes telkek rendeltetésének megfelelően a szükséges számú gépkocsik elhelyezését telken belül kell megoldani.
- (12)⁶ Hatályon kívül helyezve
- (13)⁷ Hatályon kívül helyezve

5. Kertvárosias lakóövezetek

7. § (1) Lke-1 jelű Kertvárosias lakóövezetben elsősorban az OTÉK 13. § (2) - (4) bekezdése szerinti építmények helyezhetők el.
- (2) Kialakítható legkisebb telekterületméret: 650 m².
- (3) Beépítési mód: oldalhatáron álló.
- (4) Legnagyobb beépítettség: 30%.
- (5) Megengedett legnagyobb építménymagasság: 6,0 m, de a közösségi célú és szálláshely szolgáltató épületek esetében legfeljebb 7,5 m, egyházi funkciójú építmény esetében legfeljebb 30,0 m.
- (6) Közművesítettség mértéke:
- a) a huzamos emberi tartózkodás céljára szolgáló helyiséget tartalmazó épület esetében legalább az OTÉK 8. § (2) b) pontjában meghatározott részleges;
- b) a nem huzamos emberi tartózkodás céljára szolgáló helyiséget tartalmazó épület esetében legalább az OTÉK 8. § (2) d) szerinti közművesítetlen azzal a kitételrel, hogy közműpótló műtárgy létesítése szennyvízgyűjtő) kötelező. Ezen kitétel alól az engedélyező hatóság felmentést adhat abban az esetben, ha az épület vezetékes vízzel nem ellátott, valamint az engedélyezés során bizonyítást nyer, hogy a tervezett ép során szennyvíz keletkezése nem valószínűsíthető.
- c) A telek területére jutó csapadékvíz befogadóját az építési engedélyben kell meghatározni. Befogadó lehet a települési csapadékvíz elvezető hálózat, valamint a telek szikkasztásra alkalmas talaja is. A befogadó (befogadóképességét) az engedélyezési eljárás során igazolni kell.
- (7) Zöldfelület legkisebb mértéke: 50%.
- (8) Környezetterhelési határértékek: a vonatkozó, hatályos egyéb jogszabályokban meghatározott emissziós és imissziós határértékek érvényesek.
- (9) Terepszint alatti építmény csak a telekhatártól legalább 1,0 méter távolságban helyezhető el.
- (10) Az építési hely határai:
- a) a beépítési módnak megfelelően az építési hely egyik határvonala a telek azon oldalhatára, ami az építéssel érintett utcaszakaszon belül (amennyiben lehetséges 5-5 beépített telek jobbra és balra) a me elhelyezéséből adódóan a legjellemzőbb. Újonnan beépítendő utcában az első épület telepítése határozza meg;
- b) az előkert legkisebb mérete a meglévő utcasorhoz igazodjon, új beépítésű utca esetében legalább 4,0 m;
- c) az oldalkert legkisebb szélessége nem lehet kisebb a létesítendő építmény tényleges építménymagasságánál és legfeljebb 7,5 méter;
- d) a hátsókert legkisebb mérete nem lehet kisebb sem a hátsókerthe néző homlokzatmagasság mértékénél, sem 6,0 méternél.
- (11) Az egyes telkek rendeltetésének megfelelően a szükséges számú gépkocsik elhelyezését telken belül kell megoldani.
- (12)⁸ Hatályon kívül helyezve
- (13)⁹ Hatályon kívül helyezve
8. § (1) Lke-2 jelű Kertvárosias lakóövezetben elsődlegesen az OTÉK 13. § (2) - (4) bekezdése szerinti építmények helyezhetők el azzal a kitételrel, hogy a mező- és erdőgazdasági építményeket a telek utcai legalább 25,0 méter távolságban szabad elhelyezni.
- (2) Kialakítható legkisebb telekterületméret: 2000 m².
- (3) Beépítési mód: szabadon álló.
- (4) Legnagyobb beépítettség: 30%.
- (5) Megengedett legnagyobb építménymagasság: 6,0 m, de a közösségi célú és szálláshely szolgáltató épületek esetében legfeljebb 7,5 m, egyházi funkciójú építmény esetében legfeljebb 30,0 m.
- (6) Közművesítettség mértéke:
- a) a huzamos emberi tartózkodás céljára szolgáló helyiséget tartalmazó épület esetében legalább az OTÉK 8. § (2) b) pontjában meghatározott részleges;
- b) a nem huzamos emberi tartózkodás céljára szolgáló helyiséget tartalmazó épület esetében legalább az OTÉK 8. § (2) d) szerinti közművesítetlen azzal a kitételrel, hogy közműpótló műtárgy létesítése szennyvízgyűjtő) kötelező. Ezen kitétel alól az engedélyező hatóság felmentést adhat abban az esetben, ha az épület vezetékes vízzel nem ellátott, valamint az engedélyezés során bizonyítást nyer, hogy a tervezett ép során szennyvíz keletkezése nem valószínűsíthető.
- c) A telek területére jutó csapadékvíz befogadóját az építési engedélyben kell meghatározni. Befogadó lehet a települési csapadékvíz elvezető hálózat, valamint a telek szikkasztásra alkalmas talaja is. A befogadó (befogadóképességét) az engedélyezési eljárás során igazolni kell.
- (7) Zöldfelület legkisebb mértéke: 50%.
- (8) Környezetterhelési határértékek: a vonatkozó, hatályos egyéb jogszabályokban meghatározott emissziós és imissziós határértékek érvényesek.
- (9) Terepszint alatti építmény csak a telekhatártól legalább 1,0 méter távolságban helyezhető el.
- (10) Az építési hely határai:
- a) a beépítési módnak megfelelően az építési hely egyik határvonala a telek azon oldalhatára, ami az építéssel érintett utcaszakaszon belül (amennyiben lehetséges 5-5 beépített telek jobbra és balra) a me elhelyezéséből adódóan a legjellemzőbb. Újonnan beépítendő utcában az első épület telepítése határozza meg;
- b) az előkert legkisebb mérete a meglévő utcasorhoz igazodjon, új beépítésű utca esetében legalább 4,0 m;
- c) az oldalkert legkisebb szélessége nem lehet kisebb a létesítendő építmény tényleges építménymagasságának felénél, és legfeljebb 3,75 méter;
- d) a hátsókert legkisebb mérete nem lehet kisebb sem a hátsókerthe néző homlokzatmagasság mértékénél, sem 6,0 méternél.
- (11) Az egyes telkek rendeltetésének megfelelően a szükséges számú gépkocsik elhelyezését telken belül kell megoldani.
- (12)¹⁰ Hatályon kívül helyezve
- (13)¹¹ Hatályon kívül helyezve

6. Vegyes területek

Településközponti vegyes övezetek

9. § (1) VI-1 jelű Településközponti vegyes övezetben elsősorban az OTÉK 16. § (2) - (4) bekezdése szerinti építmények helyezhetők el.
- (2) Kialakítható legkisebb telekterületméret: 700 m².
- (3) Beépítési mód: oldalhatáron álló.
- (4) Legnagyobb beépítettség: 50%.
- (5) Megengedett legnagyobb építménymagasság: 7,5 m, de egyházi funkciójú építmény esetében legfeljebb 30,0 m.
- (6) Közművesítettség mértéke:
- a) a huzamos emberi tartózkodás céljára szolgáló helyiséget tartalmazó épület esetében legalább az OTÉK 8. § (2) b) pontjában meghatározott részleges;
- b) a nem huzamos emberi tartózkodás céljára szolgáló helyiséget tartalmazó épület esetében legalább az OTÉK 8. § (2) d) szerinti közművesítetlen azzal a kitételrel, hogy közműpótló műtárgy létesítése szennyvízgyűjtő) kötelező. Ezen kitétel alól az engedélyező hatóság felmentést adhat abban az esetben, ha az épület vezetékes vízzel nem ellátott, valamint az engedélyezés során bizonyítást nyer, hogy a tervezett ép során szennyvíz keletkezése nem valószínűsíthető.
- c) A telek területére jutó csapadékvíz befogadóját az építési engedélyben kell meghatározni. Befogadó lehet a települési csapadékvíz elvezető hálózat, valamint a telek szikkasztásra alkalmas talaja is. A befogadó (befogadóképességét) az engedélyezési eljárás során igazolni kell.
- (7) Zöldfelület legkisebb mértéke: 30%.
- (8) Környezetterhelési határértékek: a vonatkozó, hatályos egyéb jogszabályokban meghatározott emissziós és imissziós határértékek érvényesek.
- (9) Terepszint alatti építmény csak a telekhatártól legalább 1,0 méter távolságban helyezhető el.
- (10) Az építési hely határai:
- a) a beépítési módnak megfelelően az építési hely egyik határvonala a telek azon oldalhatára, ami az építéssel érintett utcaszakaszon belül (amennyiben lehetséges 5-5 beépített telek jobbra és balra) a me elhelyezéséből adódóan a legjellemzőbb. Újonnan beépítendő utcában az első épület telepítése határozza meg;
- b) az előkert legkisebb mérete a meglévő utcasorhoz igazodjon. Újonnan beépítendő utca esetében legalább 2,0 méter;
- c) az oldalkert legkisebb szélessége nem lehet kisebb a létesítendő építmény építménymagasságának felénél, és legfeljebb 7,5 méter;

- d) a hátsókert legkisebb mérete nem lehet kisebb sem a hátsókerthe néző homlokzatmagasság mértékénél, sem 6,0 méternél.
- (11) Az egyes telkek rendelkezésének megfelelően a szükséges számú gépkocsik elhelyezését telken belül kell megoldani.
- 10. § (1) Vt-2 jelű Településközponti vegyes övezetben** elsősorban az OTÉK 16. § (2) – (4) bekezdése szerinti építmények helyezhetők el.
- (2) Kialakítható legkisebb telekterületméret: 1500 m².
- (3) Beépítési mód: szabadon álló.
- (4) Legnagyobb beépítettség: 50%.
- (5) Megengedett legnagyobb építménymagasság: 6,0 m, de egyházi funkciójú építmény esetében legfeljebb 30,0 m.
- (6) Közművesítettség mértéke:
- a) a huzamos emberi tartózkodás céljára szolgáló helyiséget tartalmazó épület esetében legalább az OTÉK 8. § (2) b) pontjában meghatározott részleges;
- b) a nem huzamos emberi tartózkodás céljára szolgáló helyiséget tartalmazó épület esetében legalább az OTÉK 8. § (2) d) szerinti közművesítetlen azzal a kitételrel, hogy közműpótló műtárgy létesítése szennyvízgyűjtő) kötelező. Ezen kitétel alól az engedélyező hatóság felmentést adhat abban az esetben, ha az épület vezetékes vízzel nem ellátott, valamint az engedélyezés során bizonyítást nyer, hogy a tervezett ép során szennyvíz keletkezése nem valószínűsíthető.
- c) A telek területére jutó csapadékvíz befogódóját az építési engedélyben kell meghatározni. Befogadó lehet a települési csapadékvíz elvezető hálózat, valamint a telek szikkasztásra alkalmas talaja is. A befogadó t (befogadóképességét) az engedélyezési eljárás során igazolni kell.
- (7) Zöldfelület legkisebb mértéke: 30%.
- (8) Környezetterhelési határértékek: a vonatkozó, hatályos egyéb jogszabályokban meghatározott emissziós és imissziós határértékek érvényesek.
- (9) Terepszint alatti építmény csak az építési helyen belül helyezhető el.
- (10) Az építési hely határai:
- a) az előkert legkisebb mérete a meglévő utcasorhoz igazodjon. Újonnan beépítendő utca esetében legalább 4,0 méter;
- b) az oldalkert legkisebb szélessége nem lehet kisebb a létesítendő építmény tényleges építménymagasságának felénél, de legfeljebb 3,0 méter;
- c) a hátsókert legkisebb mérete nem lehet kisebb 3,0 méternél.
- (11) Az egyes telkek rendelkezésének megfelelően a szükséges számú gépkocsik elhelyezését telken belül kell megoldani.
- 11. § (1) Vt-3 jelű Településközponti vegyes övezetben** elsősorban az OTÉK 16. § (2) – (4) bekezdése szerinti építmények helyezhetők el.
- (2) Kialakítható legkisebb telekterületméret: 10 000 m² (= 1ha).
- (3) Beépítési mód: szabadon álló.
- (4) Legnagyobb beépítettség: 30%.
- (5) Megengedett legnagyobb építménymagasság: 7,5 m, de egyházi funkciójú építmény esetében legfeljebb 30,0 m.
- (6) Közművesítettség mértéke:
- a) a huzamos emberi tartózkodás céljára szolgáló helyiséget tartalmazó épület esetében legalább az OTÉK 8. § (2) b) pontjában meghatározott részleges;
- b) a nem huzamos emberi tartózkodás céljára szolgáló helyiséget tartalmazó épület esetében legalább az OTÉK 8. § (2) d) szerinti közművesítetlen azzal a kitételrel, hogy közműpótló műtárgy létesítése szennyvízgyűjtő) kötelező. Ezen kitétel alól az engedélyező hatóság felmentést adhat abban az esetben, ha az épület vezetékes vízzel nem ellátott, valamint az engedélyezés során bizonyítást nyer, hogy a tervezett ép során szennyvíz keletkezése nem valószínűsíthető.
- c) A telek területére jutó csapadékvíz befogódóját az építési engedélyben kell meghatározni. Befogadó lehet a települési csapadékvíz elvezető hálózat, valamint a telek szikkasztásra alkalmas talaja is. A befogadó t (befogadóképességét) az engedélyezési eljárás során igazolni kell.
- (7) Zöldfelület legkisebb mértéke: 30%.
- (8) Környezetterhelési határértékek: a vonatkozó, hatályos egyéb jogszabályokban meghatározott emissziós és imissziós határértékek érvényesek.
- (9) Terepszint alatti építmény csak a telekhatártól legalább 1,0 méter távolságban helyezhető el.
- (10) Az építési hely határai:
- a) az előkert legkisebb mérete a meglévő utcasorhoz igazodjon. Újonnan beépítendő utca esetében legalább 4,0 méter;
- b) az oldalkert legkisebb szélessége nem lehet kisebb a létesítendő építmény építménymagasságának felénél és legfeljebb 3,75 méter;
- c) a hátsókert legkisebb mérete nem lehet kisebb sem a hátsókerthe néző homlokzatmagasság mértékénél, sem 6,0 méternél.
- (11) Az egyes telkek rendelkezésének megfelelően a szükséges számú gépkocsik elhelyezését telken belül kell megoldani.
- 11/A. §¹² Vt-4 jelű Településközponti vegyes övezetben** elsősorban az OTÉK 16. § (2) – (4) bekezdése szerinti építmények helyezhetők el
1. Kialakítható legkisebb telekterületméret: 1500 m².
2. Beépítési mód: szabadon álló.
3. Legnagyobb beépítettség: 50%.
4. Megengedett legnagyobb építménymagasság: 7,5 m, de egyházi funkciójú építmény esetében legfeljebb 30,0 m. A szabályozási terven jelölt „párkánymagasság korlátozás alá eső homlokzat” megengedett legnagyobb párl 5 méter.
5. Közművesítettség mértéke:
- a) a huzamos emberi tartózkodás céljára szolgáló helyiséget tartalmazó épület esetében legalább az OTÉK 8. § (2) b) pontjában meghatározott részleges;
- b) a nem huzamos emberi tartózkodás céljára szolgáló helyiséget tartalmazó épület esetében legalább az OTÉK 8. § (2) d) szerinti közművesítetlen azzal a kitételrel, hogy közműpótló műtárgy létesítése (legalább zárt szennyvíz kötelező. Ezen kitétel alól az engedélyező hatóság felmentést adhat abban az esetben, ha az épület vezetékes vízzel nem ellátott, valamint az engedélyezés során bizonyítást nyer, hogy a tervezett épület használata során szenny nem valószínűsíthető. A telek területére jutó csapadékvíz befogódóját az építési engedélyben kell meghatározni. Befogadó lehet a települési csapadékvíz elvezető hálózat, valamint a telek szikkasztásra alkalmas talaja is. A befogadóképességét) az engedélyezési eljárás során igazolni kell.
6. Zöldfelület legkisebb mértéke: 30%.
7. Környezetterhelési határértékek: a vonatkozó, hatályos egyéb jogszabályokban meghatározott emissziós és imissziós határértékek érvényesek.
8. Terepszint alatti építmény csak az építési helyen belül helyezhető el.
9. Az építési hely határai:
- a) az előkert legkisebb mérete a meglévő utcasorhoz igazodjon. Újonnan beépítendő utca esetében legalább 4,0 méter;
- b) az oldalkert legkisebb szélessége nem lehet kisebb a létesítendő építmény tényleges építménymagasságának felénél, de legfeljebb 3,0 méter;
- c) a hátsókert legkisebb mérete nem lehet kisebb 3,0 méternél.
10. Az egyes telkek rendelkezésének megfelelően a szükséges számú gépkocsik elhelyezését telken belül kell megoldani.

7. Gazdasági területek¹³

Kereskedelmi, szolgáltató gazdasági övezetek

12. § (1) Gksz jelű Kereskedelmi, szolgáltató gazdasági övezetben az OTÉK 19. § (2) – (3) bekezdések szerinti építmények helyezhetők el. Az övezetben csak olyan létesítmények üzemeltethetők, amik védőt igényelnek.

- (2) Kialakítható legkisebb telek terület méret: 3000 m².
- (3) Beépítési mód: oldalhatáron álló.
- (4) Legnagyobb beépítettség: 60%.
- (5) Megengedett legnagyobb építménymagasság: 9,0 m.
- (6) Közművesítettség mértéke:
- a) a huzamos emberi tartózkodás céljára szolgáló helyiséget tartalmazó épület esetében legalább az OTÉK 8. § (2) b) pontjában meghatározott részleges;
- b) a nem huzamos emberi tartózkodás céljára szolgáló helyiséget tartalmazó épület esetében legalább az OTÉK 8. § (2) d) szerinti közművesítetlen azzal a kitételrel, hogy közműpótló műtárgy létesítése szennyvízgyűjtő) kötelező. Ezen kitétel alól az engedélyező hatóság felmentést adhat abban az esetben, ha az épület vezetékes vízzel nem ellátott, valamint az engedélyezés során bizonyítást nyer, hogy a tervezett ép során szennyvíz keletkezése nem valószínűsíthető.
- c) A telek területére jutó csapadékvíz befogódóját az építési engedélyben kell meghatározni. Befogadó lehet a települési csapadékvíz elvezető hálózat, valamint a telek szikkasztásra alkalmas talaja is. A befogadó t (befogadóképességét) az engedélyezési eljárás során igazolni kell.
- (7) Zöldfelület legkisebb mértéke: 20%.
- (8) Környezetterhelési határértékek: a vonatkozó, hatályos egyéb jogszabályokban meghatározott emissziós és imissziós határértékek érvényesek.
- (9) Terepszint alatti építmény csak a telekhatártól legalább 1,0 méter távolságban helyezhető el.
- (10) Az építési hely határai:
- a) az előkert legkisebb mérete 2,0 méter;
- b) az oldalkert legkisebb szélessége 8,0 méter;
- c) a hátsókert legkisebb mérete nem lehet kisebb sem a hátsókerthe néző homlokzatmagasság mértékénél, sem 6,0 méternél - kivétel a 02062/38 hrsz.-ú ingatlan, ahol 2,0 méternél.
- (11) Az egyes telkek rendelkezésének megfelelően a szükséges számú gépkocsik elhelyezését telken belül kell megoldani.
- (12) Az övezetben jelölt Ev védelmi erdőt saját telken belül a mindenkori telek tulajdonosának kell megvalósítania, a telek megosztása nélkül, legkésőbb az első építmény használatba vételi engedélyének kiadási idő 3 éven belül.
- (13) A Szabályozási Terveken szabályozási vonallal lehatárolt út kialakítása a mindenkori telektulajdonos feladata.

8. Ipari, gazdasági övezetek

13. § (1) **Gip** jelű **Egyéb ipari gazdasági övezetben** az OTÉK 20. § (4) és (5) bekezdések szerinti építmények helyezhetők el.
- (2) Kialakítható legkisebb telekterületméret: 3000 m².
- (3) Beépítési mód: szabadon álló.
- (4) Legnagyobb beépítettség: 50%.
- (5) Megengedett legnagyobb építménymagasság: 9,0 m.
- (6) Közművesítettség mértéke:
- a) a huzamos emberi tartózkodás céljára szolgáló helyiséget tartalmazó épület esetében legalább az OTÉK 8. § (2) b) pontjában meghatározott részleges;
- b) a nem huzamos emberi tartózkodás céljára szolgáló helyiséget tartalmazó épület esetében legalább az OTÉK 8. § (2) d) szerinti közművesítetlen azzal a kitételrel, hogy közműpótló műtárgy létesítése szennyvízgyűjtő) kötelező. Ezen kitétel alól az engedélyező hatóság felmentést adhat abban az esetben, ha az épület vezetékes vízzel nem ellátott, valamint az engedélyezés során bizonyítást nyer, hogy a tervezett ép során szennyvíz keletkezése nem valószínűsíthető.
- c) A telek területére jutó csapadékvíz befogadóját az építési engedélyben kell meghatározni. Befogadó lehet a települési csapadékvíz elvezető hálózat, valamint a telek szikkasztásra alkalmas talaja is. A befogadó t (befogadóképességét) az engedélyezési eljárás során igazolni kell.
- (7) Zöldfelület legkisebb mértéke: 20%. ¹⁴**Hatályon kívül helyezve**
- (8) Környezetterhelési határértékek: a vonatkozó, hatályos egyéb jogszabályokban meghatározott emissziós és imissziós határértékek érvényesek.
- (9) Terepszint alatti építmény csak a telekhatártól legalább 1,0 méter távolságban belül helyezhető el.
- (10) Az építési hely határai:
- a) az előkert legkisebb mérete 2,0 méter;
- b) az oldalkert legkisebb szélessége nem lehet kisebb a létesítendő építmény tényleges építménymagasságának felénél és legfeljebb 4,5 méter;
- c) a hátsókert legkisebb mérete nem lehet kisebb sem a hátsókerthez néző homlokzatmagasság mértékénél, sem 6,0 méternél.
- (11) Az egyes telkek rendeltetésének megfelelően a szükséges számú gépkocsik elhelyezését telken belül kell megoldani.
- (12) Az övezetben jelölt **Ev** védelmi erdőt saját telken belül a mindenkori telek tulajdonosának kell kialakítania, a telek megosztása nélkül, legkésőbb az első építmény használatba vételi engedélyének kiadási időp-
őven belül.
- (13) A Szabályozási Terveken szabályozási vonallal lehatárolt út kialakítása a mindenkori telektulajdonos feladata.
- (14) A 2037 hrsz-ú területen a földrésztel erdővel fedett részen építmény nem létesíthető, közművezeték, út nem alakítható ki.

9. Különleges területek, Különleges övezetek

14. § (1) **K-1** jelű temetkezési célú **Különleges övezetben**, a temető területén csak a temetésekhöz tartozó, illetve azt kiszolgáló épületek és létesítmények helyezhető el.
- (2) Kialakítható legkisebb telekterületméret: 3000 m².
- (3) Beépítési mód: szabadon álló.
- (4) Legnagyobb beépítettség: 10%.
- (5) Megengedett legnagyobb építménymagasság: 6,0 m, de az egyházi funkciójú, torony jellegű építmények esetében legfeljebb 30,0 m lehet.
- (6) Közművesítettség mértéke:
- a) a huzamos emberi tartózkodás céljára szolgáló helyiséget tartalmazó épület esetében legalább az OTÉK 8. § (2) b) pontjában meghatározott részleges;
- b) a nem huzamos emberi tartózkodás céljára szolgáló helyiséget tartalmazó épület esetében legalább az OTÉK 8. § (2) d) szerinti közművesítetlen azzal a kitételrel, hogy közműpótló műtárgy létesítése szennyvízgyűjtő) kötelező. Ezen kitétel alól az engedélyező hatóság felmentést adhat abban az esetben, ha az épület vezetékes vízzel nem ellátott, valamint az engedélyezés során bizonyítást nyer, hogy a tervezett ép során szennyvíz keletkezése nem valószínűsíthető.
- c) A telek területére jutó csapadékvíz befogadóját az építési engedélyben kell meghatározni. Befogadó lehet a települési csapadékvíz elvezető hálózat, valamint a telek szikkasztásra alkalmas talaja is. A befogadó t (befogadóképességét) az engedélyezési eljárás során igazolni kell.
- (7) Zöldfelület legkisebb mértéke: 60%.
- (8) Környezetterhelési határértékek: a vonatkozó, hatályos egyéb jogszabályokban meghatározott emissziós és imissziós határértékek érvényesek.
- (9) Terepszint alatti építmény csak a telekhatártól legalább 1,0 méter távolságban belül helyezhető el.
- (10) Az építési hely határai:
- a) az előkert legkisebb mérete 4,0 méter;
- b) az oldalkert legkisebb szélessége nem lehet kisebb a létesítendő építmény tényleges építménymagasságának felénél és legfeljebb 3,0 méter;
- c) a hátsókert legkisebb mérete nem lehet kisebb sem a hátsókerthez néző homlokzatmagasság mértékénél, sem 6,0 méternél.
- (11) Az egyes telkek rendeltetésének megfelelően a szükséges számú gépkocsik elhelyezését a szomszédos közterületek igénybe vételével.
15. § (1) **K-2** jelű műemlék megőrzési célú **Különleges övezet** a meglévő védett építmények védelmét és értékőrző hasznosítását szolgálja. E célból a területen elhelyezhető idegenforgalmi, szállásh-
őktatási célú építmény.
- (2) Az övezetben újabb építési telek kialakítása nem engedélyezhető.
- (3) Beépítési mód: szabadon álló.
- (4) Legnagyobb beépítettség: 20%.
- (5) Megengedett legnagyobb építménymagasság: a meglévő építményeknél magasabb nem létesíthető, a 2074 hrsz-ú ingatlan esetében legfeljebb 2,0 méter lehet.
- (6) Közművesítettség mértéke:
- a) a huzamos emberi tartózkodás céljára szolgáló helyiséget tartalmazó épület esetében legalább az OTÉK 8. § (2) b) pontjában meghatározott részleges;
- b) a nem huzamos emberi tartózkodás céljára szolgáló helyiséget tartalmazó épület esetében legalább az OTÉK 8. § (2) d) szerinti közművesítetlen azzal a kitételrel, hogy közműpótló műtárgy létesítése szennyvízgyűjtő) kötelező. Ezen kitétel alól az engedélyező hatóság felmentést adhat abban az esetben, ha az épület vezetékes vízzel nem ellátott, valamint az engedélyezés során bizonyítást nyer, hogy a tervezett ép során szennyvíz keletkezése nem valószínűsíthető.
- c) A telek területére jutó csapadékvíz befogadóját az építési engedélyben kell meghatározni. Befogadó lehet a települési csapadékvíz elvezető hálózat, valamint a telek szikkasztásra alkalmas talaja is. A befogadó t (befogadóképességét) az engedélyezési eljárás során igazolni kell.
- (7) Zöldfelület legkisebb mértéke: 40%. ¹⁵**Hatályon kívül helyezve**
- (8) Környezetterhelési határértékek: a vonatkozó, hatályos egyéb jogszabályokban meghatározott emissziós és imissziós határértékek érvényesek.
- (9) Terepszint alatti építmény csak a telekhatártól legalább 1,0 méter távolságban helyezhető el.
- (10) Az építési hely határai:
- a) az előkert legkisebb mérete 4,0 méter;
- b) az oldalkert legkisebb szélessége nem lehet kisebb a létesítendő építmény tényleges építménymagasságának felénél;
- c) a hátsókert legkisebb mérete nem lehet kisebb sem a hátsókerthez néző homlokzatmagasság mértékénél, sem 6,0 méternél.
- (11) Az egyes telkek rendeltetésének megfelelően a szükséges számú gépkocsik elhelyezését telken belül valamint a szomszédos közterületek igénybe vételével kell megoldani.
- (12) ¹⁶**Hatályon kívül helyezve**
16. § (1) **K-3** jelű sportolási célú **Különleges övezetben** a község közösségi célú sport és szabadidős tevékenységéhez szükséges építmények helyezhetőek el.
- (2) Kialakítható legkisebb telekterületméret: 10.000 m².
- (3) Beépítési mód: szabadon álló.
- (4) Legnagyobb beépítettség: 20%.
- (5) Megengedett legnagyobb építménymagasság: 7,5 m.
- (6) Közművesítettség mértéke:
- a) a huzamos emberi tartózkodás céljára szolgáló helyiséget tartalmazó épület esetében legalább az OTÉK 8. § (2) b) pontjában meghatározott részleges;
- b) a nem huzamos emberi tartózkodás céljára szolgáló helyiséget tartalmazó épület esetében legalább az OTÉK 8. § (2) d) szerinti közművesítetlen azzal a kitételrel, hogy közműpótló műtárgy létesítése szennyvízgyűjtő) kötelező. Ezen kitétel alól az engedélyező hatóság felmentést adhat abban az esetben, ha az épület vezetékes vízzel nem ellátott, valamint az engedélyezés során bizonyítást nyer, hogy a tervezett ép során szennyvíz keletkezése nem valószínűsíthető.
- c) A telek területére jutó csapadékvíz befogadóját az építési engedélyben kell meghatározni. Befogadó lehet a települési csapadékvíz elvezető hálózat, valamint a telek szikkasztásra alkalmas talaja is. A befogadó t (befogadóképességét) az engedélyezési eljárás során igazolni kell.
- (7) Zöldfelület legkisebb mértéke: 60%.
- (8) Környezetterhelési határértékek: a vonatkozó, hatályos egyéb jogszabályokban meghatározott emissziós és imissziós határértékek érvényesek.
- (9) Terepszint alatti építmény csak a telekhatártól legalább 1,0 méter távolságban helyezhető el.
- (10) Az építési hely határai:
- a) az előkert legkisebb mérete 2,0 méter;
- b) az oldalkert legkisebb szélessége nem lehet kisebb a létesítendő építmény tényleges építménymagasságának felénél és legfeljebb 3,75 méter;
- c) a hátsókert legkisebb mérete nem lehet kisebb sem a hátsókerthez néző homlokzatmagasság mértékénél, sem 6,0 méternél.
- (11) Az egyes telkek rendeltetésének megfelelően a szükséges számú gépkocsik elhelyezését telken belül kell megoldani.
17. § (1) **K-4** jelű állati hullák elhelyezésére szolgáló **Különleges övezetben** (dógtér) építési tevékenység nem folytatható, építmény nem helyezhető el.
18. § (1) **K-6** jelű közösségi rendezvények tartására szolgáló **Különleges övezetben** a szomszédos műemlék (Vár) hasznosításához kapcsolódó rendezvények megtartásához, kiszolgálásához szükséges építmények h-
ő
- (2) Kialakítható legkisebb telekterületméret: 3000 m².
- (3) Beépítési mód: szabadon álló.

- (4) Legnagyobb beépítettség: 40%.
- (5) Megengedett legnagyobb építménymagasság: 7,5 m.
- (6) Közművesítettség mértéke:
- a) a huzamos emberi tartózkodás céljára szolgáló helyiséget tartalmazó épület esetében legalább az OTÉK 8. § (2) b) pontjában meghatározott részleges;
- b) a nem huzamos emberi tartózkodás céljára szolgáló helyiséget tartalmazó épület esetében legalább az OTÉK 8. § (2) d) szerinti közművesítetlen azzal a kitéllettel, hogy közműpótló műtárgy létesítése szennyvízgyűjtő) kötelező. Ezen kitétel alól az engedélyező hatóság felmentést adhat abban az esetben, ha az épület vezetékes vízzel nem ellátott, valamint az engedélyezés során bizonyítást nyer, hogy a tervezett ép során szennyvíz keletkezése nem valószínűsíthető.
- c) A telek területére jutó csapadékvíz befogadóját az építési engedélyben kell meghatározni. Befogadó lehet a települési csapadékvíz elvezető hálózat, valamint a telek szikkasztásra alkalmas talaja is. A befogadó t (befogadóképességét) az engedélyezési eljárás során igazolni kell.
- (7) Zöldfelület legkisebb mértéke: 40%. ¹⁷Hatályon kívül helyezve
- (8) Környezetterhelési határértékek: a vonatkozó, hatályos egyéb jogszabályokban meghatározott emissziós és imissziós határértékek érvényesek.
- (9) Terepszint alatti építmény csak a telekhatártól legalább 1,0 méter távolságban helyezhető el.
- (10) Az építési hely határai:
- a) az előkert legkisebb mérete 2,0 méter;
- b) az oldalkert legkisebb szélessége 2,0 m;
- c) a hátsóker legkisebb mérete nem lehet kisebb 2,0 méternél.
- (11) Az egyes telkek rendeltetésének megfelelően a szükséges számú gépkocsik elhelyezését a szomszédos közterületek igénybe vételével

III. Fejezet

BÉEPÍTÉSRE NEM SZÁNT TERÜLETEK

10. Közlekedési és közmű területek, Közüti közlekedési övezetek

19. § (1) A Közüti közlekedési övezetek (utcák, terek, gyalogutak) az OTÉK 26. § (3) bekezdésében meghatározott építmények elhelyezésére szolgálnak.
- (2) A közlekedési övezeteket és létesítményeket, azok szabályozási szélességeit és védőtávolságait a Szabályozási Tervek ábrázolják.
- (3) Beépítési mód: szabadon álló.
- (4)¹⁸ Megengedett legnagyobb építménymagasság: 4,0 m, kivéve Köu-0 jelű övezetben.
- (5)¹⁹ Legnagyobb beépítettség: 5 %, kivéve Köu-0 jelű övezetben.
- (6) Közművesítettség mértéke:
- a) a huzamos emberi tartózkodás céljára szolgáló helyiséget tartalmazó épület esetében legalább az OTÉK 8. § (2) b) pontjában meghatározott részleges;
- b) a nem huzamos emberi tartózkodás céljára szolgáló helyiséget tartalmazó épület esetében legalább az OTÉK 8. § (2) d) szerinti közművesítetlen azzal a kitéllettel, hogy közműpótló műtárgy létesítése szennyvízgyűjtő) kötelező. Ezen kitétel alól az engedélyező hatóság felmentést adhat abban az esetben, ha az épület vezetékes vízzel nem ellátott, valamint az engedélyezés során bizonyítást nyer, hogy a tervezett ép során szennyvíz keletkezése nem valószínűsíthető.
- c) A telek területére jutó csapadékvíz befogadóját az építési engedélyben kell meghatározni. Befogadó lehet a települési csapadékvíz elvezető hálózat, valamint a telek szikkasztásra alkalmas talaja is. A befogadó t (befogadóképességét) az engedélyezési eljárás során igazolni kell.
- (7) Környezetterhelési határértékek: a vonatkozó, hatályos egyéb jogszabályokban meghatározott emissziós és imissziós határértékek érvényesek.
- (8) Az egyes telkek rendeltetésének megfelelően a szükséges számú gépkocsik elhelyezését telken belül kell megoldani, de a szomszédos közterületek igénybe vételével is megoldható.
20. § (1) A község útjai:

Övezet jele		Szabályozási szélesség	Besorolás
Településeket összekötő fő és mellékútvonalak:			
Köu-1-k	74. sz főút külterületi szakasza	16-20 m	K.IV.A
Köu-1-b	74. sz főút belterületi szakasza Dénesfai utca 162/20,21,22 hrsz., József Attila utca 387/1,2,3 hrsz. Széchenyi utca 386/1,2,3 hrsz.	16-22 m	B.IV.b.C
Köu-2-k	7427. sz mellékút Vár utca 40 hrsz. 2076 hrsz.	19-28 m	K.V.C
Köu-2-b	7427. sz mellékút Vár utca 40 hrsz. 2076 hrsz.	19-28 m	B.V.c B
Köu-3-k	74107 sz. mellékút Temető utca	10-16 m	K.V.C
Köu-3-b	Lakhegyi összekötő út 2005/19 hrsz, Temető utca 236 hrsz.,	10-13m	B.V.c. C
Önkormányzati kiszolgáló utak:			
Köu-4	József Attila utca 161 hrsz	13-17 m	B.VI.d C
	Gyöngyvirág u. 295 hrsz	10m	
	322/1 hrsz. út	16m	
	322/3 hrsz. út	12-17 m	
	Dózsa Gy. u. 180/1	t8-12 m	
	Lakhegyi összekötő út 005/19 hrsz, Temető utca 236hrs	10-13m	
	Temető utca 191 hrsz	6m a jelenlegi útszélesség bővítés szükséges a déli beépített szakaszon.	
	Rét utca 132 hrsz	8 m	
	Ady Endre u. 260 hrsz	12 m	
	Nádasdy utca 322/2	16 m	
	Béke utca 352 hrsz	15 m	
Szabadság u. 374 hrsz	14 m		
Köu-Mg	mezőgazdasági utak	6 m	K. VIII. C
KÖu-13	külterületi kiszolgáló utak	8 m	K. VI.
Újonnan kijelölt utcák:			
	Köu-5	15 m	B.VI.d C
	Köu-6	14 m	
	Köu-7	12 m	

Övezet jele		Szabályozási szélesség	Besorolás
	<i>Köu-8</i>	<i>10 m</i>	
	<i>Köu-9</i>	<i>24 m</i>	
Kerékpár és gyalogos utak:			
		<i>minimum 4 m</i>	<i>B.X.</i>
Egy telket feltáró magán és közutak:			
		<i>minimum 4 m</i>	
Parkolók:			
Köüp	<i>közterületi parkolók</i>		<i>B. VI. d. „D”.</i>

- (2) ²⁰ Hatályon kívül helyezve
- (3) A közutak területének belterületbe vonásával egyidejűleg a belterületbe vont útszakaszok közvilágítását is ki kell építeni.
- a) ²¹ Hatályon kívül helyezve
- b) ²² Hatályon kívül helyezve
- (4) Az új jármű-várakozóhelyeket az OTÉK 42. § (7) bekezdés szerint fásítani kell.
- (5) ²³ Hatályon kívül helyezve
- (6) A mezőgazdasági területek művelés alóli kivonásánál és a területek beépítésénél a szomszédos mezőgazdasági területek megközelítését továbbra is biztosítani kell.
- (7) ²⁴ A község közigazgatási területén található, védősávval rendelkező nyomvonal jellegű és területigényes létesítmények esetében a védősáv mértékét a külön jogszabályok meghatározásai alapján a Szabályozási te
- ábrázolják. A védősávon belül végzendő minden építési tevékenység kizárólag a vonatkozó külön jogszabályok előírásai szerint lehetséges.
- 20/A. §²⁵** (1) A Köu-0 jelű Gyorsforgalmi közúti közlekedési övezetben a megengedett legnagyobb építménymagasság: 5,0 m.
- (2) A Köu-0 jelű Gyorsforgalmi közúti közlekedési övezetben a megengedett legnagyobb beépítettség: 10 %.
- 21. §** (1) ²⁶ Hatályon kívül helyezve
- (2) ²⁷ Hatályon kívül helyezve
- (3) ²⁸ Hatályon kívül helyezve
- (4) A közművezetékek védelme érdekében az előírt védőtávolságokat be kell tartani.
- (5) Tilos a szennyvizet, szemetet felhagyott kutakba, a csapadékvíz-elvezető rendszerbe gyűjteni, illetve bevezetni.
- (6) Az ivóvíz minőségű víz beszerzésére, kezelésére, tárolására, továbbítására és szétosztására szolgáló létesítmények védőterületein csak a rendeltetésszerű üzemeltetés érdekében végzett építési tevékenység folyhat.
- (7) A meglévő 20 kV-os elektromos légvezetékek szabad megközelítését, védőtávolságát biztosítani kell.
- (8) A település csapadékvízét nyílt árokhalózatban, csapadékvíz csatornahálózatban kell elvezetni.
- (9) Az ivóvíz és ásványgyógyvíz kezelő műtárgyak és szállító vezetékek védőterületeit és védősávjait biztosítani kell.
- (10) A tervezett közművezetékek építéskor az esetleges közös kivitelezés érdekében a vezetékek nyomvonalát egyeztetni kell a közmű üzemeltetőkkel.
- (11) A közlekedési területen meglévő fákat, fasorokat óvni kell. A közműfejlesztések során az elkerülhetetlenül kivágott fát az ingatlan tulajdonosának pótolni kell.
- (12) Az utak és közművek építésénél, korszerűsítésénél, egyéb építmények és más létesítmények megvalósításánál, felújításánál biztosítani kell a közcélú távközlő eszközök elhelyezésének lehetőségét.

11. Zöldterületek, Zöldövezetek

- 22. §** (1) **Z** jelű **Közpark zöldövezetben** az OTÉK 26. § (4) bekezdésében meghatározott építmények helyezhetők el.
- (2) Beépítési mód: szabadon álló.
- (3) Megengedett legnagyobb építménymagasság: 4,0 m.
- (4) Legnagyobb beépítettség: 2%.
- (5) Zöldfelület legkisebb mértéke: 70%
- (6) Közművesítettség mértéke:
- a) a huzamos emberi tartózkodás céljára szolgáló helyiséget tartalmazó épület esetében legalább az OTÉK 8. § (2) b) pontjában meghatározott részleges;
- b) a nem huzamos emberi tartózkodás céljára szolgáló helyiséget tartalmazó épület esetében legalább az OTÉK 8. § (2) d) szerinti közművesítetlen azzal a kitételrel, hogy közműpótló műtárgy létesítése szennyvízgyűjtő) kötelező. Ezen kitétel alól az engedélyező hatóság felmentést adhat abban az esetben, ha az épület vezetékes vízzel nem ellátott, valamint az engedélyezés során bizonyítást nyer, hogy a tervezett ép
- során szennyvíz keletkezése nem valószínűsíthető.
- c) A telek területére jutó csapadékvíz befogadóját az építési engedélyben kell meghatározni. Befogadó lehet a települési csapadékvíz elvezető hálózat, valamint a telek szikkasztásra alkalmas talaja is. A befogadó t (befogadóképességét) az engedélyezési eljárás során igazolni kell.
- (7) Környezetterhelési határértékek: a vonatkozó, hatályos egyéb jogszabályokban meghatározott emissziós és imissziós határértékek érvényesek.
- (8) Az egyes telkek rendeltetésének megfelelően a szükséges számú gépkocsik elhelyezését a szomszédos közterületek igénybe vételével is kell megoldani.

12. Erdőterületek

Gazdasági erdő övezetek

- 23. §** (1) **Eg** jelű **Gazdasági erdő övezetben** az OTÉK 28. § (4) bekezdés szerinti építmények helyezhetők el az ott meghatározott méretű telken.
- (2) Beépítési mód: szabadon álló.
- (3) Beépítettség legnagyobb mértéke: 0,5 %.
- (4) Megengedett legnagyobb építménymagasság: 6,0 m.
- (5) Szálláshely szolgáltató épület (vadászház, erdészház) legfeljebb 300 m² nettó alapterülettel készülhet.
- a) ²⁹ Hatályon kívül helyezve
- b) ³⁰ Hatályon kívül helyezve
- (6) Közművesítettség mértéke:
- a) legalább az OTÉK 8. § (2) d) szerinti közművesítetlen azzal a kitételrel, hogy közműpótló műtárgy létesítése (legalább zárt szennyvízgyűjtő) kötelező. Ezen kitétel alól az engedélyező hatóság felmentést adhat a
- ha az épület vezetékes vízzel nem ellátott, valamint az engedélyezés során bizonyítást nyer, hogy a tervezett épület használata során szennyvíz keletkezése nem valószínűsíthető.
- b) A telek területére jutó csapadékvíz befogadóját az építési engedélyben kell meghatározni. Befogadó lehet a települési csapadékvíz elvezető hálózat, valamint a telek szikkasztásra alkalmas talaja is. A befogadó t (befogadóképességét) az engedélyezési eljárás során igazolni kell.
- (7) Gazdasági erdő övezetbe sorolt, de nem erdő művelési ágú földrésztelkek esetében építési tevékenységet folytatni csak a jelen §-ban megállapított paraméterek megtartása mellett lehet.
- (8) Környezetterhelési határértékek: a vonatkozó, hatályos egyéb jogszabályokban meghatározott emissziós és imissziós határértékek érvényesek.
- (9) Az egyes telkek rendeltetésének megfelelően a szükséges számú gépkocsik elhelyezését telken belül kell megoldani.

13. Védelmi erdő övezetek

- 24. §** **Ev** jelű **Védelmi erdő övezetben** épületet elhelyezni nem lehet. Műtárgyakat elhelyezni csak az engedélyezési eljárásba bevonandó, külön jogszabályban meghatározott illetékes hatóságok szabályai szerint leh

14. Szociális-turisztikai erdő övezetek

- 25. §** (1) **Ee** jelű **Szociális-turisztikai erdő övezetben** az OTÉK 28. § (4) bekezdés szerinti építmények helyezhetők el az ott meghatározott méretű telken.
- (2) Beépítési mód: szabadon álló.
- (3) Beépítettség legnagyobb mértéke: 5 %.
- (4) Megengedett legnagyobb építménymagasság: 6,0 m.
- (5) Szálláshely szolgáltató épület (pl.: turistaház, menedékház) legfeljebb 300 m² nettó alapterülettel készülhet.
- a) ³¹ Hatályon kívül helyezve
- b) ³² Hatályon kívül helyezve
- (6) Közművesítettség mértéke:

a) legalább az OTÉK 8. § (2) d) szerinti közművesítetlen azzal a kitételrel, hogy közműpótló műtárgy létesítése (legalább zárt szennyvízgyűjtő) kötelező. Ezen kitétel alól az engedélyező hatóság felmentést adhat abt ha az épület vezetékes vízzel nem ellátott, valamint az engedélyezés során bizonyítást nyer, hogy a tervezett épület használata során szennyvíz keletkezése nem valószínűsíthető.

b) A telek területére jutó csapadékvíz befogadóját az építési engedélyben kell meghatározni. Befogadó lehet a települési csapadékvíz elvezető hálózat, valamint a telek szikkasztásra alkalmas talaja is. A befogadó t (befogadóképességét) az engedélyezési eljárás során igazolni kell.

(7) Környezetterhelési határértékek: a vonatkozó, hatályos egyéb jogszabályokban meghatározott emissziós és imissziós határértékek érvényesek.

(8) Az egyes telkek rendeltetésének megfelelően a szükséges számú gépkocsik elhelyezését telken belül kell megoldani.

14./A³³ Közjóléti erdő övezet

25/A. § (1) Ek jelű Közjóléti erdő övezetben az erdő rendeltetésének megfelelő építmények helyezhetők el, azaz állattartó, egészségügyi, irodai, kereskedelmi, szolgáltató, raktár, oktatási, sport, szociális, sz: erdőgazdasági és energiaszolgáltatótási.

(2) Beépítési mód: szabadon álló.

(3) Építési hely: az elő-, oldal- és hátsókert legkisebb mérete 10,0 méter.

(4) Beépítettség legnagyobb mértéke: 5 %.

(5) Megengedett legnagyobb építménymagasság: 6,0 m.

(6) A zöldfelület legkisebb mértéke 60%, aminek többszintű növényállománnyal állandóan fedettnak kell lennie.

(7)³⁴ Hatályon kívül helyezve

(8) Közművesítettség mértéke:

a) Legalább az OTÉK 8. § (2) d) szerinti közművesítetlen azzal a kitételrel, hogy közműpótló műtárgy létesítése (legalább zárt szennyvízgyűjtő) kötelező. Ezen kitétel alól az engedélyező hatóság felmentést adhat abt ha az épület vezetékes vízzel nem ellátott, valamint az engedélyezés során bizonyítást nyer, hogy a tervezett épület használata során szennyvíz keletkezése nem valószínűsíthető.

b) A telek területére jutó csapadékvíz befogadóját az építési engedélyben kell meghatározni. Befogadó lehet a települési csapadékvíz elvezető hálózat, valamint a telek szikkasztásra alkalmas talaja is. A befogadó t (befogadóképességét) az engedélyezési eljárás során igazolni kell.

(9) Környezetterhelési határértékek: a vonatkozó, hatályos egyéb jogszabályokban meghatározott emissziós és imissziós határértékek érvényesek.

(10) Az egyes telkek rendeltetésének megfelelően a szükséges számú gépkocsik elhelyezését telken belül kell megoldani. A parkoló felületet 4 db várakozó helyenként legalább 1 db fával fásítani kell.

15. Mezőgazdasági területek

Általános mezőgazdasági övezetek

26. § Má-1 jelű Általános mezőgazdasági övezetben nem helyezhető el építmény. Az építési korlátozás alá eső telkek birtoktest részét képezhetik és a korlátozással nem érintett általános mezőgazdasági öveze Birtokközpont építési lehetőségét növelhetik.

27. § (1) Má-2 jelű Általános mezőgazdasági övezetben az OTÉK 29. § (1) bekezdés szerinti építmények helyezhetők el.

(2) Az övezetben építmény az 1500 m²-t meghaladó területnagyságú telken helyezhető el a következő előírások betartása mellett:

a) Beépítési mód: szabadon álló.

b) Építési hely: elő-, oldal- és hátsókert legkisebb mérete 10 m.

c) Beépítettség: legfeljebb 3 %.

d) Építménymagasság: legfeljebb 6,0 m.

(3) Lakóépület 6000 m² feletti nagyságú telken, a beépítésre szánt övezetek határától legfeljebb 200 méter távolságban helyezhető el legfeljebb 3%-os beépítettséggel, az Lf-sz jelű Falusias lakóövezet többi előírás. mellett.

(4) Birtokközpont az OTÉK vonatkozó előírásai betartásával létesíthető.

(5) Közművesítettség mértéke:

a) legalább az OTÉK 8. § (2) d) szerinti közművesítetlen azzal a kitételrel, hogy közműpótló műtárgy létesítése (legalább zárt szennyvízgyűjtő) kötelező. Ezen kitétel alól az engedélyező hatóság felmentést adhat abt ha az épület vezetékes vízzel nem ellátott, valamint az engedélyezés során bizonyítást nyer, hogy a tervezett épület használata során szennyvíz keletkezése nem valószínűsíthető.

b) A telek területére jutó csapadékvíz befogadóját az építési engedélyben kell meghatározni. Befogadó lehet a települési csapadékvíz elvezető hálózat, valamint a telek szikkasztásra alkalmas talaja is. A befogadó t (befogadóképességét) az engedélyezési eljárás során igazolni kell.

(6) Környezetterhelési határértékek: a vonatkozó, hatályos egyéb jogszabályokban meghatározott emissziós és imissziós határértékek érvényesek.

(7) Az egyes telkek rendeltetésének megfelelően a szükséges számú gépkocsik elhelyezését telken belül kell megoldani.

(8) Erdő művelési ágú földrésztelre, alrésztelre irányuló építési szándék esetén jelen rendelet gazdasági erdőre (Eg) vonatkozó előírásait kell alkalmazni.

16. Kertes mezőgazdasági övezetek

28. § (1) M-k jelű Kertes mezőgazdasági övezetben a növénytermesztés és feldolgozás, tárolás építményei helyezhetők el a következő előírások betartása mellett:

a) Építmény a 720 m²-t meghaladó területű telken helyezhető el.

b) Beépítési mód: oldalhatáron álló.

c) Beépítettség: legfeljebb 3 %.

d) Építménymagasság: legfeljebb 5,0 m.

(2) Lakóépület kivételes esetben, az OTÉK 31. § (2) és (3) bekezdésében foglaltak betartásával helyezhető el az alábbi előírások betartása mellett:

a) Legkisebb beépíthető telek: 3000 m².

b) Beépítési mód: oldalhatáron álló.

c) Beépítettség: legfeljebb 1,5 %.

(3) Közművesítettség mértéke:

a) legalább az OTÉK 8. § (2) d) szerinti közművesítetlen azzal a kitételrel, hogy közműpótló műtárgy létesítése (legalább zárt szennyvízgyűjtő) kötelező. Ezen kitétel alól az engedélyező hatóság felmentést adhat abt ha az épület vezetékes vízzel nem ellátott, valamint az engedélyezés során bizonyítást nyer, hogy a tervezett épület használata során szennyvíz keletkezése nem valószínűsíthető.

b) A telek területére jutó csapadékvíz befogadóját az építési engedélyben kell meghatározni. Befogadó lehet a települési csapadékvíz elvezető hálózat, valamint a telek szikkasztásra alkalmas talaja is. A befogadó t (befogadóképességét) az engedélyezési eljárás során igazolni kell.

(4) Környezetterhelési határértékek: a vonatkozó, hatályos egyéb jogszabályokban meghatározott emissziós és imissziós határértékek érvényesek.

(5) Az egyes telkek rendeltetésének megfelelően a szükséges számú gépkocsik elhelyezését telken belül kell megoldani.

17. Vizgazdálkodási területek

Vizgazdálkodási övezetek

29. § V jelű Vizgazdálkodási övezetben építményt elhelyezni az OTÉK 30. § (2) bekezdésében foglaltak szerint lehet.

17/A. Különleges területek³⁵

Különleges beépítésre nem szánt övezetek

29/A. § (1) Kb-1 jelű lovas sportolási célú Különleges beépítésre nem szánt övezetben a lovas turizmushoz kapcsolódó sport, vendéglátó, szálláshely, illetve gazdasági funkciójú építmények helyezhetőek el.

(2) Kialakítható legkisebb telek terület méret: 10.000 m².

(3) Beépítési mód: szabadon álló.

(4) Legnagyobb beépítettség: 10%.

(5) Megengedett legnagyobb építménymagasság: 7,5 m.

(6) Közművesítettség mértéke:

a) a huzamos emberi tartózkodás céljára szolgáló helyiséget tartalmazó épület esetében legalább az OTÉK 8. § (2) b) pontjában meghatározott részleges;

b) a nem huzamos emberi tartózkodás céljára szolgáló helyiséget tartalmazó épület esetében legalább az OTÉK 8. § (2) d) szerinti közművesítetlen azzal a kitételrel, hogy közműpótló műtárgy létesítése szennyvízgyűjtő) kötelező.

c) A telek területére jutó csapadékvíz befogadóját az építési engedélyben kell meghatározni. Befogadó lehet a települési csapadékvíz elvezető hálózat, valamint a telek szikkasztásra alkalmas talaja is. A befogadó t (befogadóképességét) az engedélyezési eljárás során igazolni kell.

(7) Környezetterhelési határértékek: a vonatkozó, hatályos egyéb jogszabályokban meghatározott emissziós és imissziós határértékek érvényesek.

(8) Terepszint alatti építmény csak a telekhatártól legalább 1,0 méter távolságban helyezhető el.

(9) Őe nem építhető telekrész: a telekhatártól mért 5 méteres területsáv.

(10) Az egyes telkek rendeltetésének megfelelően a szükséges számú gépkocsik elhelyezését telken belül kell megoldani.

IV. Fejezet

KÖZHASZNÁLATRA SZOLGÁLÓ TERÜLETEK

30. § (1) Az állami és önkormányzati tulajdonú közterületek közhasználatra szolgáló területek.

(2) A közterületeket a rendeltetésnek megfelelő célra bárki szabadon használhatja, a rendeltetéstől eltérő használatához a közterület tulajdonosának ill. kezelőjének hozzájárulása, valamint az illetékes hatóság engedélyével.

(3) A község közterületein engedélyezhető eltérő használat az alábbi lehet:

- Hatályon kívül helyezve
 - árusító pavilon vagy mozgó árusítóhely létesítése;
 - közúti közlekedéssel kapcsolatos építmények (várakozóhely) kialakítása;
 - közlekedéssel kapcsolatos építmények elhelyezése;
 - szobor, díszkút elhelyezése;
 - pihenést és testedzést szolgáló építmény elhelyezése;
 - távbeszélő fülke elhelyezése;
 - építési munkával kapcsolatos létesítmények, állványok ideiglenes elhelyezése, ideiglenes építőanyag tárolás.
- (4)³⁷ Hatályon kívül helyezve
- (5)³⁸ Hatályon kívül helyezve

17/B.³⁹ Közművek előírásai

30/A. § (1) A telek felületére jutó csapadékvízek ártalommentes elhelyezéséről vagy elvezetéséről a telek tulajdonosa köteles gondoskodni úgy, hogy a szomszédos telek(ek) használatában kárt ne okozzon.

V. Fejezet

ÉRTÉKVÉDELEM

18. Helyi építészeti értékvédelem

31. § (1) Műemléki védelem alatt áll:

a) Római Katolikus Templom (gótikus)	Cím: József Attila utca 1. 49 hrsz.	Műemléki törzsszám: 6433
b) Borospince (késő barokk)	Cím: Temetői 2003/2 hrsz .	Műemléki törzsszám: 9573
c) Várkastély (reneszánsz)	Cím: Vár út 2073 hrsz.	Műemléki törzsszám: 6434
d) Várkastély környezete	Cím: Vár út 2073 hrsz	Műemléki törzsszám: 6671

(2) A Szabályozási Terveken körülhatárolt Műemléki környezetben új épület elhelyezése, bővítése, felújítása, továbbá a műemlék megjelenését befolyásoló beavatkozások, ⁴⁰(Hatályon kívül helyezve) esetén a vonatkozó jogszabályokat is alkalmazni kell.

(3) Régészeti lelőhelyek területén 30 cm mélységet meghaladó, talajbolygatással járó vagy végleges eltakarást eredményező tevékenységet csak a vonatkozó hatályos jogszabályok szerint lehet végezni.

(4) Régészeti érdekű területek a Szabályozási Terveken körülhatárolt területek. Érintett ingatlanok:

- Kápolna dűlő 2115/13-14. hrsz.
- Déneslak 2090/17-23; 127-157/2. hrsz
- Déneslak Nyíres 1700/44-46 hrsz.
- Cseteházi-dűlő 2087/5-8 hrsz
- Vár 2073, 2074, 2076, 2082, 2083 hrsz.
- Volt ferences rendház helye 48/1, 49, 50/6 hrsz
- Sárvíz-csatorna melletti 2071/1 hrsz
- Templom-domb 48/1, 49, 50/6 hrsz
- Hegyaljai-dűlő 2011/3,-5,-10, 23,- 27,-28,-32,-33,-34; 343-374 hrsz
- Kodány malom 2056/2 hrsz
- Halsont-major(Fancsika) 2038 hrsz.

(5) Amennyiben a felsorolt területeken kívül kerülnek elő régészeti emlékek, a leleteket veszélyeztető tevékenységet azonnal abba kell hagyni és jelenteni kell a területileg illetékes múzeumnak.

(6) A helyi építészeti értékek védelméről, fenntartásáról külön önkormányzati rendelet rendelkezik.

19. Természet- és tájvédelem

32. § (1)⁴¹ Hatályon kívül helyezve

(2)⁴² Hatályon kívül helyezve

(3) Természetvédelem alatt áll Egervár közigazgatási területén a természetvédelméről szóló 1996 évi LIII. tv. 23. § (2) bekezdése alapján védett lápok jegyzékében szereplő területek. A természetvédelmi terület bejegyzése megtörtént.

(4)⁴³ Hatályon kívül helyezve

(5)⁴⁴ A természetvédelmi szempontból érzékeny területeken csak olyan tevékenység végezhető, amely a természeti értékek sérülését, pusztulását, zavarását nem okozza.

(6)⁴⁵ Ökológiai folyosó és Natura2000, valamint tájképvédelemmel érintett területeken építési tevékenységet folytatni csak a vonatkozó külön jogszabályok betartása mellett lehetséges.

(7)⁴⁶ Az erózió elleni védelem és a táji adottságok megőrzése miatt a 10 m-nél magasabb szintkülönbség esetén a részsűtő lépcsősze (több tagban) kell kialakítani. A részsűtő felületének legalább fele talajtakaró növényekkel ültetendő be.

(8)⁴⁷ A külterületi telken részsűtő kizárólag úgy alakítható ki, hogy a részsűtő állókönysége a telek területén belül biztosítható legyen. Feltöltések kialakítása, tereprendezés során kizárólag talajvédelmi szempontból írt szabványosított termék és anyag használható.

20. Védő- és védett területek

33. § A község közigazgatási területén található, biztonsági övezettel rendelkező nyomvonal jellegű és területigényes létesítmények esetében a biztonsági övezet mértékét – amennyiben a Szabályozási Tervek nem külön jogszabály határozza meg. A biztonsági övezeten belül végzendő minden építési tevékenység kizárólag a létesítmény kezelőjének vagy tulajdonosának hozzájárulásával lehetséges!

21. Környezetvédelem

34. § (1) A beruházások nem okozhatnak olyan hatásokat, melyek a környező területek fennálló, vagy a településrendezési tervek szerint tervezett használati módját lehetetlenné teszik.

(2) Újabb területek belterületbe vonása, a termőföldön történő beruházások a környező területeken a talajvédő gazdálkodás feltételeit nem ronthatják, nem csökkenthetik a meglévő talajvédelmi létesítmények működését. A beruházások megvalósítása és üzemeltetése során a termőföldről szóló jogszabályban foglaltaknak megfelelően kell eljárni.

(3) Lf. lke, VI övezeti területeken az alábbi, "telepengedély"-hez kötött tevékenységekhez kapcsolódó létesítmények nem alakíthatók ki (a hatályos TEÁOR kódszámok csoportosítása szerint): vegyi anyag készítő és 24.2), építési betontermékgyártás [26.61], előkevert beton gyártása [26.63], habarcsgyártás [26.64], egyéb beton-, gipsz-, cementtermék gyártása [26.66], kőmunkálás [26.70], csiszoló termék gyártása [26.81], vas, acél alapanyag gyártása [27.10], öntött cső gyártása [27.21], acélcső gyártás [27.22], hidegen húzott vas, acéltermék gyártása [27.31], alumíniumgyártás [27.42], ólom, cink, ón gyártása [27.43], rézgyártás [27.44], fémszűrő (fémszerkezet lakatos) [28.11], fémtartály gyártása [28.21], fémalakítás, porkohászat [28.40], fémfelület kezelés (pl. galvanizáló, ónozó, olmozó, mártó) [28.51], gépgyártás [29.24, 29.31, 29.32, 29.40, 29.51, 29.52, 29.53, 29.56], autófényező, autóbontó [50.20], műanyagfeldolgozás, műanyagdarálás, -darabolás [25.24], építőanyag-kereskedés [51.53, 52.46]. A jelenleg a meglévő területen üzemelő és a fenti kizáró listán szereplő tevékenység-üzemeltetési technológiai terv készítése, majd az érintett szakhatóságok értékelése alapján dönthető el a feltételekhez kötött telepengedélyek kiadása.

(4) Környezeti zajt előidéző üzemi vagy szabadidős zajforrás üzemeltetésének megkezdése előtt a környezeti zajforrás üzemeltetője köteles a környezetvédelmi hatóságtól környezeti zajkibocsátási határérték megadása és a határérték betartásának feltételeit megteremteni.

(5) Meglévő közlekedési útvonalak mellett, új telekalkítású és tervezésű, vagy megváltozott övezeti besorolású területeken, megfelelő beépítési távolság meghatározásával, az épületek védett homlokzatai tájolással, illetve műszaki intézkedésekkel kell biztosítani az előírt zajterhelési határértékek teljesülését.

(6) Épületek zajtól védendő helyiségeiben az épület rendeltetésszerű használatát biztosító különböző technikai berendezésektől és az épületen belől vagy azzal szomszédos épületben folytatott tevékenységből eredő zajtól védendő helyiségeiben az épület rendeltetésszerű használatát biztosító különböző technikai berendezésektől és az épületen belől vagy azzal szomszédos épületben folytatott tevékenységből eredő

nem haladhatja meg az előírt határértékeket.

(7) Egervár a felszín alatti vizek minőségi védelmét szolgáló besorolás szerint "B" érzékeny felszín alatti vízminőségi területen helyezkedik el. A felszín alatti vizek minőségének védelme érdekében a kocká elhelyezése, továbbá a felszín alatti vízbe történő közvetlen és közvetett bevezetése tilos, illetve a létesítési engedélyezés során megállapított feltételek szerint – engedély alapján - történhet.

(8) Gondoskodni kell a településen keletkező kommunális szennyvíz, szennyvíziszap elhelyezéséről.

(9) Szennyvízcsatorna hálózattal ellátott településrészen, azon építmények esetében, amelyekben kommunális szennyvíz keletkezik, az engedélyezés (építési, lakhatási, üzembe helyezési) feltétele a közcsontrára való

(10) Közcsontrára kizárólag csak olyan kommunális szennyvíz vezethető, melynek minősége kielégíti a vonatkozó rendeletben előírt feltételeket.

(11) Közcsontrára kizárólag csak vízmérővel rendelkező ingatlanok köthetők.

(12) A szennyvízcsatornába tilos csapadékvizet, talajvizet, mezőgazdasági eredetű (hígtrágya) szennyvizet, lúgot, maró hatású folyadékot, olajat, festéket, növényvédő szert, nehézfémet és egyéb környezet- és c: anyagot bevezetni.

(13) A szennyvízcsatornába csak nyers szennyvíz vezethető, ezért szikkasztókat, tárolókat, oldómedencéket bekötni tilos!

(14) A kiépült szennyvízcsatorna hálózatra minden olyan építményt be kell kötni, amely építési engedélye tartalmazta azon feltételt, hogy annak szennyvízelvezetésére közműpótló műtárgy kizárólag a csatornaháló és üzembe helyezésként használható, valamint azt, ami esetében nem tudják igazolni az előírásoknak megfelelő közműpótló műtárgy meglétét és üzemeltetését. Előírásoknak csak a zárt, vízzáró (talajt, talajvizet n szennyvízgyűjtő, vagy engedélyezett szennyvíztisztító felel meg.

VI. Fejezet

SAJÁTOS JOGINTÉZMÉNYEK

35. § A Szabályozási Terveken Elővásárlási joggal terhelt ingatlan jellel ellátott ingatlanok esetében a helyi önkormányzatot elővásárlási jog illeti meg közcélú területfelhasználás megvalósítása érdekében.

36. §⁴⁸ (1) A Szabályozási Terveken jelölt helyen, Beültetési kötelezettséggel terhelt ingatlanokon 3 szintes növényzet telepítése kötelező. A beültetést a telek tulajdonosa köteles elvégezni.

(2) Gksz övezetben a jelölt helyen legfeljebb 3,0 m magas tömör növényzet (élősövény) ültetése kötelező.

(3) A növényzet telepítését a telek rendeltetésszerű használatának megkezdését követő 1 éven belül meg kell valósítani.

VII. Fejezet

ZÁRÓ RENDELKEZÉSEK

37. § (1) Jelen rendelet a kihirdetést követő 30. napon lép hatályba.

(2) A rendelet rendelkezéseit a hatályba lépést követően indított ügyekben kell alkalmazni.

(3) Hatályát veszti

a) Egervár Község Önkormányzati Képviselő-testületének 15./2004. (XII.1.) önkormányzati rendelete Egervár közigazgatási területére vonatkozó Helyi Építési Szabályzatának jóváhagyásáról,

b) Egervár Község Önkormányzati Képviselő-testületének 2./2006. (II.10.) önkormányzati rendelete Egervár közigazgatási területére vonatkozó Helyi Építési Szabályzatának módosításáról,

c) Egervár Község Önkormányzati Képviselő-testületének 9./2006. (IX.10.) önkormányzati rendelete Egervár közigazgatási területére vonatkozó Helyi Építési Szabályzatának módosításáról,

d) Egervár Község Önkormányzati Képviselő-testületének 16./2007. (X.20.) önkormányzati rendelete Egervár közigazgatási területére vonatkozó Helyi Építési Szabályzatának módosításáról,

e) Egervár Község Önkormányzati Képviselő-testületének 3./2008. (II.20.) önkormányzati rendelete Egervár közigazgatási területére vonatkozó Helyi Építési Szabályzatának módosításáról.

Gyerkó Gábor Dr. Ürmösiné Kőműves Eleonóra

Polgármester jegyző

1. melléklet⁴⁹

2. melléklet

Egervár mezőgazdasági- és erdőterületeinek szabályozási terve



Jelmagyarázat:

- Szabályozási terv területi határa: - - - - -
- Béépítésre szánt terület határa: - - - - -
- Újonnan kijelölt szabályozási vonal: - - - - -
- Szabályozási vonal: - - - - -
- Territelfelhasználási övezet határa: - - - - -
- Építési hely határa: - - - - -
- Építési hely: [hatched box]
- Teleken belső zónafüzet: [hatched box]
- Zöldterület: [Z in box]
- Vízgazdálkodási terület: [V in box]
- 20 kV-os villanyvezeték: [dashed line]
- Nyomvonal jellegű védelmi terület határa: [dotted line]
- Műemlék épület telke: [grid pattern]
- Műemlék környezet határa: [dotted line]
- Elővásárlási joggal terhelt terület határa: [dotted line]
- Javasolt telekhatár: [dashed line]
- Megszűnt telekhatár: [dashed line]
- Telekhatár: [solid line]
- Nyilvánított rögészeti terület határa: [dotted line]

Övezeti jel magyarázata

	területi jel	területi jel magyarázata	területi jel magyarázata
Kertvárosias lakóterület	L _{ka} -1	O, K 4,5	30 % 700, K
	L _{ka} -2	SZ 6,5	30 % 2000
Falusias lakóterület	L _o	O, K 4,5	30 % 900
	L _o -sz	SZ 4,5	30 % 900
Településközponti vegyes terület	V ₁ -1	O, K 4,5	30 % 700
	V ₁ -2	SZ 6,5	30 % 1500
	V ₁ -3	SZ 6,5	15 % 1 ha
Kereskedelmi szolgáltató gazdasági terület	G _{ksz}	SZ 4,5	50 % 1000
	G _{ip}	SZ 9	40 % 5000
Temető	K-1	SZ 4,5	5 % K
	K-2	SZ K	25 % K
Műemlék terület	K-2	SZ K	25 % K
	K-3	SZ 4,5	5 % 1 ha

1. melléklet a 14/2012. (XI. 30.) önk. rendelethez

Felkészítők:
2008 - TÖRÖKS Kft.
Sánta Gábor TT-1-20-0093/01
2014 - Kénfer Plan Bt.
Fercsák Ágnes TT-20-0277
2015 - Zala Urbanistica Kft.
Fercsák Ágnes TT-20-0277

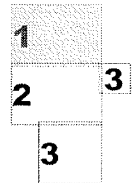

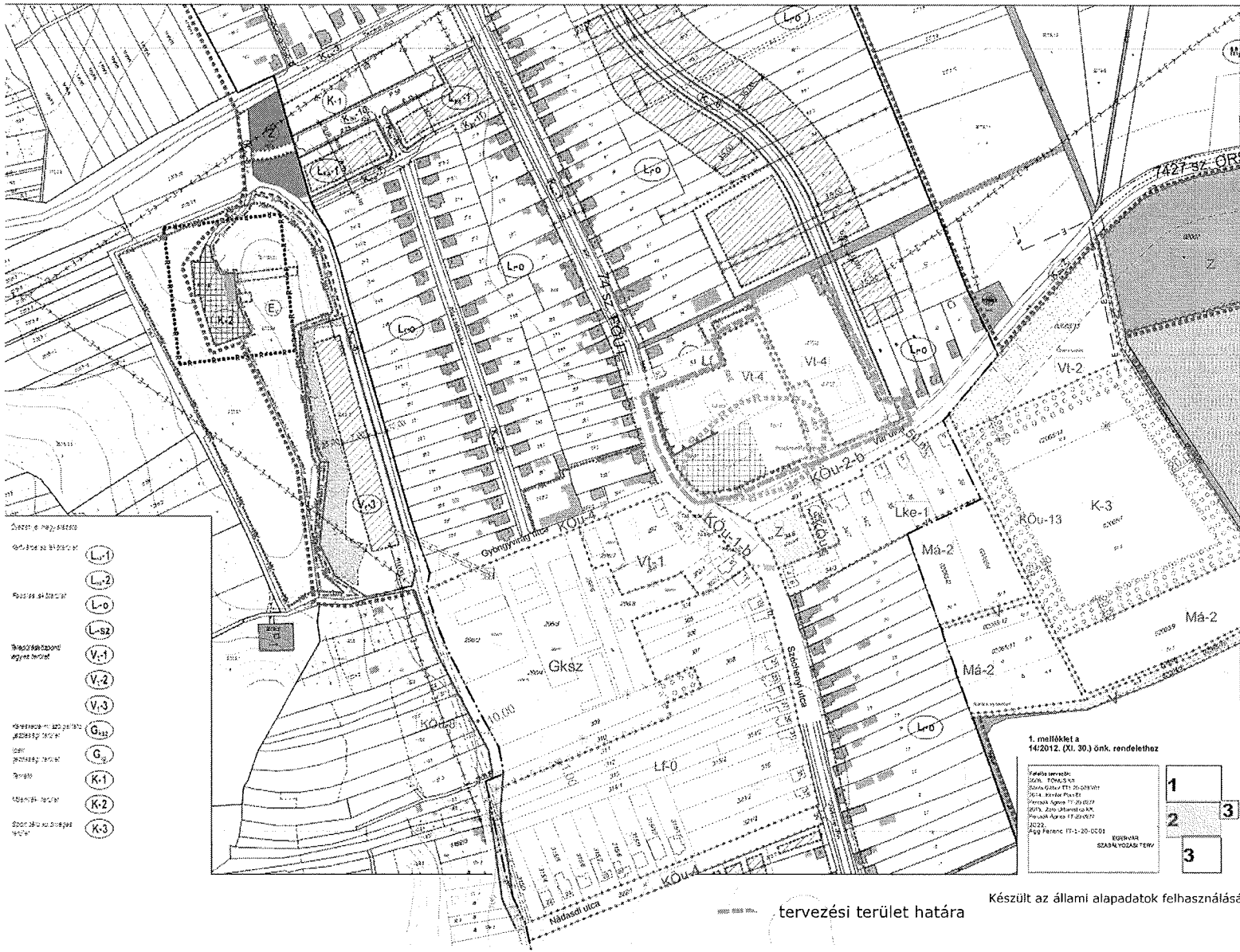

JELMAGYARÁZAT

- · — BELTERÜLET MEGLÉVŐ HATÁRA
- ÉPÍTÉSI ÖVEZET, ÖVEZET HATÁRA
- — — KÜLÖNLEGES KÜLTERÜLET (ZÁRTKERT) HATÁRA
- - - IRÁNYADÓ TELEK HATÁR MEGSZÜNTETŐ JEL - KÖTELEZŐ / JAVASOLT
- ▬ PÁRKÁNYMAGASSÁG KORLÁTOZÁS ALÁ ESŐ HOMLOKZAT

- [Symbol] KÖZLEKEDÉSI CÉLÚ KÖZTERÜLET
- [Symbol] NEM KÖZLEKEDÉSI CÉLÚ KÖZTERÜLET
- [Symbol] ÖKOLÓGIAI FOLYÓSÓ
- [Symbol] VEDŐTAVOLGÁS HATÁRA ÉS ÉPÍTÉSI TELKEN BELÜLI VEDŐTERÜLET
- [Symbol] MŰEMLEK TELKE
- [Symbol] FASÍTÁS
- [Symbol] MŰEMLEKI KÖRNYEZET
- [Symbol] RÉGÉSZETI TERÜLET HATÁRA
- [Symbol] VÍZFOLYÁS
- [Symbol] ELŐVÁSÁRLÁSI JOGGAL TERHELT INGATLAN
- [Symbol] BEÜLTETÉSI KÖTELEZETTSÉGGEL TERHELT INGATLAN
- [Symbol] MEGLÉVŐ 20KV-OS ELEKTROMOS VEZETÉK ÉS TERVEZETT 20KV-OS ELEKTROMOS VEZETÉK ÉS TRANSZFORMÁTOR ÁLLOMÁS

- Övezet a jelölése: (Lko-1)
- Övezet a jelölése: (Lko-2)
- Részes lakóövezet (Lko-0)
- Övezet a jelölése: (Lk-1)
- Övezet a jelölése: (Lk-2)
- Övezet a jelölése: (Lk-3)
- Övezet a jelölése: (V-1)
- Övezet a jelölése: (V-2)
- Övezet a jelölése: (V-3)
- Övezet a jelölése: (Gksz)
- Övezet a jelölése: (K-6)
- Övezet a jelölése: (K-3)
- Övezet a jelölése: (Ma-2)
- Övezet a jelölése: (V)
- Övezet a jelölése: (Z)
- Övezet a jelölése: (Kou-8)
- Övezet a jelölése: (Kou-4)
- Övezet a jelölése: (Kou-p)
- Övezet a jelölése: (Kou-1-b)
- Övezet a jelölése: (Kou-2-b)

1. melléklet a 14/2012. (XI. 30.) önk. rendelethez

1 2 3

1 2 3

Készült az állami alapadatok felhasználásával.

tervezési terület határa

- Lko-1 MERTVÁROSIAI LAKÓÖVEZET
- Lf-0 FALUSIAI LAKÓÖVEZET
- Vt-1 TELEPÜLÉSKÖZPONTI VEGYES ÖVEZET
- Vt-2 TELEPÜLÉSKÖZPONTI VEGYES ÖVEZET
- Vt-4 TELEPÜLÉSKÖZPONT VEGYES ÖVEZET
- Gksz KERESKEDELMI SZOLGÁLTATÓ GAZDASÁGI ÖVEZET
- K-6 RENDZAVÉNY CÉLÚ KÜLÖNLEGES ÖVEZET
- K-3 SPORTOLÁSI CÉLÚ KÜLÖNLEGES ÖVEZET
- Ma-2 ÁLTALÁNOS MEZŐGAZDASÁGI ÖVEZET
- V VIZGAZDALKODÁSI ÖVEZET
- Z ZÖLDTERÜLET ÖVEZET
- Kou-8 KÖZÜTI KÖZLEKEDÉSI ÖVEZET
- Kou-4 PARKOLÁSI CÉLÚ KÖZÜTI KÖZLEKEDÉSI ÖVEZET
- Kou-p KÖZLEKEDÉSI ÖVEZET
- Kou-1-b KÖZÜTI KÖZLEKEDÉSI ÖVEZET
- Kou-2-b KÖZÜTI KÖZLEKEDÉSI ÖVEZET

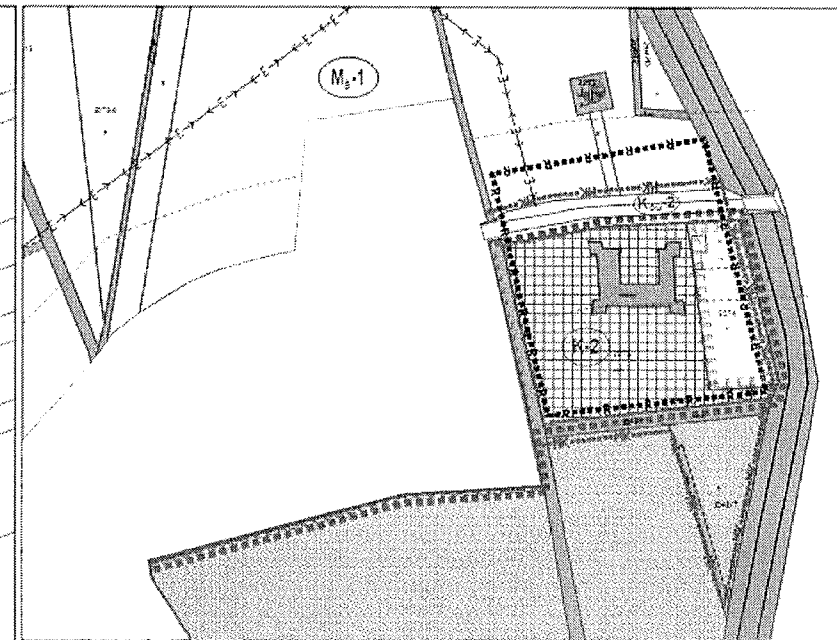

ÖZETÉLÉSI TÁBLA

ÖZETÉLÉSI TÁBLA	ÖZETÉLÉSI TÁBLA	ÖZETÉLÉSI TÁBLA	ÖZETÉLÉSI TÁBLA
Kertvárosi övezet:	Lr-1	O. K. 30% 4,5 700. K	Kertvárosi övezet:
Részes övezet:	Lr-2	SZ 30% 5,5 2000	Iskolai övezet:
Térfelújítási övezet:	Lr-0	O. K. 30% 4,5 900	Térfelújítási övezet:
Térfelújítási övezet egyes területek:	Lr-sz	BZ 30% 4,5 900	Művelődési övezet:
	V-1	O. K. 30% 4,5 700	Sporttelep övezet:
	V-2	SZ 30% 5,5 1500	
	V-3	SZ 15% 5,5 1 ha	

KÖZLEKÉSESI TÁBLA

74 sz. út	(K _{sz-1})	kisebített szabványos szélesség
7427 sz. mellékút	(K _{sz-2})	kisebített szabványos szélesség
74137 sz. mellékút	(K _{sz-3})	kisebített szabványos szélesség
Önkormányzati úthálózat	(K _{sz-4})	kisebített szabványos szélesség
U. közpályás utak	(K _{sz-5}) 18 m (K _{sz-6}) 14 m	
U. közpályás utak	(K _{sz-7}) 12 m	
U. közpályás utak	(K _{sz-8}) 10 m (K _{sz-9}) 24 m	
szélesút	(K _{sz-10})	
kerékpáros és gyalogos	(K _{sz-11}) 2 m	
mezőgazdasági út	(K _{sz-12}) 5 m	
megálló	(K _{sz-13}) 6 m	
Autóbusz-váró	(Av)	

Kertvárosi övezet:	G _{sz-1}	SZ 50% 4,5 1000
Iskolai övezet:	G _{sz-2}	SZ 40% 3 5000
Térfelújítási övezet:	K-1	SZ 5% 4,5 K
Művelődési övezet:	K-2	SZ 25% K K
Sporttelep övezet:	K-3	SZ 5% 4,5 1 ha

..... ÉPÍTÉSI ÖVEZET HATÁRA
+ JAVASOLT MEGSZUNTETŐ JEL

Bebéltárolás szánti övezet:
Lke-1 KERTVÁROSI LAKÓÖVEZET JELE

Örökségi jelölés:
..... RL RÉGISZETI LELŐHELY

Közművek:
..... GÁZ ELŐSZÓTÓ VEZETÉK

Egyéb jelek:
[Symbol] ELBONTOTT ÉPÜLET
[Symbol] KÖZLEKÉSESI FELÜLET

1. melléklet a 14/2012. (XI. 30.) önk. rendelethez

Feladók tervezők:
2008. TÓRUS Kft.
Budaörsi út 174-20-028301
2014. Konfer Plun Bt.
Fercsik Ágnes TT-20-0277
2015. Zala Urbanistica Kft.
Fercsik Ágnes TT-20-0277

EGERVÁR SZABÁLYOZÁSI TERV
2015. június

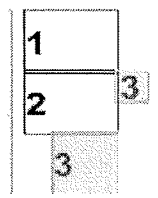

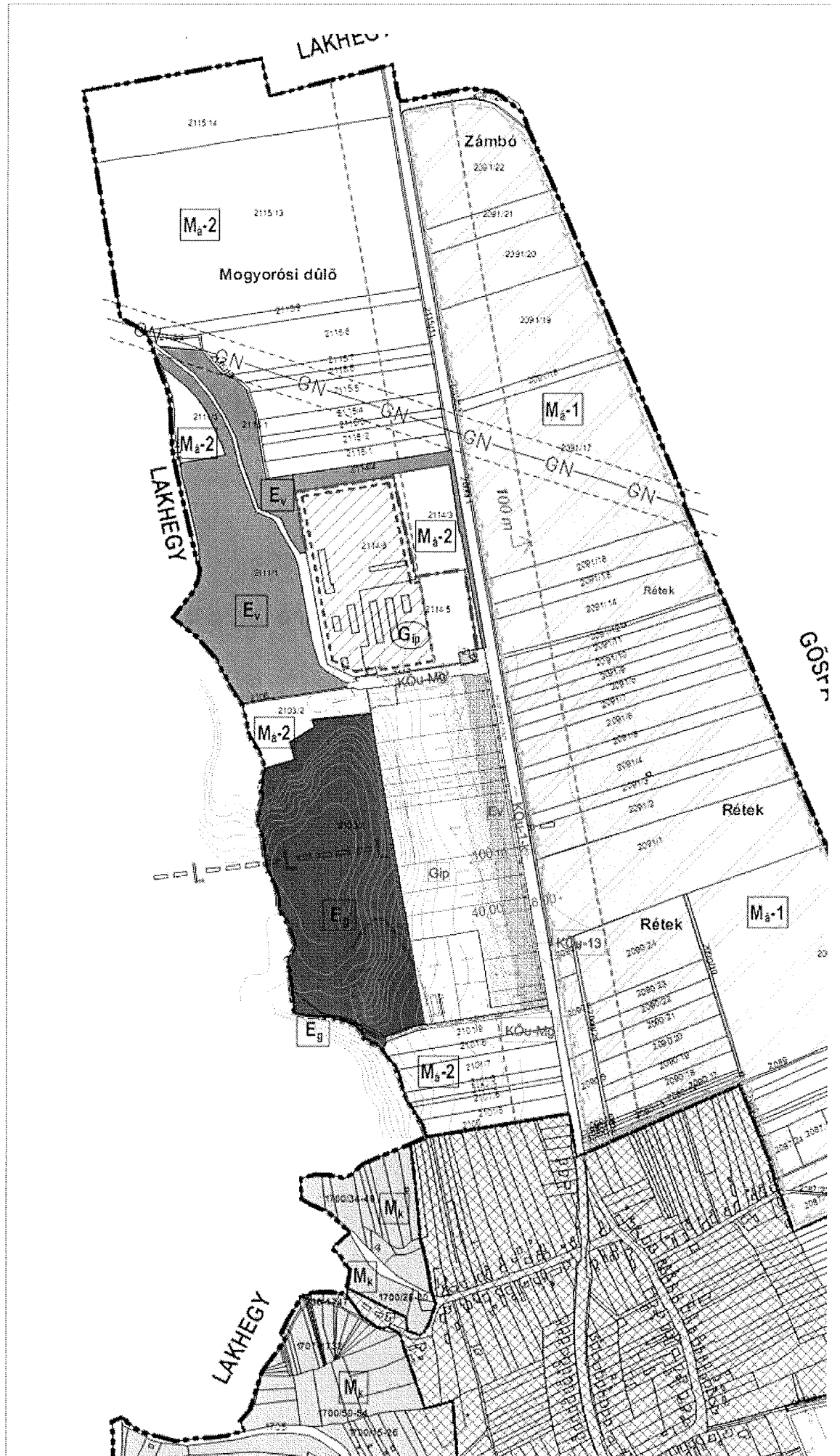



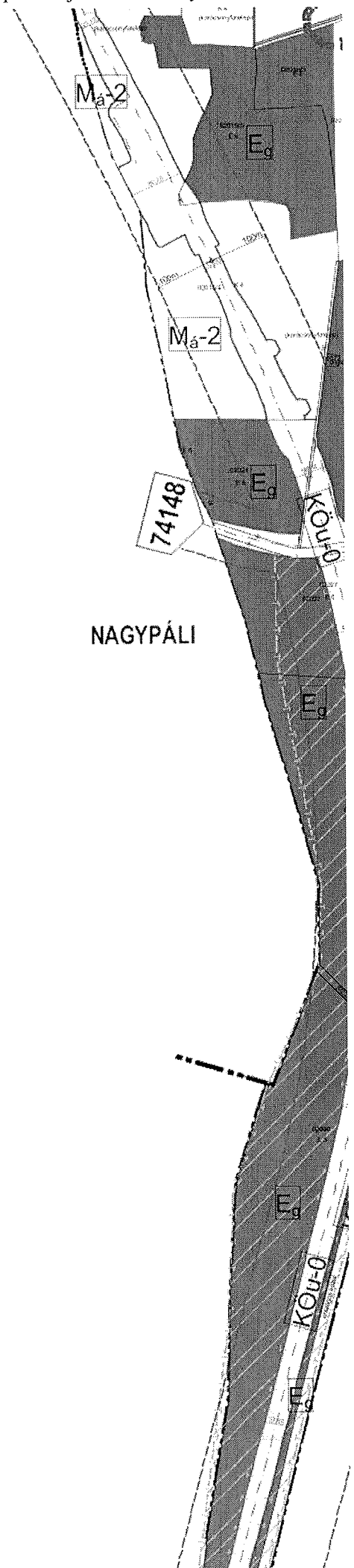

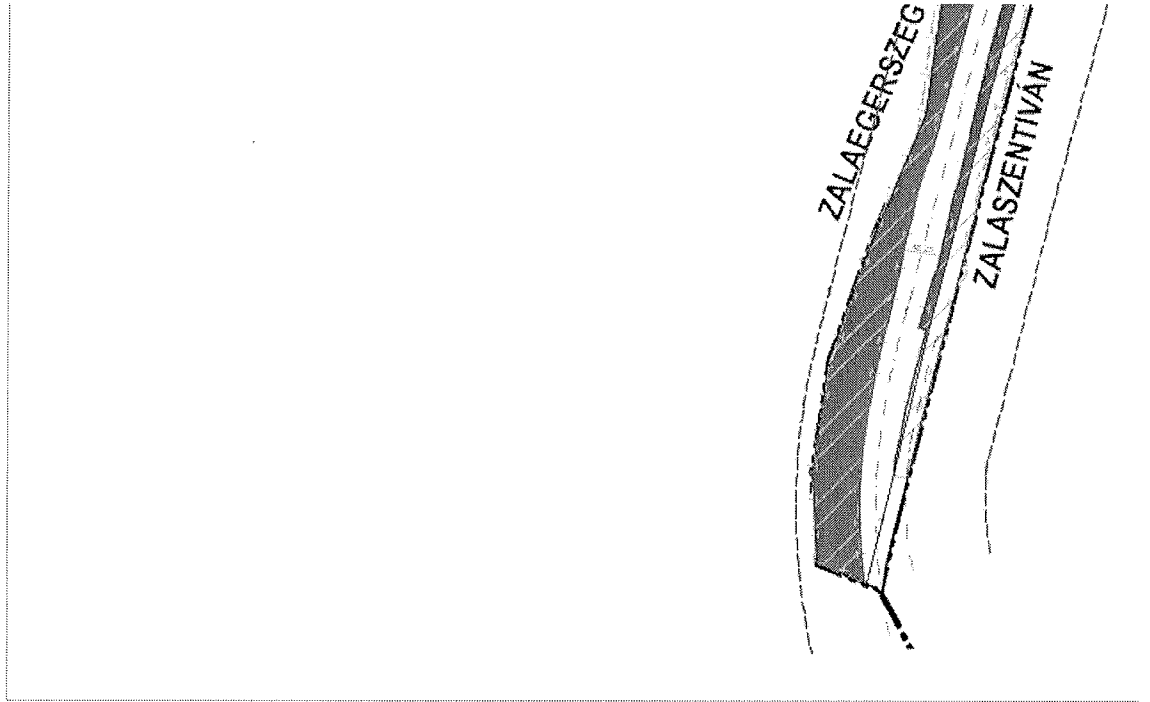

1. függelék

Védelmi korlátozás jegyzéke

Védelmi-korlátozás jegyzékek

A Szabályozási terven ábrázolt természet, táji védelemmel rendelkező területek:

- Natura 2000 SAC terület
- Nemzeti Ökológiai Hálózat Ökológiai folyosó területe
- Tájképvédelmi terület

A Szabályozási terven ábrázolt, más jogszabály által előírt védőtávolságok, védősávok:

- Főútnál alacsonyabb rendű közút külterületi szakaszán a közút tengelyétől 50 – 50 m
- Főút, autóút, autópálya esetén a közút tengelyétől mért 100 – 100 m
- Nagy-középnomású gázvezeték védősávja épülettől 5m
- Föld feletti elektromos szabadvezeték külterületi szakaszán 5 m, belterületi szakaszán 10 m

2. függelék

Út mintakeresztszelvények

Út mintakeresztmetszvények

1.

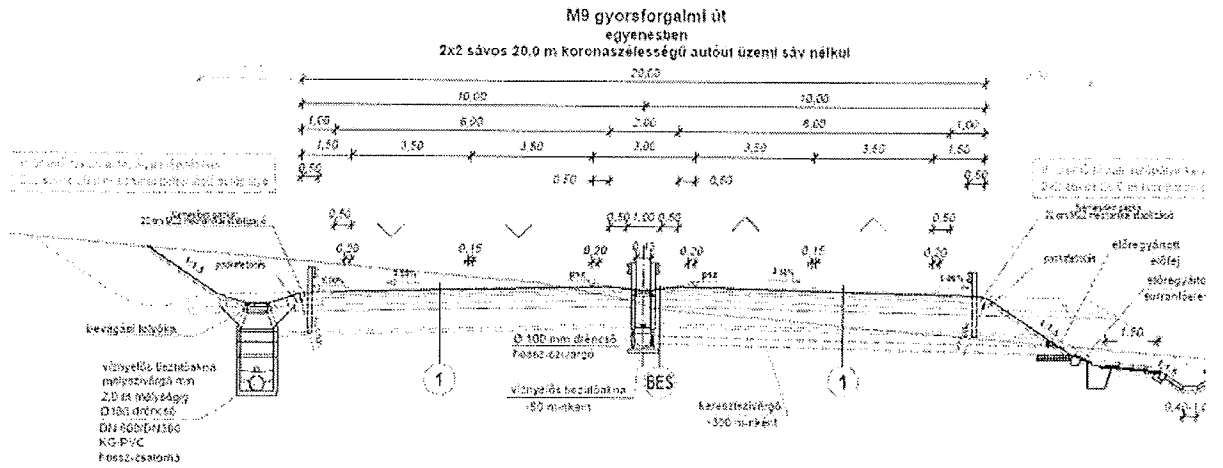

2.

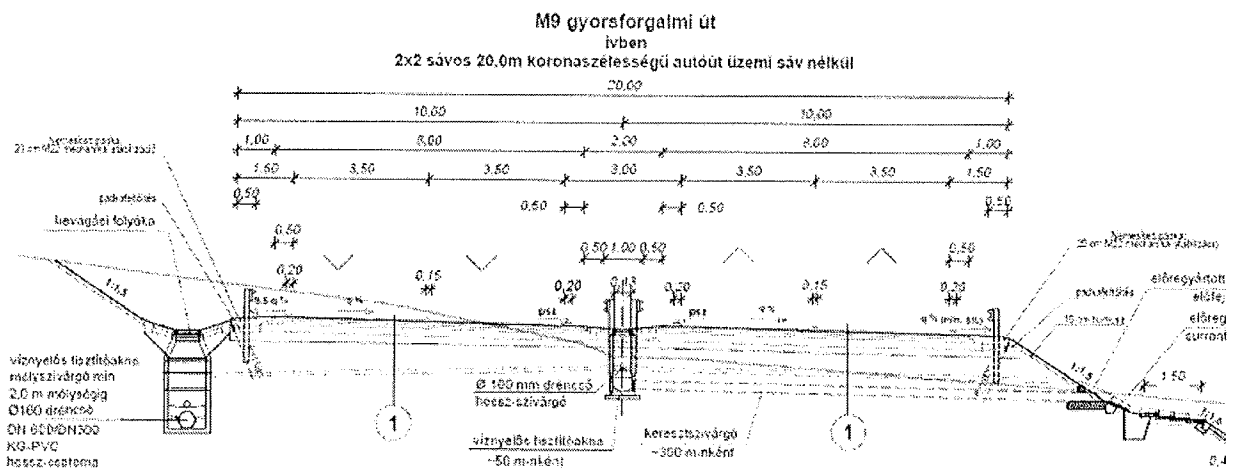

- ¹ Módosította az [5/2015.\(VI.8.\) önkormányzati rendelet](#)
- ² Kiegészítette az [1/2021. \(II.01.\) önkormányzati rendelet](#). Hatályos 2021. március 3-tól.
- ³ Hatályon kívül helyezte a [12/2017.\(XII.18.\) sz. rendelet](#). Hatálytalan 2018. január 1-jétől.
- ⁴ Hatályon kívül helyezte a [12/2017.\(XII.18.\) sz. rendelet](#). Hatálytalan 2018. január 1-jétől.
- ⁵ Hatályon kívül helyezte a [12/2017.\(XII.18.\) sz. rendelet](#). Hatálytalan 2018. január 1-jétől.
- ⁶ Hatályon kívül helyezte a [12/2017.\(XII.18.\) sz. rendelet](#). Hatálytalan 2018. január 1-jétől.
- ⁷ Hatályon kívül helyezte a [12/2017.\(XII.18.\) sz. rendelet](#). Hatálytalan 2018. január 1-jétől.
- ⁸ Hatályon kívül helyezte a [12/2017.\(XII.18.\) sz. rendelet](#). Hatálytalan 2018. január 1-jétől.
- ⁹ Hatályon kívül helyezte a [12/2017.\(XII.18.\) sz. rendelet](#). Hatálytalan 2018. január 1-jétől.
- ¹⁰ Hatályon kívül helyezte a [12/2017.\(XII.18.\) sz. rendelet](#). Hatálytalan 2018. január 1-jétől.
- ¹¹ Hatályon kívül helyezte a [12/2017.\(XII.18.\) sz. rendelet](#). Hatálytalan 2018. január 1-jétől.
- ¹² A 11/A. §-t az Egervár Község Önkormányzata Képviselő-testületének [7/2022. \(VI. 24.\) önkormányzati rendelete 1. §-a](#) iktatta be.
- ¹³ Módosította a [9/2019.\(VIII.12.\) önkormányzati rendelet](#).
- ¹⁴ Hatályon kívül helyezte a [12/2017.\(XII.18.\) sz. rendelet](#). Hatálytalan 2018. január 1-jétől.
- ¹⁵ Hatályon kívül helyezte a [12/2017.\(XII.18.\) sz. rendelet](#). Hatálytalan 2018. január 1-jétől.
- ¹⁶ Hatályon kívül helyezte a [12/2017.\(XII.18.\) sz. rendelet](#). Hatálytalan 2018. január 1-jétől.
- ¹⁷ Hatályon kívül helyezte a [12/2017.\(XII.18.\) sz. rendelet](#). Hatálytalan 2018. január 1-jétől.
- ¹⁸ Módosította az [1/2021. \(II.01.\) önkormányzati rendelet](#). Hatályos 2021. március 3-tól.
- ¹⁹ Módosította az [1/2021. \(II.01.\) önkormányzati rendelet](#). Hatályos 2021. március 3-tól.
- ²⁰ Hatályon kívül helyezte a [12/2017.\(XII.18.\) sz. rendelet](#). Hatálytalan 2018. január 1-jétől.
- ²¹ Hatályon kívül helyezte a [12/2017.\(XII.18.\) sz. rendelet](#). Hatálytalan 2018. január 1-jétől.
- ²² Hatályon kívül helyezte a [12/2017.\(XII.18.\) sz. rendelet](#). Hatálytalan 2018. január 1-jétől.
- ²³ Hatályon kívül helyezte a [12/2017.\(XII.18.\) sz. rendelet](#). Hatálytalan 2018. január 1-jétől.
- ²⁴ Kiegészítette az [1/2021. \(II.01.\) önkormányzati rendelet](#). Hatályos 2021. március 3-tól.
- ²⁵ Kiegészítette az [1/2021. \(II.01.\) önkormányzati rendelet](#). Hatályos 2021. március 3-tól.
- ²⁶ Hatályon kívül helyezte a [12/2017.\(XII.18.\) sz. rendelet](#). Hatálytalan 2018. január 1-jétől.
- ²⁷ Hatályon kívül helyezte a [12/2017.\(XII.18.\) sz. rendelet](#). Hatálytalan 2018. január 1-jétől.
- ²⁸ Hatályon kívül helyezte a [12/2017.\(XII.18.\) sz. rendelet](#). Hatálytalan 2018. január 1-jétől.
- ²⁹ Hatályon kívül helyezte a [12/2017.\(XII.18.\) sz. rendelet](#). Hatálytalan 2018. január 1-jétől.
- ³⁰ Hatályon kívül helyezte a [12/2017.\(XII.18.\) sz. rendelet](#). Hatálytalan 2018. január 1-jétől.
- ³¹ Hatályon kívül helyezte a [12/2017.\(XII.18.\) sz. rendelet](#). Hatálytalan 2018. január 1-jétől.
- ³² Hatályon kívül helyezte a [12/2017.\(XII.18.\) sz. rendelet](#). Hatálytalan 2018. január 1-jétől.
- ³³ Módosította az [5/2015.\(VI.8.\) önkormányzati rendelet](#)
- ³⁴ Hatályon kívül helyezte a [12/2017.\(XII.18.\) sz. rendelet](#). Hatálytalan 2018. január 1-jétől.
- ³⁵ Kiegészítette a [9/2019.\(VIII.12.\) önkormányzati rendelet](#)
- ³⁶ Hatályon kívül helyezte a [12/2017.\(XII.18.\) sz. rendelet](#). Hatálytalan 2018. január 1-jétől.
- ³⁷ Hatályon kívül helyezte a [12/2017.\(XII.18.\) sz. rendelet](#). Hatálytalan 2018. január 1-jétől.
- ³⁸ Hatályon kívül helyezte a [12/2017.\(XII.18.\) sz. rendelet](#). Hatálytalan 2018. január 1-jétől.
- ³⁹ Módosította az [5/2015. \(VI.8.\) önkormányzati rendelet](#)
- ⁴⁰ Hatályon kívül helyezte a [12/2017.\(XII.18.\) sz. rendelet](#). Hatálytalan 2018. január 1-jétől.
- ⁴¹ Hatályon kívül helyezte a [12/2017.\(XII.18.\) sz. rendelet](#). Hatálytalan 2018. január 1-jétől.
- ⁴² Hatályon kívül helyezte a [12/2017.\(XII.18.\) sz. rendelet](#). Hatálytalan 2018. január 1-jétől.
- ⁴³ Hatályon kívül helyezte a [12/2017.\(XII.18.\) sz. rendelet](#). Hatálytalan 2018. január 1-jétől.
- ⁴⁴ Kiegészítette az [1/2021. \(II.01.\) önkormányzati rendelet](#). Hatályos 2021. március 3-tól.
- ⁴⁵ Kiegészítette az [1/2021. \(II.01.\) önkormányzati rendelet](#). Hatályos 2021. március 3-tól.
- ⁴⁶ Kiegészítette az [1/2021. \(II.01.\) önkormányzati rendelet](#). Hatályos 2021. március 3-tól.
- ⁴⁷ Kiegészítette az [1/2021. \(II.01.\) önkormányzati rendelet](#). Hatályos 2021. március 3-tól.
- ⁴⁸ Módosította az [5/2015.\(VI.8.\) önkormányzati rendelet](#)
- ⁴⁹ Az 1. melléklet az Egervár Község Önkormányzata Képviselő-testületének [7/2022. \(VI. 24.\) önkormányzati rendelete 2. §-ával](#) megállapított szöveg.

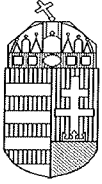

Egervári Község Önkormányzata
☒8913 Egervár, Vár u. 2. ☎fax:92/564-013, 564-014, 30 8214561
E-mail: polgarmester@egervar.hu

4. napirendi pont anyaga

E L Ő T E R J E S Z T É S

Egervár Község Önkormányzati Képviselő-testületének 2022. június 22-én tartandó ülésére

Tárgy: „A zártkerti besorolású földrészletek mezőgazdasági hasznosítását segítő, infrastrukturális háttérét biztosító fejlesztések támogatására” címen meghirdetett ZP-1-2021. kódszámú pályázati felhívásra „Zártkerti infrastruktúra fejlesztése Egerváron” címmel benyújtott pályázat megvalósítása érdekében beszerzési eljárás lezárása, nyertes ajánlattevők kiválasztása

Előterjesztő: Gyerkó Gábor polgármester

Készítette: Gyerkó Gábor polgármester
dr. Lustyikné Dudás Beáta igazgatási ügyintéző

Tisztelt Képviselő-testület!

Egervár Község Önkormányzata az „Zártkerti infrastruktúra fejlesztése Egerváron” címmel pályázatot nyújtott be az Agrárminisztérium által kiírt a Zártkerti Program keretében „A zártkerti besorolású földrészletek mezőgazdasági hasznosítását segítő, infrastrukturális háttérét biztosító fejlesztések támogatására” címen meghirdetett ZP-1-2021. kódszámú pályázati felhívásra, amely megfelelt a pályázati kiírásban meghatározott tartalmú értékelési szempontoknak. A 2021. december 7. napján kelt támogatói okirat alapján az önkormányzat **20 874 053 forint összegű vissza nem térítendő támogatásban részesült.**

A támogatás intenzitása: 100 %

Projekt megvalósításának helye (közvetlenül érintett):

- Egervár 1700/13, 1114 hrsz-ú utak felújítása,
- az 1115 hrsz-ú ingatlanon tereprendezés, 50 db. gyümölcsfa telepítés

A fejlesztés célja:

1. Az egervári **1700/13 hrsz-ú út** felújítandó teljes felülete 488 m².

Műszaki tartalma: 26m³ Humuszos termőrétteg, termőföld leszedése, terítése gépi erővel, 18%-os terephajlásig, bármilyen talajban szállítással. 120m²-en Bozót és cserjeirtás 4cm-es tőátmérőig. 42 m³ tereprendezés jellegű földművek létesítése, kitermeléssel, terítéssel, tömörítés nélkül, gépi erővel, 18%-os terephajlásig I-IV oszt. talajban, szállítással. 490 m² Simító hengerlés a földmű felületén, gépi erővel, 3 m-nél nagyobb szélességnél. 488 m² Tükörkészítés tömörítés nélkül, sík felületen gépi erővel, kiegészítő kézi munkával. 488m²-n földmű vízszintes felületének rendezése, felesleges föld elterítésével, tömörítés nélkül, gépi erővel, kiegészítő kézi munkával 16%-os terephajlásig, 20 cm vastagságban. 96 m³ Talajjavító réteg készítése Z35/55 Mészke és Dolomit zúzottkőből. Talaj stabilizálás 2,5t cementes keverékkel CRH DoroCem 2 (75% cement tartalmú keverék). 98 m³ Hidraulikus kötőanyaggal stabilizált alaprétegek készítése utókezeléssel, CTh-2 jelű cementtel stabilizált talaj. 488 m² Hengerelt zúzottkőpálya készítése, 2 cm vastag kötőanyag és 2 cm vastag fedőanyag terítéssel, zúzottkőből vagy kohósalakból 8 cm vastagságban, NZ 22/32 nemes zúzottkő, NZ 4/11 zúzottkő kötő és NZ 0/4 zúzottkő fedőanyaggal. 6 m³ Padka és elválasztó sáv készítése, felületrendezés tömörítés nélkül, helyszínről szállított anyagból, gépi erővel, kiegészítő kézi munkával, egyéb anyagból.

2. **Tereprendezés:** A 1115 hrsz-on lévő terület tereprendezése, 60 db tuskó kiszedése, 1200 m² bozót és cserjeirtás gépi erővel, kiegészítő kézi munkával, 1200 m² tereprendezés, földterítés, simító hengerlés, 50 db gyümölcsfa telepítése.

Az 1114 hrsz-ú út felújítását is megcéloltuk a pályázatban melyre kaptunk 12 287 695 Ft összegű pályázati támogatást. Mivel a VP6-7.2.1-21 kódszámú kiírásra benyújtott nyertes pályázatunkban is szerepel a nevezett út felújítása, ezért ezen összeg felhasználásáról le kell mondanunk. Így összességében 8 586 358 Ft összegű pályázati támogatás fogja az önkormányzatot megilletni az alábbiak szerint:

Cél megnevezése	Elszámolható Ft
Zártkerti utak infrastrukturális fejlesztése (1700/13 hrsz-ú út)	5 712 238
1115 hrsz-ú ingatlanon tereprendezés, gyümölcsfa telepítés	2 484 120
projekt előkészítés, műszaki ellenőrzés, projektmenedzsment	390 000
ÖSSZESEN	8 586 358

Közreműködő szervezetek: Hermann Ottó Intézet Nonprofit Kft. és a Magyar Államkincstár.

A támogatói okirat alapján a támogatást a 2021. július 13. – 2022. június 30-ig igazoltan felmerült kiadásokra használható fel. A covid miatt ez esetben is él a meghosszabbítás lehetősége, melyet be is jelentettünk az Intézet felé. A változásbejelentés május 13-án jóváhagyásra került, így **az új megvalósítási határidő 2022. szeptember 30-ra változott.**

1. A Képviselőtestület 35/2022 (V.27.) döntése alapján a kivitelezési munkák elvégzésére ajánlattételi felhívás megküldésével ajánlattételre az alábbi gazdasági szereplőket kértük fel:

- Vasi Aszfalt-Gép Kft, 9826 Petőmihályfa, Kossuth u. 16
- Vitép Sárvár BT, 9600 Sárvár, Újsziget u.11.
- LE-KO Kft, 8960 Lenti, Béke u. 40.

A képviselő-testület által elfogadott ajánlatvételi felhívás a fenti gazdasági szereplőknek 2022. június 1-én kiküldésre került. A felkért ajánlattevők mindegyike határidőre megküldte ajánlatát, az alábbiak szerint:

felkért ajánlattevő	határidőre beérkezett ajánlat	érvényes ajánlat	érvénytelen ajánlat	ajánlat összeg Ft-ban	javasolt nyertes ajánlattevő
Vasi Aszfalt-Gép Kft	+	+	-	6.542.895 Ft +ÁFA 27%, összesen: 8.309.477Ft	x
Vitép Sárvár BT	+	+	-	6.752.345 Ft +ÁFA 27%, összesen: 8.575.478 Ft	--
LE-KO Kft	+	+	-	7.242.260Ft +ÁFA 27%, összesen: 9.197.670 Ft	--

Kérem a T. Képviselő-testületet, hogy a fentiek és a benyújtott ajánlatok ismeretében az alábbi határozati javaslat elfogadásával az Egervár 1700/13 hrsz-ú út felújítása, az 1115 hrsz-ú ingatlanon tereprendezés, 50 db. gyümölcsfa telepítés kivitelezési munkáival a **legalacsonyabb ajánlatot benyújtó Vasi Aszfalt-Gép Kft-ét bizza meg a képviselőtestület 6.542.895 Ft + 1.766.582 Ft ÁFA, összesen 8.309.477 Ft vállalkozói díj ellenében.**

2. A Képviselőtestület 35/2022 (V.27.) döntése alapján a műszaki ellenőri feladatok ellátására ajánlattételi felhívás megküldésével ajánlattételre az alábbi gazdasági szereplőket kértük fel:

- Zalaber Vállalkozási Kft, 8900 Zalaegerszeg, Kosztolányi u. 11.
- ECOELINE-Complex Kft, 8943 Csatár, József A. u.2.
- FORSZ Mérnöki Iroda Kft, 8900 Zalaegerszeg, Kölcsey u. 11/A.

A képviselő-testület által elfogadott ajánlatvételi felhívás a fenti gazdasági szereplőknek 2022. június 1-én kiküldésre került. A felkért ajánlattevők mindegyike határidőre megküldte ajánlatát, az alábbiak szerint:

felkért ajánlattevő	határidőre beérkezett ajánlat	érvényes ajánlat	érvénytelen ajánlat	ajánlat összeg Ft-ban	javasolt nyertes ajánlattevő
Zalaber Vállalkozási Kft	+	+	-	180.000Ft +ÁFA 27%, összesen: 228.600 Ft	--
ECOELINE-Complex Kft (Czinder Attila ev)*	+	+	-	50.000 Ft +ÁFA 0%, összesen: 50.000 Ft	X
FORSZ Mérnöki Iroda Kft	+	+	-	150.000Ft +ÁFA 27%, összesen: 190.500 Ft	--

*A műszaki ellenőri feladatokra az ECOELINE-Complex Kft-t kértük fel, azonban a vállalkozó nyilatkozott, hogy az ajánlatát Czinder Attila egyéni vállalkozóként kívánja benyújtani.

Kérem a T. Képviselő-testületet, hogy a fentiek és a benyújtott ajánlatok ismeretében a műszaki ellenőri feladatok ellátására a **legalacsonyabb ajánlatot benyújtó Czinder Attila egyéni vállalkozót bízza meg a képviselőtestület 50.000 Ft+ 0 Ft ÁFA, összesen 50.000 Ft vállalkozói díj ellenében.**

HATÁROZATI JAVASLAT:

1. Egervár Község Önkormányzatának Képviselő-testülete az Agrárminisztérium által kiírt „zártkerti besorolású földrészletek mezőgazdasági hasznosítását segítő, infrastrukturális háttérét biztosító fejlesztések támogatására” címen meghirdetett ZP-1-2021. kódszámú pályázati felhívásra „Zártkerti infrastruktúra fejlesztése Egerváron” címmel benyújtott nyertes pályázat megvalósítása kapcsán kivitelezési munkák elvégzésére irányuló beszerzési eljárást eredményesnek nyilvánítja.

A képviselő-testület az ajánlatot benyújtó

- Vasi Aszfalt-Gép Kft, Petőmihályfa, Kossuth u.16.
- Vitép Sárvár BT. Sárvár, Újsziget u.11.
- LE-KO Kft, Lenti, Tölgyfa u.7. szám alatti gazdasági szereplők ajánlatát érvényesnek nyilvánítja.

Egervár Község Önkormányzatának Képviselő-testülete úgy dönt, hogy Egervár 1700/13 hrsz-ú út felújítása, az 1115 hrsz-ú ingatlanon tereprendezés, 50 db. gyümölcsfa telepítés kivitelezési munkáival a legalacsonyabb ajánlatot benyújtó Vasi Aszfalt-Gép Kft-ét (8926 Petőmihályfa, Kossuth u. 16.) bízza meg 6.542.895 Ft+ ÁFA, összesen 8.309.477 Ft vállalkozói díj ellenében tekintettel arra, hogy ajánlattevő nyújtotta be a legkedvezőbb ajánlatot.

2. Egervár Község Önkormányzatának Képviselő-testülete az Agrárminisztérium által kiírt „zártkerti besorolású földrészletek mezőgazdasági hasznosítását segítő, infrastrukturális háttérét biztosító fejlesztések támogatására” címen meghirdetett ZP-1-2021. kódszámú pályázati felhívásra „Zártkerti infrastruktúra fejlesztése Egerváron” címmel benyújtott nyertes pályázat megvalósítása kapcsán a műszaki ellenőri feladatok ellátására irányuló beszerzési eljárást eredményesnek nyilvánítja.

A képviselő-testület az ajánlatot benyújtó

- Zalaber Vállalkozási Kft, 8900 Zalaegerszeg, Kosztolányi u. 11.
- ECOELINE-Complex Kft (Czinder Attila ev.), 8943 Csatár, Széchenyi u.25.
- FORSZ Mérnöki Iroda Kft, 8900 Zalaegerszeg, Kölcsey u. 11/A. szám alatti gazdasági szereplők ajánlatát érvényesnek nyilvánítja.

Egervár Község Önkormányzatának Képviselő-testülete úgy dönt, hogy a műszaki ellenőri feladatok ellátásával ECOELINE- Complex Kft (Czinder Attila ev.), 8943 Csatár, Széchenyi u. 25. bízza meg 50.000 Ft + 27 % Áfa, bruttó 50.000 Ft műszaki ellenőri díj ellenében tekintettel arra, hogy ajánlattevő nyújtotta be a legkedvezőbb ajánlatot.

A képviselőtestület felkéri a polgármestert, hogy a fentiekről az árajánlatot benyújtó gazdasági szereplőket tájékoztassa, egyben felhatalmazza a kivitelezővel kötendő vállalkozási szerződések aláírására.

Határidő: azonnal
Felelős: Gyerkó Gábor polgármester

Egervár, 2022. június 16.

Gyerkó Gábor s.k.
polgármester

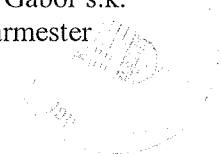

Dr. Ürmösiné Kómives Eleonóra s.k.
jegyző



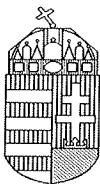

Egervári Község Önkormányzata
✉8913 Egervár, Vár u. 2. ☎/fax: 92/564-013, 564-014, 30 8214561
E-mail: polgarmester@egervar.hu

5. napirend anyaga

ELŐTERJESZTÉS

**Egervár Község Önkormányzati Képviselő-testületének
2022. június 22-én tartandó ülésére**

Tárgy: "Egervár 96 hrsz, valamint a 191. hrsz-ú utak felújítása" című nyertes projekt megvalósítása érdekében a beszerzési eljárás lezárása, nyertes ajánlattevők kiválasztása

Előterjesztő: Gyerkó Gábor polgármester

Készítette: Gyerkó Gábor polgármester
dr Lustyikné Dudás Beáta igazgatási ügyintéző

Tisztelt Képviselő-testület!

Egervár Község Önkormányzata az egervári 96 hrsz-ú, valamint a 191 hrsz-ú utak felújítására pályázatot nyújtott be Magyar Falu Program keretében meghirdetett Önkormányzati tulajdonban lévő út- híd, kerékpárforgalmi létesítmény, vízelvezető rendszer építés/felújítás – 2022. című MFP-UHK/2022 kódszámú pályázati kiírásra.

A 2022. április 20-án kelt támogatói okirat alapján az önkormányzat **40 229 675 Ft vissza nem térítendő támogatásban részesült.**

A támogatás intenzitása: 100 %

Teljesítés helye:

- Temető utca burkolatfelújítás, padkarendezés a 191 hrsz-ú ingatlanon 395 m hosszan
- Egervár, József Attila út burkolatfelújítás padkarendezés a 96 hrsz-ú ingatlanon 140 méter hosszan.

Tervezett költségek:

Cél megnevezése	Elszámolható Ft
Temető utca felújítása, padkarendezése	28 263 360 Ft
József Attila út felújítása, padkarendezés	10 166 077 Ft
Általános költségek (műszaki ellenőrzés, tájékoztatás, nyilvánosság, előkészítési költség, projektmenedzsment)	1 800 238 Ft
Összesen	40 229 675 Ft

1. A Képviselőtestület 38/2022 (V.27.) döntése alapján a kivitelezési munkák elvégzésére ajánlattételi felhívás megküldésével ajánlattételre az alábbi gazdasági szereplőket kértük fel:

- Rinoterra Kft, 8800 Nagykanizsa, Téglagyári u. 20.
- Vasi Aszfalt-Gép Kft, 9826 Petőmihályfa, Kossuth u. 16.
- Zalaroad Útépitési és Fenntartási Kft, 8960 Lenti, Tölgyfa u.7.

A képviselő-testület által elfogadott ajánlattételi felhívás a fenti gazdasági szereplőknek 2022. június 1-én kiküldésre került. A felkért ajánlattevők mindegyike határidőre megküldte ajánlatát, az alábbiak szerint:

felkért ajánlattevő	határidőre beérkezett ajánlat	érvényes ajánlat	érvénytelen ajánlat	ajánlat összeg Ft-ban	javasolt nyertes ajánlattevő
Rinoterra Kft	+	+	-	34.362.725 Ft + ÁFA27%, összesen: 43.640.661 Ft	-
Vasi Aszfalt-Gép Kft	+	+	-	27.882.780 Ft + ÁFA27%, összesen: 35.411.131 Ft	x
Zalaroad Útépitési és Fenntartási Kft	+	+	-	32.555.700 Ft + ÁFA27%, összesen: 41.345.739 Ft	-

Kérem a T. Képviselő-testületet, hogy a fentiek és a benyújtott ajánlatok ismeretében az alábbi határozati javaslat elfogadásával a kivitelezési munkák elvégzésére a **legalacsonyabb ajánlatot benyújtó Vasi**

Aszfalt-Gép Kft-ét bízta meg a képviselőtestület 27.882.780 Ft + 7.528.351 Ft ÁFA, összesen 35.411.131 Ft vállalkozói díj ellenében.

2. A Képviselőtestület 38/2022 (V.27.) döntése alapján a műszaki ellenőri feladatok ellátására ajánlattételi felhívás megküldésével ajánlattételre az alábbi gazdasági szereplőket kértük fel:

- Zalaber Vállalkozási Kft, 8900 Zalaegerszeg, Kosztolányi u. 11.
- ECOELINE-Complex Kft, 8943 Csatár, József A. u.2.
- FORSZ Mérnöki Iroda Kft, 8900 Zalaegerszeg, Kölcsey u. 11/A.

A képviselő-testület által elfogadott ajánlattételi felhívás a fenti gazdasági szereplőknek 2022. június 1-én kiküldésre került. A felkért ajánlattevők mindegyike határidőre megküldte ajánlatát, az alábbiak szerint:

felkért ajánlattevő	határidőre beérkezett ajánlat	érvényes ajánlat	érvénytelen ajánlat	ajánlat összeg Ft-ban	javasolt nyertes ajánlattevő
Zalaber Vállalkozási Kft	+	+	-	420.000 +ÁFA 27%, összesen: 533.400 Ft	--
ECOELINE-Complex Kft (Czinder Attila ev)*	+	+	-	370.000 Ft +ÁFA 0%, összesen: 370.000 Ft	X
FORSZ Mérnöki Iroda Kft	+	+	-	390.000 Ft +ÁFA 27%, összesen: 495.300 Ft	--

*A műszaki ellenőri feladatokra az ECOELINE-Complex Kft-t kértük fel, azonban a vállalkozó nyilatkozott, hogy az ajánlatát Czinder Attila egyéni vállalkozóként kívánja benyújtani.

Kérem a T. Képviselő-testületet, hogy a fentiek és a benyújtott ajánlatok ismeretében a műszaki ellenőri feladatok ellátására a **legalacsonyabb ajánlatot benyújtó Czinder Attila egyéni vállalkozót bízta meg a képviselőtestület 370.000 Ft+ 0 Ft ÁFA, összesen 370.000 Ft vállalkozói díj ellenében.**

HATÁROZATI JAVASLAT:

1. Egervár Község Önkormányzatának Képviselő-testülete a Magyar Falu Program keretében meghirdetett önkormányzati tulajdonban lévő út- híd, kerékpárforgalmi létesítmény, vízelvezető rendszer építés/felújítás – 2022. című MFP-UHK/2022 kódszámú pályázati kiírásra benyújtott nyertes pályázat megvalósítása kapcsán kivitelezési munkák elvégzésére irányuló beszerzési eljárást eredményesnek nyilvánítja.

A képviselő-testület az ajánlatot benyújtó

- Rinoterra Kft, 8800 Nagykanizsa, Téglagyári u. 20.
- Vasi Aszfalt-Gép Kft, 9826 Petőmihályfa, Kossuth u. 16.
- Zalaroad Útépitési és Fenntartási Kft, 8960 Lenti, Tölgyfa u.7. szám alatti gazdasági szereplők ajánlatát érvényesnek nyilvánítja.

Egervár Község Önkormányzatának Képviselő-testülete úgy dönt, hogy a kivitelezési munkák elvégzésével a legalacsonyabb ajánlatot benyújtó Vasi Aszfalt-Gép Kft-ét (8926 Petőmihályfa, Kossuth u. 16.) bízta meg Ft 27.882.780 Ft+ ÁFA, összesen 35.411.131 Ft vállalkozói díj ellenében tekintettel arra, hogy ajánlattevő nyújtotta be a legkedvezőbb ajánlatot.

2. Egervár Község Önkormányzatának Képviselő-testülete a Magyar Falu Program keretében meghirdetett Önkormányzati tulajdonban lévő út- híd, kerékpárforgalmi létesítmény, építése/felújítása-2021. című MFP-UHK/2021 kódszámú pályázati kiírásra „Egervár Vár út kerékpárútépítés” címmel benyújtott nyertes pályázat megvalósítása kapcsán a műszaki ellenőri feladatok ellátására irányuló beszerzési eljárást eredményesnek nyilvánítja.

A képviselő-testület az ajánlatot benyújtó

- Zalaber Vállalkozási Kft, 8900 Zalaegerszeg, Kosztolányi u. 11.
- ECOELINE-Complex Kft (Czinder Attila ev.), 8943 Csatár, Széchenyi u. 25.
- FORSZ Mérnöki Iroda Kft, 8900 Zalaegerszeg, Kölcsey u. 11/A. szám alatti gazdasági szereplők ajánlatát érvényesnek nyilvánítja.

Egervár Község Önkormányzatának Képviselő-testülete úgy dönt, hogy a műszaki ellenőri feladatok ellátásával ECOELINE- Complex Kft (Czinder Attila ev.), 8943 Csatár, Széchenyi u. 25. bízta meg 370.000 Ft+ 0Ft ÁFA, összesen 370.000 Ft vállalkozói díj ellenében, tekintettel arra, hogy ajánlattevő nyújtotta be a legkedvezőbb ajánlatot.

A képviselőtestület felkéri a polgármestert, hogy a fentiekről az árajánlatot benyújtó gazdasági szereplőket tájékoztassa, egyben felhatalmazza a kivitelezővel kötendő vállalkozási szerződések aláírására.

Határidő: azonnal

Felelős: Gyerkó Gábor polgármester

Egervár, 2022. június 16.

Gyerkó Gábor s.k.
polgármester

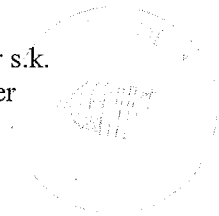

Dr. Ürmösiné Kőmíves Eleonóra s.k.
jegyző



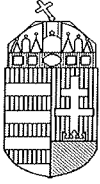

Egervári Község Önkormányzata
✉8913 Egervár, Vár u. 2. ☎/fax:92/564-013, 564-014, 30 8214561
E-mail: polgarmester@egervar.hu

6. napirend anyaga

ELŐTERJESZTÉS

**Egervár Község Önkormányzati Képviselő-testületének
2022. június 22-én tartandó ülésére**

**Tárgy: Külterületi helyi közutak fejlesztése című VP6-7.2.1.1-21
kódszámú pályázati felhívásra benyújtott pályázat
megvalósítása érdekében beszerzési eljárás lezárása, nyertes
ajánlattevő kiválasztása**

Előterjesztő: Gyerkó Gábor polgármester

Készítette: Gyerkó Gábor polgármester

dr. Lustyikné Dudás Beáta igazgatási ügyintéző

Tisztelt Képviselő-testület!

Egervár Község Önkormányzata az egervári 1114, 1223, és az 1300 hrsz-ú utak felújítására pályázatot nyújtott be a Külterületi helyi közutak fejlesztése című VP6-7.2.1.1-21 kódszámú pályázati felhívásra.

A 2022. május 10. napján kelt támogatói okirat alapján az önkormányzat **24 825 728 Forint vissza nem térítendő támogatásban részesült.**

A támogatás intenzitása: 95 %

Teljesítés helye: Egervár 1114, 1223, és 1300 hrsz-ú önkormányzati utak

Tervezett költségek:

Cél megnevezése	A projekt teljes költsége
Építéshez kapcsolódó költségek	25 564 968
Műszaki ellenőrzés, projektmenedzsment, előkészítési költségek, tervezési díj	1 345 528
Összesen	26 910 496

Biztosítandó saját forrás összege 2 084 768 Ft.

1. A Képviselőtestület 37/2022 (V.27.) döntése alapján a kivitelezési munkák elvégzésére ajánlattételi felhívás megküldésével ajánlattételre az alábbi gazdasági szereplőket kértük fel:

- Vasi Aszfalt-Gép Kft, 9826 Petőmihályfa, Kossuth u. 16
- Vitép Sárvár BT, 9600 Sárvár, Újsziget u.11.
- LE-KO Kft, 8960 Lenti, Béke u. 40.

A képviselő-testület által elfogadott ajánlattételi felhívás a fenti gazdasági szereplőknek 2022. június 1-én kiküldésre került. A felkért ajánlattevők mindegyike határidőre megküldte ajánlatát, az alábbiak szerint:

felkért ajánlattevő	határidőre beérkezett ajánlat	érvényes ajánlat	érvénytelen ajánlat	ajánlat összeg Ft-ban	javasolt nyertes ajánlattevő
Vasi Aszfalt-Gép Kft	+	+	-	19.952.230 Ft +ÁFA 27%, összesen: 25.339.332 Ft	x
Vitép Sárvár BT	+	+	-	21.842.080 Ft +ÁFA 27%, összesen: 27.739.442 Ft	--
LE-KO Kft	+	+	-	22.619.850 Ft +ÁFA 27%, összesen: 28.727.210 Ft	--

Kérem a T. Képviselő-testületet, hogy a fentiek és a benyújtott ajánlatok ismeretében az alábbi határozati javaslat elfogadásával a kivitelezési munkák elvégzésével a **legalacsonyabb ajánlatot benyújtó Vasi Aszfalt-Gép Kft-ét bízta meg a képviselőtestület 19.952.230 Ft + 5.387.102 Ft ÁFA, összesen 25.339.332 Ft vállalkozói díj ellenében.**

2. A Képviselőtestület 37/2022 (V.27.) döntése alapján a műszaki ellenőri feladatok ellátására ajánlattételi felhívás megküldésével ajánlattételre az alábbi gazdasági szereplőket kértük fel:
- Zalaber Vállalkozási Kft, 8900 Zalaegerszeg, Kosztolányi u. 11.
 - ECOELINE-Complex Kft, 8943 Csatár, József A. u.2.
 - FORSZ Mérnöki Iroda Kft, 8900 Zalaegerszeg, Kölcsey u. 11/A.

A képviselő-testület által elfogadott ajánlattételi felhívás a fenti gazdasági szereplőknek 2022. június 1-én kiküldésre került. A felkért ajánlattevők mindegyike határidőre megküldte ajánlatát, az alábbiak szerint:

felkért ajánlattevő	határidőre beérkezett ajánlat	érvényes ajánlat	érvénytelen ajánlat	ajánlat összeg Ft-ban	javasolt nyertes ajánlattevő
Zalaber Vállalkozási Kft	+	+	-	340.000 Ft +ÁFA 27%, összesen: 431.800 Ft	--
ECOELINE-Complex Kft (Czinder Attila ev)*	+	+	-	260.000 Ft +ÁFA 0%, összesen: 260.000 Ft	X
FORSZ Mérnöki Iroda Kft	+	+	-	320.000 Ft +ÁFA 27%, összesen: 406.400 Ft	--

*A műszaki ellenőri feladatokra az ECOELINE-Complex Kft-t kértük fel, azonban a vállalkozó nyilatkozott, hogy az ajánlatát Czinder Attila egyéni vállalkozóként kívánja benyújtani.

Kérem a T. Képviselő-testületet, hogy a fentiek és a benyújtott ajánlatok ismeretében a műszaki ellenőri feladatok ellátására a **legalacsonyabb ajánlatot benyújtó Czinder Attila egyéni vállalkozót bízza meg a képviselőtestület 260.000 Ft+ 0 Ft ÁFA, összesen 260.000 Ft vállalkozói díj ellenében.**

HATÁROZATI JAVASLAT:

1. Egervár Község Önkormányzatának Képviselő-testülete VP6-7.2.1.1-21 kódszámú Külterületi helyi közutak fejlesztése című pályázati felhívásra benyújtott nyertes pályázat megvalósítása kapcsán kivitelezési munkák elvégzésére irányuló beszerzési eljárást eredményesnek nyilvánítja.

A képviselő-testület az ajánlatot benyújtó

- Vasi Aszfalt-Gép Kft, Petőmihályfa, Kossuth u.16.
- Vitép Sárvár BT. Sárvár, Újsziget u.11.
- LE-KO Kft, Lenti, Tölgyfa u.7. szám alatti gazdasági szereplők ajánlatát érvényesnek nyilvánítja.

Egervár Község Önkormányzatának Képviselő-testülete úgy dönt, hogy a kivitelezési munkák elvégzésével a legalacsonyabb ajánlatot benyújtó Vasi Aszfalt-Gép Kft-ét (8926 Petőmihályfa, Kossuth u. 16.) bízza meg 19.952.230 Ft+ ÁFA, összesen 25.339.332 Ft vállalkozói díj ellenében tekintettel arra, hogy ajánlattevő nyújtotta be a legkedvezőbb ajánlatot.

2. Egervár Község Önkormányzatának Képviselő-testülete VP6-7.2.1.1-21 kódszámú Külterületi helyi közutak fejlesztése című pályázati felhívásra benyújtott nyertes pályázat megvalósítása kapcsán műszaki ellenőri feladatok elvégzésére irányuló beszerzési eljárást eredményesnek nyilvánítja.

A képviselő-testület az ajánlatot benyújtó

- Zalaber Vállalkozási Kft, 8900 Zalaegerszeg, Kosztolányi u. 11.
- ECOELINE-Complex Kft (Czinder Attila ev.), 8943 Csatár, Széchenyi u. 25.
- FORSZ Mérnöki Iroda Kft, 8900 Zalaegerszeg, Kölcsey u. 11/A. szám alatti gazdasági szereplők ajánlatát érvényesnek nyilvánítja.

Egervár Község Önkormányzatának Képviselő-testülete úgy dönt, hogy a műszaki ellenőri feladatok ellátásával ECOELINE- Complex Kft (Czinder Attila ev.), 8943 Csatár, Széchenyi u. 25. bizza meg 260.000 Ft + 27 % Áfa, bruttó 260.000 Ft műszaki ellenőri díj ellenében tekintettel arra, hogy ajánlattevő nyújtotta be a legkedvezőbb ajánlatot.

A képviselőtestület felkéri a polgármestert, hogy a fentiekről az árajánlatot benyújtó gazdasági szereplőket tájékoztassa, egyben felhatalmazza a kivitelezővel kötendő vállalkozási szerződések aláírására.

Határidő: azonnal

Felelős: Gyerkó Gábor polgármester

Egervár, 2022. június 16.

Gyerkó Gábor s.k.
polgármester

Dr. Ürmösiné Kőmíves Eleonóra s.k.
jegyző

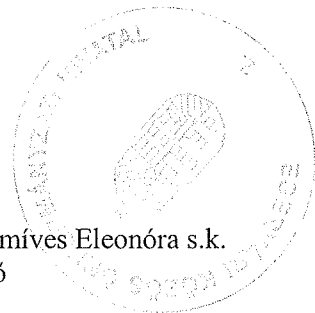

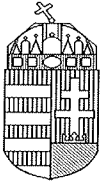

Egervári Község Önkormányzata
☒8913 Egervár, Vár u. 2. ☎/fax:92/564-013, 564-014, 30 8214561
E-mail: polgarmester@egervar.hu

7. napirendi pont anyaga

ELŐTERJESZTÉS

Egervár Község Önkormányzati Képviselő-testületének
2022. június 22-én tartandó ülésére

Tárgy: "Egervár Vár út kerékpárútépítés" című
nyertes projekt megvalósítása érdekében beszerzési eljárás
lezárása, nyertes ajánlattevők kiválasztása

Előterjesztő: Gyerkó Gábor polgármester

Készítette: Gyerkó Gábor polgármester
dr. Lustyikné Dudás Beáta igazgatási ügyintéző

Tisztelt Képviselő-testület!

Egervár Község Önkormányzata az egervári 40/1 és a 02076/1 hrsz-ú területeken 2x1 sávós kerékpárút építésére nyújtott be pályázatot a Magyar Falu Program keretében meghirdetett Önkormányzati tulajdonban lévő út- híd, kerékpárforgalmi létesítmény, építése/felújítása - 2021. című MFP-UHK/2021 kódszámú pályázati kiírásra.

A 2021. július 2-án kelt támogatói okirat alapján az önkormányzat **39 999 999 Forint vissza nem térítendő támogatásban részesült.** A pályázat végrehajtása az engedélyezési eljárás miatt húzódik. A nem jogerős építési engedély már rendelkezésre áll, azonban jogerőre csak 2022. július 23-án emelkedik.

A támogatás intenzitása: 100 %

Teljesítés helye:

- Vár út 40/1 hrsz, és a 02076/1. hrsz.

A kerékpárút a településközpontjától, az Egervári Várkastély melletti területen lévő parkolóig kerül kiépítésre, a közút jobb oldalán.

Tervezett költségek:

Cél megnevezése	Elszámolható Ft
kerékpárút építés	37 200 011
Általános költségek (tervezési díj, műszaki ellenőrzés, tájékoztatás, nyilvánosság, előkészítési költség, projektmenedzsment)	2 799 988
Összesen	39 999 999

1. A Képviselőtestület 36/2022 (V.27.) döntése alapján a kivitelezési munkák elvégzésére ajánlattételi felhívás megküldésével ajánlattételre az alábbi gazdasági szereplőket kértük fel:

- Rinoterra Kft, 8800 Nagykanizsa, Téglagyári u. 20.
- Vasi Aszfalt-Gép Kft, 9826 Petőmihályfa, Kossuth u. 16.
- Zalaroad Útépitési és Fenntartási Kft, 8960 Lenti, Tölgyfa u.7.

A képviselő-testület által elfogadott ajánlattételi felhívás a fenti gazdasági szereplőknek 2022. június 1-én kiküldésre került. A felkért ajánlattevők mindegyike határidőre megküldte ajánlatát, az alábbiak szerint:

felkért ajánlattevő	határidőre beérkezett ajánlat	érvényes ajánlat	érvénytelen ajánlat	ajánlat összeg Ft-ban	javasolt nyertes ajánlattevő
Rinoterra Kft	+	+	-	31.667.830 Ft + ÁFA 27%, összesen: 40.218.145 Ft	-
Vasi Aszfalt-Gép Kft	+	+	-	29.297.755 Ft + ÁFA 27%, összesen: 37.208.149 Ft	x
Zalaroad Útépitési és Fenntartási Kft	+	+	-	33.791.480 Ft + ÁFA 27%, összesen: 42.915.180 Ft	-

Kérem a T. Képviselő-testületet, hogy a fentiek és a benyújtott ajánlatok ismeretében az alábbi határozati javaslat elfogadásával a kivitelezési munkák elvégzésére a **legalacsonyabb ajánlatot benyújtó Vasi Aszfalt-Gép Kft-ét bízta meg a képviselőtestület 29.297.755 Ft + 7.910.394 Ft ÁFA, összesen 37.208.149 Ft vállalkozói díj ellenében. A támogatáson felüli összeget, az önkormányzatnak önerőből kell biztosítania.**

2. A Képviselőtestület 36/2022 (V.27.) döntése alapján a műszaki ellenőri feladatok ellátására ajánlattételi felhívás megküldésével ajánlattételre az alábbi gazdasági szereplőket kértük fel:
- Zalaber Vállalkozási Kft, 8900 Zalaegerszeg, Kosztolányi u. 11.
 - ECOELINE-Complex Kft, 8943 Csatár, József A. u.2.
 - FORSZ Mérnöki Iroda Kft, 8900 Zalaegerszeg, Kölcsey u. 11/A.

A képviselő-testület által elfogadott ajánlattételi felhívás a fenti gazdasági szereplőknek 2022. június 1-én kiküldésre került. A felkért ajánlattevők mindegyike határidőre megküldte ajánlatát, az alábbiak szerint:

felkért ajánlattevő	határidőre beérkezett ajánlat	érvényes ajánlat	érvénytelen ajánlat	ajánlat összeg Ft-ban	javasolt nyertes ajánlattevő
Zalaber Vállalkozási Kft	+	+	-	450.000 +ÁFA 27%, összesen: 571.500 Ft	--
ECOELINE-Complex Kft (Czinder Attila ev)*	+	+	-	399.990 Ft +ÁFA 0%, összesen: 399.990 Ft	X
FORSZ Mérnöki Iroda Kft	+	+	-	480.000 Ft +ÁFA 27%, összesen: 609.600 Ft	--

*A műszaki ellenőri feladatokra az ECOELINE-Complex Kft-t kértük fel, azonban a vállalkozó nyilatkozott, hogy az ajánlatát Czinder Attila egyéni vállalkozóként kívánja benyújtani.

Kérem a T. Képviselő-testületet, hogy a fentiek és a benyújtott ajánlatok ismeretében a műszaki ellenőri feladatok ellátására a **legalacsonyabb ajánlatot benyújtó Czinder Attila egyéni vállalkozót bízta meg a képviselőtestület 399.990 Ft+ 0 Ft ÁFA, összesen 399.990 Ft vállalkozói díj ellenében.**

HATÁROZATI JAVASLAT:

1. Egervár Község Önkormányzatának Képviselő-testülete a Magyar Falu Program keretében meghirdetett Önkormányzati tulajdonban lévő út- híd, kerékpárforgalmi létesítmény, építése/felújítása-2021. című MFP-UHK/2021 kódszámú pályázati kiírásra „Egervár Vár út kerékpárútépítés” címmel benyújtott nyertes pályázat megvalósítása kapcsán kivitelezési munkák elvégzésére irányuló beszerzési eljárást eredményesnek nyilvánítja.

A képviselő-testület az ajánlatot benyújtó

- Rinoterra Kft,8800 Nagykanizsa, Téglagyári u. 20.
- Vasi Aszfalt-Gép Kft,9826 Petőmihályfa, Kossuth u. 16.
- Zalaroad Útépítési és Fenntartási Kft, 8960 Lenti, Tölgyfa u.7. szám alatti gazdasági szereplők ajánlatát érvényesnek nyilvánítja.

Egervár Község Önkormányzatának Képviselő-testülete úgy dönt, hogy a kivitelezési munkák elvégzésével a legalacsonyabb ajánlatot benyújtó Vasi Aszfalt-Gép Kft-ét (8926 Petőmihályfa, Kossuth u. 16.) bízza meg 29.297.755 Ft+ ÁFA, összesen 37.208.149 Ft vállalkozói díj ellenében tekintettel arra, hogy ajánlattevő nyújtotta be a legkedvezőbb ajánlatot.

2. Egervár Község Önkormányzatának Képviselő-testülete a Magyar Falu Program keretében meghirdetett Önkormányzati tulajdonban lévő út- híd, kerékpárforgalmi létesítmény, építése/felújítása-2021. című MFP-UHK/2021 kódszámú pályázati kiírásra „Egervár Vár út kerékpárútépítés” címmel benyújtott nyertes pályázat megvalósítása kapcsán a műszaki ellenőri feladatok ellátására irányuló beszerzési eljárást eredményesnek nyilvánítja.

A képviselő-testület az ajánlatot benyújtó

- Zalaber Vállalkozási Kft, 8900 Zalaegerszeg, Kosztolányi u. 11.
- ECOELINE-Complex Kft (Czinder Attila ev.), 8943 Csatár, Széchenyi u.25.
- FORSZ Mérnöki Iroda Kft, 8900 Zalaegerszeg, Kölcsey u. 11/A. szám alatti gazdasági szereplők ajánlatát érvényesnek nyilvánítja.

Egervár Község Önkormányzatának Képviselő-testülete úgy dönt, hogy a műszaki ellenőri feladatok ellátásával ECOELINE- Complex Kft (Czinder Attila ev.), 8943 Csatár, Széchenyi u. 25. bízza meg 399.990 Ft+ 0Ft ÁFA, összesen 399.990 Ft vállalkozói díj ellenében, tekintettel arra, hogy ajánlattevő nyújtotta be a legkedvezőbb ajánlatot.

A képviselőtestület felkéri a polgármestert, hogy a fentiekrol az árajánlatot benyújtó gazdasági szereplőket tájékoztassa, egyben felhatalmazza a kivitelezővel kötendő vállalkozási szerződések aláírására.

Határidő: azonnal

Felelős: Gyerkó Gábor polgármester

Egervár, 2022. június 16.

Gyerkó Gábor s.k.
polgármester



Dr. Ürmösiné Kőmíves Eleonóra s.k.
jegyző







J E L E N L É T I Í V

EGERVÁR KÖZSÉG ÖNKORMÁNYZATI KÉPVISELŐTESTÜLETE

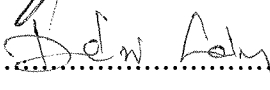
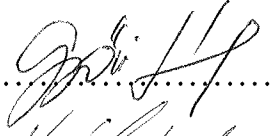
2022. ÉV 06 HÓ 22 NAP

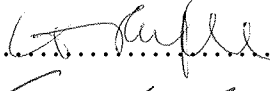
TARTOTT NYILVÁNOS ÜLÉSÉN MEGJELENTEKRŐL

1./ Gyerkó Gábor	polgármester	
2./ Déri László	önk. képviselő	
4./ Gángó Károly	önk. képviselő
3./ Győri József	önk. képviselő	
5./ Kálmán István	önk. képviselő	
6./ Korbuly Kálmán	önk. képviselő	
7./ Tóth András	önk. képviselő	
Dr. Ürmösiné Kőmíves Eleonóra	jegyző	

Meghívottak :

1./

2./

3./

Egervár, 2022. év⁰⁶..... hó²²..... nap

/:Gyerkó Gábor:/
polgármester



Egervár Község Polgármesterétől

8913 Egervár, Vár u.2. Tel.: +36(30)3354 740 Fax:+36(92)564 014
e-mail: polgarmester@egervar.hu KRID azonosító: 430929170

M E G H Í V Ó

Magyarország Helyi Önkormányzatairól szóló 2011. évi CLXXXIX tv. 45. §-ban biztosított jogkörömben, Egervár Község Önkormányzati Képviselő-testületének soron következő ülését

2022. június 22-én (szerda) 18.00 órára

összehívom, melyre tisztelettel meghívom

.....**Önkormányzati Képviselőt**

Az ülés helye: Egervár, Vár utca 2.

N A P I R E N D E K :

1./ Polgármester beszámolója a két ülés között végzett munkáról, tett intézkedésekről és a lejárt határidejű határozatokról

Előadó: polgármester

2./ A helyi környezet védelméről, a közterületek és ingatlanok rendjéről, a település tisztaságáról szóló 10/2002.(XI.1.) önkormányzati rendelet módosítása.

Előadó: polgármester

3./ Helyi építési szabályzat magállapításáról szóló 14/2012.(XI.30.) önkormányzati rendelet módosítása

Előadó: polgármester

4./ „Zártkerti infrastruktúra fejlesztése Egerváron” címmel benyújtott ZP-1-2021. kódszámú pályázat megvalósítására érkezett ajánlatok bírálata, nyertes ajánlattevő kiválasztása

Előadó: polgármester

5./ „Egervár 96 hrsz, valamint a 194 hrsz-ú utak felújítása” című nyertes projekt megvalósítására érkezett ajánlatok bírálata, nyertes ajánlattevő kiválasztása

Előadó: polgármester

6./Külterületi helyi közutak fejlesztése című VP6-7.2.1.1-21 kódszámú pályázati projekt megvalósítása érkezett ajánlatok bírálata, nyertes ajánlattevő

Előadó: polgármester

7./ „Egervár Vár út kerékpárépítés” című nyertes projekt megvalósítására érkezett ajánlatok bírálata, nyertes ajánlattevő kiválasztása

Előadó: polgármester

8./ Interpellációs bejelentések, kérdések, válaszok

9./ Egyebek

Előadó: polgármester, képviselők, jegyző

Egervár, 2022. június 16.

Tisztelettel:

Gyerkó Gábor s.k.
polgármester

