

ÖNKORMÁNYZATI KÉPVISELŐTESTÜLET EGERVÁR

J E G Y Z Ó K Ö N Y V

Egervár Község Önkormányzati Képviselő-testületének
2016. december 14-én tartott

NYILVÁNOS ÜLÉSÉRŐL

Határozatok:

Sorszáma	Kódja
94/2016.(XII.14.)	C2
95/2016.(XII.14.)	C2
96/2016.(XII.14.)	I2
97/2016.(XII.14.)	K9
98/2016.(XII.14.)	A15
99/2016.(XII.14.)	Z1
100/2016.(XII.14.)	Z1
101/2016.(XII.14.)	D6

J e g y z ő k ö n y v

Egervár Község Önkormányzati Képviselőtestületének 2016. december 14. napján 18.00 órakor tartott nyilvános üléséről.

Helve: Egervári Közös Önkormányzati Hivatal Tanácskozó Terme

Egervár község Önkormányzati Képviselőtestülete részéről jelen volt:

Gyerkó Gábor	polgármester
Kálmán István	alpolgármester
Korbuly Kálmán	önkormányzati képviselő
Déri László	önkormányzati képviselő
Fücsök Imre	önkormányzati képviselő
Gángó Károly	önkormányzati képviselő
Szermjagin Marianna	önkormányzati képviselő

Dr. Ürmösiné Kőmíves Eleonóra jegyző

Meghívott vendégek: Peresztegi Jánosné
Vassné Várkövi Klára
Török János

A jegyzőkönyvet vezette: Dr. Ürmösiné Kőmíves Eleonóra jegyző

Gyerkó Gábor polgármester tisztelettel köszöntötte a testületi ülésen megjelent képviselőtársait. Megállapította, hogy az ülés 6 fővel határozatképes, az ülést megnyitotta. Majd megkérdezte a képviselőket, hogy van-e más napirendre vonatkozó javaslatuk.

Mivel egyéb napirendi javaslat nem hangzott el, a képviselő-testület egyhangú, 6 igen szavazattal az alábbi napirend tárgyalását fogadta el:

N A P I R E N D E K :

1./ Polgármester beszámolója a két ülés között végzett munkáról, tett intézkedésekről és a lejárt határidejű határozatokról

Előadó: polgármester

2./ Tájékoztató az önkormányzati társulásokban végzett tevékenységről

Előadó: polgármester

3./ Beszámoló a lakóhely környezeti állapotáról

Előadó: polgármester

4./ Interpellációs bejelentések, kérdések, válaszok

5./ Egyebek

Előadó: polgármester, képviselők, jegyző

NAPIREND TÁRGYALÁSA:

1./ Polgármester beszámolója a két ülés között végzett munkáról, tett intézkedésekről és a lejárt határidejű határozatokról

Előadó: polgármester

Gyerkó Gábor polgármester tájékoztatta a testületet a két ülés között végzett munkáról az alábbiak szerint:

- Budapesten voltak a jegyző Asszonnyal tárgyalni az MNV Zrt-nél. A visszapótlási kötelezettség vonatkozásában felvették a kapcsolatot a könyvvizsgálóval, akinek az anyagok átadásra is kerültek és már dolgozik velük. A könyvvizsgálónak szükséges leellenőriznie, illetve leigazolnia a nullás állapotot a visszapótlás vonatkozásában. A vagyonkezelő munkatársai a megbeszéléskor készségesek voltak, de azóta megint „leült” részükről a közreműködés.

Dr. Ürmösiné Kőmíves Eleonóra jegyző megjegyezte, hogy a munkafolyamat akkor sem áll meg ha a könyvvizsgáló elvégzi a feladatát, hiszen egy elszámolási szerződést is szükséges kötniük a vagyonkezelővel. Azon munkálkodnak, hogy lehetőség szerint ne kelljen a jelenlegi bérlő felajánlását bevonnai az elszámolásba.

Gyerkó Gábor polgármester ezt követően folytatta beszámolóját, melyben előadta, hogy a Mikulás ünnepélyek sikeresen, nagy érdeklődéssel megrendezésre kerültek a településen, illetve az Adventi hétvégi programok folyamatosan zajlanak.

- A pozsonyi kirándulás vonatkozásában nem hallott negatív visszhangot.

- A közmunkaprogram újraindult, várhatóan eszközbeszerzésre kapni fognak támogatást, amit munkaruhára, lapátokra lehet majd költeni.

- A Várkastély új üzemeltetőjével kapcsolatban elmondta, hogy megrendezésre került egy sajtótájékoztató, a Várkastély népszerűsítésével kapcsolatos szóróanyagok is már készülöben vannak. A szobák felszereltségét elkezdtek feltölteni, amitől kicsit komfortosabbak lesznek. A nyílászáró cserét is szeretnék megoldani, de ahhoz már Műemlék hatóság beleegyezése is szükséges.

A ponyva vonatkozásában a szakértő pénteken helyszíni szemlét tart. Elektronikusan már megkapta az anyagokat, de ami nincs meg az önkormányzatnak, azt a kivitelezőtől meg a tervezőtől majd bekéri.

- Nyíresi út kitérítése megtörtént. Nagyon sok fa van a területeken. A dolgozókkal megbeszéltük, hogy a tél folyamán elkezdik kitermelni, és azt tüzelik a Földpincénél.

A megbeszélt hiányosságokat kijavították, illetve a tároló is rendbe lett téve. Januártól a pince jobb oldali helyisége le lesz zárva, csak a baloldalt használhatják a dolgozók. Még a barlang kitakarítása van folyamatban, illetve a külső részét tisztítják meg az akácostól.

Az egervári közmunkások a Lakhegy felé felvezető utat letakarították, de ezt évente ismételni kell.

- Bűnmegelőzési pályázattal kapcsolatban tájékoztatásul elmondta, hogy lehet programokat lebonyolítani, de kiemelték, hogy kamerarendszer bővítésére nincs lehetőség.

Lejárt idejű határozat a két ülés közötti időszakban nem volt.

Kérdés, egyéb vélemény nem hangzott el. A képviselők egyetértettek az elhangzott beszámolóval.

2./ Tájékoztató az önkormányzati társulásokban végzett tevékenységről

Előadó: polgármester

Gyerkó Gábor polgármester előadta, hogy az írásban kiküldött anyagot nem kívánja kiegészíteni, majd ezt követően kérte a képviselő-testület tagjait, hogy mondják el a napirenddel kapcsolatos véleményüket, tegyék fel kérdéseiket.

Kérdés, hozzászólás a napirenddel kapcsolatban nem hangzott el.

Ezt követően **Gyerkó Gábor** polgármester indítványozta az írásos előterjesztésben írtak szerint fogadják el az önkormányzati társulásokban végzett tevékenységről szóló beszámolót.

Egervár Község Önkormányzat Képviselő-testülete 6 igen szavazattal, ellenszavazat és tartózkodás nélkül az alábbi határozatot hozta:

Egervár Község Önkormányzati képviselőtestületének
94/2016.(XII.14.) számú határozata:

Egervár Község Önkormányzati Képviselő-testülete a polgármesternek a társulásokban végzett tevékenységről szóló beszámolóját az előterjesztés szerinti tartalommal elfogadja, egyben megköszöni a polgármesternek a társulások munkájába történő részvételét.

3./ Beszámoló a lakóhely környezeti állapotáról

Előadó: polgármester

Gyerkó Gábor polgármester előadta, hogy az elkészített anyag kiküldésre került, a tavalyi év óta történt változásokkal a jegyző Asszony kiegészítette az idei beszámolót.

Ezt követően kérte a képviselő-testület tagjait, hogy mondják el a napirenddel kapcsolatos véleményüket, tegyék fel kérdéseiket.

Kérdés, hozzászólás a napirenddel kapcsolatban nem hangzott el.

Ezt követően **Gyerkó Gábor** polgármester indítványozta az írásos előterjesztésben írtak szerint fogadják el a lakóhely környezeti állapotáról szóló beszámolót.

Egervár Község Önkormányzat Képviselő-testülete 6 igen szavazattal, ellenszavazat és tartózkodás nélkül az alábbi határozatot hozta:

Egervár Község Önkormányzati képviselőtestületének
95/2016.(XII.14.) számú határozata:

Egervár Község Önkormányzati Képviselőtestülete a lakóhely környezeti állapotáról szóló beszámolót az írásos előterjesztésben írt tartalommal tudomásul veszi.

Felkéri a polgármestert, hogy a beszámoló közzétételéről gondoskodjon.

Határidő: 2016. december 30

Felelős: Gyerkó Gábor polgármester

4./ Interpellációs bejelentések, kérdések, válaszok

Déri László képviselő kérdezte, hogy a Várkastély üzemeltetővel kötendő szerződésről van-e hír? Mert a köztudatba már kikerült az üzemeltető váltás.

Dr. Ürmösiné Kőmíves Eleonóra jegyző elmondta, hogy probléma az, hogy a vagyongazdálkodó még nem hagyta jóvá a májusban megküldött szerződést, mely az alapja a szerződés-átruházásról szóló szerződésnek. Úgy tudja, hogy a másik félnek még céget kellett alapítania, hogy a szerződést alá lehessen írni.

Az MNV ZRT. ígérete az volt, hogy a december 21-i ülésük előtt az elszámolási szerződés tervezetét megküldik véleményezésre az önkormányzatnak.

5./ Egyebek

Előadó: polgármester, képviselők, jegyző

◆ Hulladékgazdálkodási közszolgáltatás változásával kapcsolatos tájékoztató

Dr. Ürmösiné Kőmíves Eleonóra jegyző előadta, hogy 2016. júniusától december 31-ig kötöttünk a Zalai Közszolgáltatóval szerződést. Januártól tehát nincs közszolgáltatója a településnek. A hivatalhoz tartozó másik két település szerződése 2018. júniusáig szól. A közszolgáltató által szolgáltatott adatok alapján a szolgáltatás nem esik a közbeszerzési törvény hatálya alá. A rövid határidő miatt azon az állásponton vannak a polgármester Úrral, hogy hosszabbítsák meg 2018. júniusáig a közszolgáltatóval a szerződést.

Elmondta továbbá, hogy a közszolgáltató a napokban arról tájékoztatott bennünk, hogy változás lesz 2017. január 1-től a hulladékszállítás gyakoriságában. A Zalai Közszolgáltató áttér a hetenkénti szállításra, mely azonban állítása szerint a közszolgáltatási díjemelkedést nem fog maga után vonni. A havi házhoz menő szelektív gyűjtésben is változás lesz, jövő évtől havonta egyszerre elszállítják a papír, illetve a műanyag hulladékot is. Az elmondottakról a lakosságot is tájékoztatni fogjuk. Ezt követően ismertette a szerződés-tervezetben írtakat.

Gyerkó Gábor polgármester véleménye szerint a legegyszerűbb út most az lenne, ha a 1,5 évre kötnék meg a szolgáltatóval a szerződésüket.

Fücsök Imre képviselő elmondta, hogy nyáron a döntésük miatt a Zalai Közszolgáltatóra esett, mert a lakosságnak kényelmesebb a városi lerakóig elvinni a nem háztartási hulladékot, mint Zalabérig ha az önkormányzat a ZALAI SPA-val kötött volna szerződést. Véleménye szerint is megfelelő a 1,5 év.

Gyerkó Gábor polgármester szerint is Csatárral és Lakhegygel együtt pályáztasson majd Egervár is.

Déri László aggodalmát fejezte ki, hogyan fogja a szolgáltató ellátni a kétszer akkora feladatát ugyanannyi pénzből.

Egyéb kérdés, vélemény nem hangzott el. **Gyerkó Gábor** polgármester indítványozta hogy a Zalai Közszolgáltató Kft-vel, a hulladékgazdálkodási közszolgáltatási feladatok ellátására 2016. június 30. napján kötött szerződést a tervezetben írtak szerint módosítsa a képviselőtestület. Indítványát szavazásra bocsátotta.

A képviselőtestület szavazást követően egyhangú 6 igen szavazattal, ellenszavazat nélkül az alábbi határozatot hozta:

Egervár Község Önkormányzati Képviselőtestületének
96/2016.(XII.14.) számú határozata:

Egervár Község Önkormányzati Képviselőtestülete Egervár településen a hulladékgazdálkodási közszolgáltatási feladatok ellátására a Zalai Közszolgáltató Nonprofit Korlátolt Felelősségű Társasággal 2016. június 30. napján kötött közszolgáltatási szerződést a tervezetben írtak szerint módosítja.

A képviselőtestület felkéri a polgármestert, hogy a fentiekre az érintetteket tájékoztassa, egyben felhatalmazza a hulladékgazdálkodási közszolgáltatási szerződés módosításáról szóló szerződés aláírására.

Határidő: 2016. december 31.

Felelős: Gyerkó Gábor

◆ A Gördülő Fejlesztési Tervben szereplő 2016. évi munkák megrendelése

Dr. Ürmösiné Kőmíves Eleonóra jegyző előadta, hogy az önkormányzat egy 15 évre szóló Gördülő Fejlesztési Tervet fogadott el. A vízmű megállapította, hogy a 2016. évre tervezett feladatok közül nem lett minden elvégezve. Ennek oka az volt, hogy az önkormányzattól nem érkezett megrendelés, így csak az azonnali beavatkozást igénylő munkákat végezték el. Többletforrásként fog jelentkezni 2017-ben az idén fel nem használt összeg.

Szemirjagin Marianna képviselő megérkezett az üléssterembe.

Gyerkó Gábor polgármester véleménye szerint a rendszer már nagyon elöregedett, lassan cserélni kell.

Korbuly Kálmán képviselő javasolta, hogy ha már járdafelújítást hajtanak végre jövőre, akkor lehetne úgy ütemezni a munkálatokat, hogy egybe essenek, s a járda nyomvonalába ki kellene cserélni a vezetékeket.

Fücsök Imre képviselő javasolta, hogy hívjanak meg a Zalavíztól egy illetékest.

Egyéb nem hangzott el, **Gyerkó Gábor** polgármester javasolta, hogy a Gördülő Fejlesztési Tervben szereplő gerincvezeték szerelvényeinek ütemezett cseréjét, valamint a bekötővezetékek ütemezett cseréjét rendeljék meg, hiszen a rendszer nagyon elöregedett, ütemezett cseréssel is lehetne egy kicsit annak állapotán javítani. Az egyéb meg nem rendelt munkák vonatkozásában pedig kérjünk tájékoztatást a munkák műszaki tartalmáról, illetve azok elvégzésének szükségességéről. A tájékoztatást követően a képviselőtestület ismételen hozzon döntést a további teendőkről.

Javaslatát szavazásra bocsátotta. A képviselőtestület 6 igen szavazattal, ellenszavazat nélkül a javaslat tárgyában az alábbi határozatot hozta:

Egervár Község Önkormányzati Képviselőtestületének 97/2016.(XII.14.) számú határozata:

Egervár Község Önkormányzati Képviselő-testülete a szolgáltató Zalavíz Zrt. 2016. november 25-én kelt 44347/2016. számú megkeresésére úgy határoz, hogy a 2016-2030. évi időszakra

vonatkozó Gördülő Fejlesztési Tervben (GFT) 2016. évre tervezett munkák közül az alábbi munkákat kéri elvégezni:

- gerincezeték szerelvényeinek ütemezett cseréjét,
- a bekötővezetékek ütemezett cseréjét rendeljék

A 2016. évre tervezett, meg nem rendelt munkák vonatkozásában kéri a szolgáltatót, hogy szíveskedjen tájékoztatást adni a munkák műszaki tartalmáról, illetve azok elvégzésének szükségességéről.

A képviselőtestület ennek ismeretében tud döntést hozni a munkák megrendeléséről, a GFT módosításáról.

A képviselő-testület felkéri a polgármestert, hogy a fentiekről a Zalavíz Zrt-ét tájékoztassa.

Határidő: azonnal

Felelős: polgármester

◆ Zalatáj Kiadó 2017. évi megrendelése

Gyerkó Gábor polgármester előadta, hogy a Zalatáj Kiadó megküldte a 28 900,-Ft-os árajánlatát a 2017. évre a Kistérségi újság vonatkozásában. Majd kérte a képviselő-testületet, hogy mondják el véleményüket.

Kálmán István alpolgármester véleménye szerint leginkább Egervár van az újságban, és ezt több ember olvassa mintha csak egy helyi újság lenne.

Fücsök Imre képviselő megjegyezte, hogy utólagosan tájékozódna az emberek az elmúlt eseményekről. Hiába spórolnának meg azzal pénzzel, hogy helyben készíttetnek egy lapot, ha sok energiát elvinne, hiszen valakinek összekötőként kellene működnie.

Déri László képviselő a saját újság szerkesztését javasolta.

Szamirjagin Marianna véleménye szerint az emberek szeretnek tájékozódni a környező településekről.

Korbuly Kálmán képviselő véleménye szerint sok minden nem jut el az emberek felé. Az egervári újságot a Kistérségi mellett lehetne megjelentetni, hiszen vannak olyan témák, amikről már előre lehet az embereket tájékoztatni.

Mindkét újságban nem kellene ugyan azokat a témákat megjelentetni. A helyiben inkább az információ közlés lehetne előtérben az utólagos tájékoztatás helyett.

Kálmán István alpolgármester megjegyezte, hogy a Kistérségi újság már 20 éve működik, a helyi lap viszont nem. Véleménye szerint felesleges erről beszélni.

A képviselő-testület tagjai közt élén vita alakult ki a kistérségi újság támogatását illetően, majd abban állapodtak meg, hogy január végén visszatérnek az ügy tárgyalására. Addig eldől a helyi újság sorsa, és ha mégsem működne, akkor továbbra is a Kistérségi újságot rendelik meg.

◆ Daday László nagykapornaki lakos ingatlanfelajánlása

Gyerkó Gábor polgármester előadta, hogy Daday László nagykapornaki lakos azzal kereste meg, hogy a Kápolna melletti 1284, 1286 és 02005/18 hrsz-ú ingatlanokat térítésmentesen felajánlja az önkormányzatnak. A zártkerti művelés alól történő kivonásról természetesen gondoskodna a felajánló.

Rövid megbeszélést követően a képviselő-testület abban egyezett meg, hogy elfogadják a területek felajánlását a művelésből való kivonást követően, és amikor időszerű lesz, meghozzák az ehhez kapcsolódó döntésüket.

◆ **Duna House megbízása a Solymossy László utca értékesítésének vonatkozásában**

Gyerkó Gábor polgármester előadta, hogy a Duna House csak abban az esetben tudna az önkormányzattal szerződést kötni, ha az önkormányzat által megállapított ingatlanárakat is felemelnék az ingatlaniroda által megadottakéhoz. Az ingatlanközvetítő telkenként 261 000 Ft+ ÁFA felárral számol.

Fücsök Imre képviselő egyből nemet mondott, mivel véleménye szerint hamarosan reklám nélkül is elkelnek az ingatlanok. Nem célszerű két eladott telek után az árakon azért emelni, hogy az ingatlanirodának haszna legyen.

Déri László képviselő egyetértését fejezte ki az előtte szóló képviselővel, bár elég optimista a hozzáállása. Megjegyezte, hogy 5 éve ott állnak az ingatlanok.

Egyéb nem hangzott el, a képviselőtestület tagjai egyetértettek azzal, hogy az építési telkek árain nem változtat, s amennyiben ez nem megfelelő a Duna House ingatlanközvetítő irodának, úgy nem bízzák meg a telkek értékesítésével. A képviselőtestület felkérte a polgármestert, hogy a fentiekéről az ingatlanközvetítő munkatársát tájékoztassa.

Ezt követően **Gyerkó Gábor** polgármester behívta Peresztegi Jánosné és Vassné Várkövi Klára bizottsági tagokat az ülésterembe, majd megköszönte munkájukat és átnyújtotta nekik ünnepi ajándékukat.

Ezt követően a képviselő-testület folytatta munkáját.

◆ **Külterületi helyi közutak fejlesztése, önkormányzati utak kezeléséhez, állapotjavításához, karbantartásához szükséges munkagépek beszerzésére kiírt pályázatról döntéshozatal**

Gyerkó Gábor polgármester előadta, hogy lehetőségük van 2017.01.06-tól 25%-os önerő vállalásával, nettó 17 millió Ft erejéig külterületi helyi közutak fejlesztése, önkormányzati utak kezeléséhez, állapotjavításához, karbantartásához szükséges munkagépek beszerzésére pályázniuk. A Royal-Kert Kft-é megküldte az ehhez kapcsolódó árajánlatát, melyet kérte, hogy tanulmányozzon át a testület.

Déri László képviselő szerint nagy probléma az, hogy az önkormányzatnak nincs gépparkja.

Peresztegi Jánosné megjegyezte, hogy hosszú távon egy összefüggő, nagyobb terület lenne megfelelő erre a célra.

Korbuly Kálmán képviselő javasolta, hogy lehetne gazdaságosabb megoldásként egy ponyvaszerkezetes tároló építésében gondolkodniuk, bár valóban azt se tudnák hova elhelyezni. Célnak ki lehetne tűzni, melyhez meg kellene venniük az iskolaudvar mögötti területet. Idővel kialakíthatnak ott bármit, még önerővel is vállalhatná az önkormányzat a felújítását. Ha valaki

megvennie vállalkozás kialakítása céljából azt a területet, csakis az önkormányzati út felől tudná megközelíteni, de a javíttatás költsége itt maradna rajtunk.

Fücsök Imre képviselő megjegyezte, hogy ipari tevékenységet amúgy sem lehetne azon a területen folytatni, viszont az önkormányzat céljaira pont megfelelne.

A képviselőtestület jónak tartotta a felvetést, felhatalmazta a polgármestert, hogy az ingatlan tulajdonosával vegye fel a kapcsolatot és érdeklődjön az eladási szándékáról.

Peresztegi Jánosné Bizottsági Tag elköszönt, és elhagyta az üléstermet.

Gyerkó Gábor polgármester kérte a képviselő-testülettől, hogy térjenek vissza a pályázati lehetőség megtárgyalására. Az önkormányzati utak kezeléséhez, állapotjavításához, karbantartásához szükséges munkagépek beszerzésére nettó 12 078 049,-Ft-os árajánlatot adott a Royal-Kert Kft. Mivel az önkormányzatnak az SP200 hótólóra nincs szüksége, így nettó 11 618 549,-Ft összegben történne az eszközbeszerzés. Elszámolható kiadásként jelentkezne a projekt-előkészítés díja, a közbeszerzés díja, a nyilvánosság, valamint a projekt menedzsment díja, melyekre szintén kapott árajánlatot. Az árajánlatok alapján a teljes beruházási összköltség 12 168 713 Ft-ot tenne ki, melyhez az önkormányzatnak 25 % önerőt, azaz 3 042 178 Ft –ot kellene biztosítania. Kérte a képviselő-testületet, hogy hozzon döntést a pályázat benyújtásáról.

A képviselő-testület rövid megbeszélést követően egyetértett azzal, hogy a pályázatot a polgármester által elmondottak, és az árajánlatokban írtak szerint be kell nyújtani.

antartásához szükséges munkagépek beszerzésére bruttó 12 168 713,-Ft erejéig, vállalva a 25%-os önerő finanszírozását.

Egyéb nem hangzott el, a polgármester szavazásra bocsátotta a Vidékfejlesztési program (a továbbiakban: (VP) keretében a "Külterületi helyi közutak fejlesztése, önkormányzati utak kezeléséhez, állapotjavításához, karbantartásához szükséges erő- és munkagépek beszerzése" elnevezésű, VP6-7.2.1-7.4.1.2-16 kódszámú felhívás 2. célterület szerinti önkormányzati utak kezeléséhez, állapotjavításához, karbantartásához szükséges erő- és munkagépek beszerzésére irányuló pályázat benyújtására vonatkozó indítványát.

A javaslat tárgyában a képviselőtestület 7 igen szavazattal, tartózkodás nélkül az alábbi határozatot hozta:

Egervár Község Önkormányzati Képviselőtestületének
98/2016.(XII.14.) számú határozata:

Egervár Község önkormányzati Képviselő-testülete úgy határozott, hogy pályázatot nyújt be a Vidékfejlesztési Program (a továbbiakban: (VP) keretében a "Külterületi helyi közutak fejlesztése, önkormányzati utak kezeléséhez, állapotjavításához, karbantartásához szükséges erő- és munkagépek beszerzése" elnevezésű, VP6-7.2.1-7.4.1.2-16 kódszámú felhívás 2. célterület szerinti önkormányzati utak kezeléséhez, állapotjavításához, karbantartásához szükséges erő- és munkagépek beszerzésére.

A képviselőtestület a beérkezett ajánlat alapján a pályázatot nettó 9 581 664 Ft + 27% ÁFA 2 587 049 Ft, azaz 12 168 713 Ft összes költségvetéssel kívánja benyújtani.

A teljes beruházási költség 9 126 535 Ft támogatást (75%) és 3 042 178 Ft Önerőt (25%) tartalmaz, melyből az Önkormányzat az Önerő Összegét a 2017. évi költségvetése terhére biztosítja.

A képviselő-testület felhatalmazza a polgármestert a pályázattal kapcsolatos intézkedések megtételére.

Felelős: Gyerkó Gábor polgármester

Határidő: 2017. január 5.

Ezt követően **Gyerkó Gábor** polgármester ismertette RF Consulting Kft. által megküldött árajánlatot, mely a megalapozó tanulmány elkészítése mellett nyertes pályázat esetén a projektmenedzsmenti munkák, valamint a nyilvánosság biztosításának díját is tartalmazza.

A képviselő-testület egyetértett az RF Consulting Kft. megbízásával a megküldött árajánlatukban szereplő tartalommal.

Gyerkó Gábor polgármester javasolta, hogy a képviselőtestület az árajánlatban szereplő feltételekkel a pályázatírási munkák, megalapozó tanulmány elkészítésével a RF Consulting Kft-t (8991 Hottó, Szabadság tér 2.) bízta meg 50 000 Ft +ÁFA díj ellenében. Amennyiben nyer a pályázat, úgy javasolja, hogy a projektmenedzsmenti munkák, valamint a nyilvánosság biztosítását is a Kft. lássa el, az ajánlatában foglaltak szerint. Javaslatát szavazásra bocsátotta.

A javaslat tárgyában a képviselőtestület 7 igen szavazattal, tartózkodás nélkül az alábbi határozatot hozta:

Egervár Község Önkormányzati Képviselőtestületének
99/2016.(XII.14.) számú határozata:

Egervár Község Önkormányzati Képviselőtestülete a Vidékfejlesztési Program (a továbbiakban: (VP) keretében a "Külterületi helyi közutak fejlesztése, önkormányzati utak kezeléséhez, állapotjavításához, karbantartásához szükséges erő- és munkagépek beszerzése" elnevezésű, VP6-7.2.1-7.4.1.2-16 kódszámú felhívás 2. célterület szerinti önkormányzati utak kezeléséhez, állapotjavításához, karbantartásához szükséges erő- és munkagépek beszerzésére benyújtandó pályázathoz szükséges megalapozó dokumentum elkészítésével az RF Consulting Kft-t (8991 Hottó, Szabadság tér 2.) bízta meg 50 000 -Ft+ 27 %ÁFA megbízási díj ellenében.

A képviselőtestület nyertes pályázat esetén az RF Consulting Kft-t (8991 Hottó, Szabadság tér 2.) bízta meg

- a projektmenedzsmenti feladatok ellátásával, melynek díja az elnyert támogatás 2,5 %-a,
- a kötelező nyilvánossággal kapcsolatos feladatok ellátásával, melynek díja az elnyert támogatás 0,5 %-a.

A képviselőtestület felkéri a polgármestert, hogy a döntésről a vállalkozást értesítse, egyben felhatalmazza a megbízási szerződés aláírására.

Felelős: Gyerkó Gábor polgármester
Határidő: azonnal

Gyerkó Gábor polgármester még előadta, hogy a külterületi utak felújítására amiatt sem érdemes pályázniuk, mert a projekt során előnyt jelent az érintett utak melletti mezőgazdasági termelők, őstermelők megléte, száma, ez azonban az ő esetükben nem releváns. Ha Nagypálival konzorciumi megállapodást kötnének, akkor a gépbszerzés részénél csak az egyik település járna jól. Továbbá elmondta, hogy valószínű lesz lehetősége a civil szervezetüknek pályázni a helytörténeti Klub épületének felújítására, de ennek feltétele közszolgáltatási szerződés az önkormányzattal.

A képviselő-testület egyetértett és felhatalmazta a polgármestert a pályázathoz szükséges előkészületek megkezdéséhez.

◆ **Kultúr Produkciós Iroda támogatása**

Gyerkó Gábor polgármester javasolta, hogy a **Budapest Ragtime Band** fellépését szponzorálja 75 000 Ft összegű vissza nem térítendő támogatásban részesítse a képviselőtestület. Az együttes fellépése nagy sikert aratott, s reméli, hogy a jövőben még ellátogat majd Egervárra. Indítványát szavazásra bocsátotta.

A szavazást követően a képviselőtestület egyhangú, 7 igen szavazattal meghozta az alábbi határozatát:

Egervár Község Önkormányzati Képviselőtestületének
100/2016.(XII.14.) számú határozata:

Egervár Község Önkormányzati Képviselőtestülete a Kultúr-Produkciós Iroda (Budapest, Akácfa utca 47.) részére 75 000,- Ft összegű vissza nem térítendő támogatást nyújt, 2016. évi költségvetése terhére.

A Kultúr Produkciós Iroda a támogatás összegét az Egerváron megvalósítandó kulturális tevékenységeikkel felmerülő kiadásokra használhatja fel.

A képviselőtestület megbízza a jegyzőt, hogy a támogatás nyújtásához szükséges Támogatási szerződést készítse el, egyben felhatalmazza a polgármestert annak aláírására, továbbá felkéri, hogy a fenti döntésről értesítse az Egyesület elnökét.

Határidő: azonnal

Felelős: jegyző, polgármester

◆ **Zubor Viktória és Bekes Nikolett megbízási szerződése**

Gyerkó Gábor polgármester elmondta, hogy Zubor Viktória és Bekes Nikolett nem kérte ügyének zárt ülésen történő tárgyalását. A „HUNG - 2016 pályázat – a nemzeti értékek és hungarikumok gyűjtésének, népszerűsítésének, megismertetésének, megőrzésének és gondozásának támogatása” című nyertes pályázat keretein belül a kulturális közfoglalkoztatottakat lehetne egyszeri megbízási díjjal jutalmazni a Helyi értéktár kapcsán végzett teendők miatt.

Megbízásuk 2016. december 31-ig szólna, bruttó 175.000,-Ft díj ellenében.
Kérte a testülettől, hogy mondják el a véleményüket.

A képviselő-testület egyetértett Zubor Viktória és Bekes Nikolett megbízásával.

Kérdés, hozzászólás nem hangzott el, **Gyerkó Gábor** polgármester szavazásra bocsátotta Manninger Beáta megbízását.

A szavazást követően a képviselőtestület 6 igen szavazattal, ellenszavazat nélkül az alábbi határozatot hozta:

Egervár község Önkormányzati Képviselőtestületének
101/2016.(XII.14.) számú határozata:

Egervár Község Önkormányzati Képviselőtestülete Bekes Nikolett (8913 Egervár, Rét u. 11.) és Zubor Viktória (8913 Egervár, Széchenyi u. 26.) szám alatti lakosokat megbízza az alábbi feladatok ellátásával:

A települési értéktár létrehozása céljából

- Egervár településen a helyi értékek felkutatása, dokumentálása
- a települési értéktárba történő felvételre irányuló javaslat előkészítése
- a települési értéktárba történő felvételre irányuló javaslatoknak a Települési Értéktár Bizottság részére történő előkészítése.

A megbízottaknak munkájuk során figyelemmel kell lenniük a magyar nemzeti értékek és hungarikumok gondozásáról szóló 114/2013.(IV.16.) Kormányrendeletben írtakra.

Megbízottaknak a munkát 2016. december 31. napjáig el kell végezni, melyért a képviselőtestület 175 000 Ft/fő megbízási díjat fizet.

A képviselőtestület felkéri a polgármestert, hogy a fentiekről a munkavállalókat értesítse, s gondoskodjon a megbízási szerződések elkészítéséről, illetve nevezettek munkavégzését kísérje figyelemmel.

Felelős: polgármester

Határidő: 2016. december 31.

A polgármester bejelentette, hogy az elfogadott napirendeket megtárgyalták. Megkérdezte, hogy van-e közérdeket érintő kérdés, bejelentés.

Mivel közérdeket érintő kérdés, bejelentés nem hangzott el, a polgármester megköszönte a képviselők részvételét és az ülést 21 óra 00 perckor bezárta.

/:Gyerkó Gábor :/
polgármester



k. m. f. t.

/:Dr. Ürmösiné Kómíves Eleonóra:/
jegyző





Egervári Közös Önkormányzati Hivatal
✉ 8913 Egervár, Vár u. 2. ☎ /fax: 92/564-013, 564-014, 30 8214561
E-mail: kozos hivatal@egervar.hu

2. napirendi pont anyaga

ELŐTERJESZTÉS

Egervár Község Önkormányzati Képviselő-testületének
2016. december 14-én tartandó ülésére

Tárgy: *Beszámoló az önkormányzati társulásokban végzett tevékenységről*

Előterjesztő: *Gyerkó Gábor polgármester*

Készítette: *Vörösne Virág Ilona Bernadett igazgatási ügyintéző*

Tisztelt Képviselő-testület !

Magyarország helyi önkormányzatairól szóló 2011. évi CLXXXIX. törvény 93. § 14. pontjában foglalt rendelkezés alapján a Polgármester évente beszámol a Képviselő-testületnek a társulásokban végzett tevékenységéről, azok működéséről. A törvényi kötelezettségnek eleget téve jelen beszámolóval teszünk eleget.

A döntést igénylő társulási előterjesztéseket önálló napirendként a Képviselő-testület minden esetben tárgyalta, illetve a társulási ülésen történtekről, amennyiben azon a részvételünk biztosított volt, a testületi ülések 1. napirendi pontjában szereplő polgármesteri beszámolóban hallhattak tájékoztatást ezért nem tértünk ki részletesen a társulás által ellátott feladatok ismertetésére.

I. Zalaegerszeg és Térsége Többcélú Kistérségi Társulás

A település kezdetektől fogva tagja a társulásnak. Szerepe a korábbi évekhez képest jelentősen csökkent, szinte már csak az általa beadott, fenntartási időszakban lévő pályázatok gondozásával foglalkozik, s ez üléseinek számán is megmutatkozik. Korábban az oktatás-nevelést érintően komoly szerepe volt a többcélú társulásnak, az önkormányzatot megillető források rajta keresztül kerültek elosztásra. Az oktatás államosításával ez a feladata megszűnt, s mára már nincs az önkormányzatok irányába jelentős feladat-és hatásköre, ami valószínűleg a társulás megszűnéséhez fog vezetni.

II. Önkormányzati Társulás Zalaegerszeg és környéke csatornahálózat és szennyvíztisztítótelep fejlesztésére

2016. évben 4 alkalommal került sor társulási tanácsi ülés tartására:

2016. február 15-i ülésen a Társulás 2015. évi költségvetésének IV.negyedévi módosítása, a Társulás átmeneti gazdálkodásáról és a 2016.évi költségvetés elfogadása szerepelt a napirendi pontok közt.

2016.március 2-án a társulási tanács rendkívüli ülést tartott, melyen a víziközmű 2015.évi üzemeltetési tapasztalatairól, a megvalósult fejlesztésekről, a 2015.évi használati díjak felhasználásáról majd a 2016.évi használati díjakról és a 2016.évi felújítási, fejlesztési terv elfogadásáról volt szó.

2016.május 25-i ülésen elfogadásra került a Társulás 2015.évi zárszámadása.

2016.szeptember 21-én az ülés témája a társulás 2016.évi III.negyedévi költségvetése módosításának elfogadása, a közbeszerzési szaktanácsadóval és a műszaki ellenőrrel kötött megbízási szerződés jóváhagyása illetve független könyvvizsgáló kiválasztásával kapcsolatos feladatok megvitatása.

A Társulási ülések egy részén egyéb elfoglaltság miatt nem tudtunk részt venni, azonban az előterjesztések megküldésével az aktuális feladatokról tájékoztatva voltunk. Az ülések jegyzőkönyveit rendszeresen megküldte a társulás, így a távollétemben meghozott döntésekről is értesültünk.

III. Önkormányzati Társulás Nyugat-Balaton és Zala folyó medence nagytérség települési szilárd hulladékai kezelésének korszerű megoldására

A társulás célja a környezetterhelés csökkentése, hulladékkezelési feladatok ellátása, Zalabérben hulladéklerakó telep létesítése, működtetése, a működtetéshez szükséges eszközök beszerzése, a keletkező lakossági hulladék szelektív gyűjtése, ennek érdekében a településeken gyűjtősziget kiépítése, a szigetek hulladékgyűjtő edényekkel történő ellátása, a meglévő szeméttelpek rekultivációja, egyes településeken hulladékkezelési közszolgáltatási feladatok ellátása.

2016. február 25-én a Társulás ülést tartott, melyen a Társulási Megállapodás módosítása volt a fő téma. A módosítást indokolta, hogy a tag önkormányzatok száma 283-ról 275-re csökkent, továbbá a módosított megállapodásba javasolták belefoglalni, hogy a tagok a területükön keletkező szilárdhulladék gyűjtésére, szállítására, kezelésére és elhelyezésére, ártalmatlanítására a projekt megvalósulásával kialakított rendszert veszik igénybe, valamint a társulási tagok átvállalják a fejlesztés közös megvalósításából kiváló önkormányzatok saját forrás részének finanszírozását.

E társulási megállapodás módosítását Egervár Község Önkormányzata változatlan tartalommal jóváhagyta.

2016.március 23-án a Társulás ülésén Nagykanizsa kiválását követően a pénzügyi-vagyoni elszámolás elmulasztása miatti törvényességi felhívásra kellett intézkedést hozni, majd a Társulás elnöke tájékoztatót tartott a ZALAISPA Hulladékgazdálkodási Társulás kintlévőségi állományáról.

2016.május 18-i ülésen a Társulás 2015.évi költségvetési beszámolójának elfogadása, a 2016.évi költségvetés módosítása, az elnök-vezérigazgató 2015.évi prémiumfeltételeinek

teljesítése, a ZALAISPA Nonprofit Zrt. 2015.évi beszámolójának elfogadása volt a téma. Ezen kívül még az ülés tárgyát képezte a 2015.december 31-én kivált önkormányzatok elszámolásáról és a megkötendő megállapodásra vonatkozó javaslat, valamint ZALAISPA Hulladékgazdálkodási Társulás továbbfejlesztése KEHOP forrás igénybevételével és a szükséges társulási döntések meghozatala.

2016. december 8-ára hívták össze a társulás következő ülését, melynek napirendjei közt szerepel a társulás 2016. évi költségvetésének módosítása, újabb tagok kiválása miatt a Társulási megállapodás módosítása, valamint KEHOP 3.2.1. pályázat kapcsán konzorciumi együttműködési megállapodás elfogadása.

IV. Tófeji Szociális Intézményfenntartó Társulás

A Társulás feladata a szociális és a gyámügyi törvényből adódó feladatok ellátása az általa létrehozott TÁMASZ Alapszolgáltatási Intézmény útján.

2016. február 4-én a Társulás ülést tartott, melyen a Tófeji Szociális Intézményfenntartó Társulás és a TÁMASZ Alapszolgáltatási Intézmény 2016.évi költségvetése, továbbá a két intézmény 2016.évi munkatervének elfogadása volt a téma, továbbá a napirendek között szerepelt Társulás és a TÁMASZ 2016.évi közbeszerzési tervének elfogadása, a Család-és Gyermejjóléti Szolgálat pályázat benyújtására irányuló döntéshozatal – mellyel a szociális alapszolgáltatások infrastruktúrájának bővítése, fejlesztése volt a cél –, valamint a TÁMASZ Alapszolgáltatási Intézmény működési engedélyének módosításával kapcsolatos döntéshozatalra került sor.

2016.április 20-án a Tófeji Szociális Intézményfenntartó Társulás 2015.évi tevékenységéről szóló beszámoló elfogadásra került, továbbá a Társulás ülésén a TÁMASZ Alapszolgáltatási Intézmény 2015.évi zárszámadását is elfogadták, majd a TÁMASZ térítési díj és önköltségszámítás, házi segítségnyújtás, jelzőrendszeres házi segítségnyújtás, nappali ellátás, étkeztetés díjai kerültek elfogadásra.

2016.július 20-án a Társulás rendkívüli ülést tartott, melynek témája a Támasz Alapszolgáltatási Intézmény Intézményvezetői munkakör betöltésére érkezett pályázat elbírálása volt.

2016.október 10-én a Társulás egyeztető ülést tartott, mivel a jelenleg a folyamatban lévő törvényi szabályozás miatt a Tófeji Közös Önkormányzati Hivatal jogilag nem feleltethető meg közös hivatalként a Magyar Államkincstár normatív támogatási igénylő rendszerében, ezért a normatív támogatást is a Söjtöri Közös Önkormányzati Hivatalon keresztül érvényesítheti. Ennek okán szükséges a Társulási Megállapodás módosítása, és az összes TÁMASZ alapidokumentum módosítása.

2016.október 20-án a Társulás rendkívüli ülést tartott, ahol elfogadták a társulási megállapodás módosítását, valamint az Alapító okirat, SZMSZ, Szakmai programok stb. módosítását. Felkérték a tag önkormányzatokat, hogy a társulási megállapodást soron kívül fogadják el, valamint a napirend tárgyát képezte a Tófeji Szociális Intézményfenntartó Társulás és a Támasz Alapszolgáltatási Intézmény 2017. évi működési feladatainak ellátása. A képviselőtestület e tárgyban rendkívüli ülést tartott, a társulási megállapodás módosítását, bár nem értett vele egyet kénytelen volt az ellátás folyamatos biztosítása miatt jóváhagyni.

V. Észak-Nyugat Zalai Kistérségi Területfejlesztési Önkormányzatok Társulása

Egervár a Társulás megalakulása óta tagja az Észak-Nyugat Zalai Kistérségi Területfejlesztési Önkormányzatok Társulásának.

2016.január 27-i ülésen az elnök beszámolóját követően a Társulás 2016.évi költségvetése került elfogadásra, majd az ülésen szóba került a társulásból egyesületté alakulás lehetősége. Ezt az indokolná, hogy így nagyobb pályázati részvételre lenne lehetőség, s ezek sikeressége esetén nagyobb forrásokhoz juthatnának. Az ülésen megfogalmazódott, hogy ezt gátolja, hogy több település csak papíron tagja a társulásnak, az üléseken nem jelennek meg a tagönkormányzatok képviselői. Döntés született arról, hogy a társulás hagyományos rendezvényei közül ezúttal elmarad az egervári vásár. A kistérségi borversenyt április 9-re tűzték ki Kispáliban. A túraverseny házigazdája ezúttal Vasboldogasszony lett, időpontja május 7. A *kistérségi ifjúsági és kulturális találkozóra* csak tervezett időpontot tűztek ki, 2016.június 11-re. Tárgyaltak a kistérségi borverseny előkészítéséről is.

2016.május 24-én Gősfán került sor az ülés megtartására. Az ülésen Horváth Zsuzsanna – Kispáli község polgármestere – és Mazzag Géza - Vasboldogasszony község - polgármestere számoltak be a Borverseny és a Túraverseny eredményes lebonyolításáról. A napirendek között szerepelt továbbá a 2015.évi II. módosított költségvetés elfogadására, majd a 2015.évi teljesített költségvetés elfogadását tárgyalta a Társulás. Ezt követően a pénzmaradvány összegét is jóváhagyták.

Az ülésen Köcse Tibor elnök bejelentette a lemondását.

Az egyesületté alakulás megvalósítása ügyében 2016.június 21-re tűzték ki az ülés időpontját Kispáli székhellyel. Javaslat hangzott el arra vonatkozóan, hogy a Társulás alapszabályát ezen időpontig tekintsék át és a módosítást 2016.május 31-ig küldjék vissza a menedzser részére.

2016.június 21-én a Társulás ülésezett, melyről részletesen beszámoltam a Képviselőtestület 2016.06.29. napján tartott képviselőtestületi ülésen az alábbiak szerint: „Nagypáli írásban jelezte kiválási szándékát az Egyesületből, Vas megye is benne lenne egy új egyesület létrehozásában Gyűrűs székhellyel, és először is egy rendezvénysátorra szeretnének pályázni. 10 000,-Ft-os tagdíjjal indulnak, és ha nem lesz pályázat, illetve nem nyernek, akkor az önkormányzatoknak kell összeadniuk a működéshez a forrást.”. A fentiek ismertetését követően a képviselőtestület az 59/2016.(VI.29.) számú határozatával döntött arról, hogy 2016.december 31.napjával a Társulásból kiválik.

A 2016.június 30-én tartott Társulási ülés célja az Észak-Zaláért Egyesület Alapszabályának elfogadása, és a tisztségviselők megválasztása volt. Az egyesület székhelye Gyűrűs lett.

2016.november 8-án a Társulás ülésen az elnök tartott beszámolót az előző ülés óta eltelt időszak eseményeiről, elfogadásra került a 2016.évi költségvetés, illetve annak módosítása. Ezt követően a Kistérségi mesemondó verseny előkészítése volt a téma.

Kérem a Tisztelt Képviselő-testületet a társulások munkájáról készített beszámoló jóváhagyására, és az alábbi határozati javaslat elfogadására.

Egervár, 2016.november 24.

Gyerkó Gábor s.k.
polgármester

Dr.Ürmösiné Kőmíves Eleonóra s.k.
jegyző



Határozati javaslat:

Egervár Község Önkormányzati Képviselő-testülete a polgármesternek a társulásokban végzett tevékenységről szóló beszámolóját az előterjesztés szerinti tartalommal elfogadja, egyben megköszöni a polgármesternek a társulások munkájába történő részvételét.

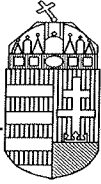

ELŐTERJESZTÉS

Egervár Község Önkormányzati Képviselő-testületének
2016. december 14-én tartandó ülésére

Tárgy: *Beszámoló a lakóhely környezeti állapotáról*

Előterjesztő: *Gyerkó Gábor polgármester*

Készítette: *Dr. Ürmösiné Kőmíves Eleonóra jegyző*

Tisztelt Képviselő-testület !

A környezet védelmének általános szabályairól szóló 1995. évi LIII. törvény 46. § (1) bekezdés e) pontja kimondja, hogy „A települési önkormányzat a környezet védelme érdekében elemzi, értékeli a környezet állapotát illetékességi területén, és arról szükség szerint, de legalább évente egyszer tájékoztatja a lakosságot.”

Fentiek alapján a község környezeti állapotáról a rendelkezésre álló adatok alapján a következő tájékoztatást adom:

I. Helyi környezetvédelemmel kapcsolatos általános feladatok

A települési környezet védelme érdekében végzett, illetve végzendő helyi feladatok az alábbiak szerint csoportosíthatók:

- a) Környezet védelmét szolgáló jogszabályok végrehajtása és a hatáskörbe tartozó hatósági feladatok ellátása;
- b) Települési Környezetvédelmi Program elfogadása, felülvizsgálata;
- c) Önkormányzati rendeletek kibocsátása a környezetvédelmi feladatok megoldása érdekében;
- d) Együttműködés a környezetvédelmi feladatokat ellátó egyéb hatóságokkal, szomszédos önkormányzatokkal, társadalmi szervezetekkel;
- e) Hulladékgazdálkodási Terv rendelettel történő elfogadása, a terv felülvizsgálata;
- f) Környezeti állapot évenkénti elemzése.

A környezetvédelemmel kapcsolatos szabályozást alapvetően négy jogszabály, a környezet védelmének általános szabályairól szóló 1995. évi LIII. törvény, a természet védelméről szóló 1996.

évi LIII. törvény, a hulladékról szóló 2012. évi CLXXXV. törvény, a vízgazdálkodásról szóló 1995. évi LVII. törvény és ezeknek a végrehajtási rendeletei teremtik meg.

II. Környezetvédelemmel kapcsolatos helyi szabályozás az alábbi helyi rendeletekre támaszkodik:

- A közterület rendeltetésétől eltérő célú használatának szabályairól szóló 14/2000.(IX.15.) önkormányzati rendelet,
- A helyi hulladékgazdálkodási tervről szóló 9/2011.(VI.20.) önkormányzati rendelet;
- A helyi környezetvédelméről, a közterületek és ingatlanok rendjéről, a település tisztaságáról szóló 10/2002.(XI.1.) önkormányzati rendelet;
- A nem közművel összegyűjtött háztartási szennyvíz begyűjtésére vonatkozó helyi közszolgáltatásról szóló 16/2013.(XI.4.) önkormányzati rendelet;
- Állattartás szabályairól szóló 13/2012.(X.31.) önkormányzati rendelet.

Jelen rendeletek kiegészülve a Környezetvédelmi Programmal biztosítják a települési környezet védelmének alapjait.

A környezet védelméről szóló 1995. évi LIII. törvény 46. § (1) bekezdés b) pontjában és a 48/E.§-ban meghatározott tartalmi követelményeket figyelembe véve a település környezetvédelmi állapotát érintő témakörökben az önkormányzat települési környezetvédelmi program készítésére kötelezett. A törvény értelmében a települési önkormányzat gondoskodik a települési környezetvédelmi programban foglalt feladatok végrehajtásáról, a végrehajtás feltételeinek biztosításáról, figyelemmel kíséri az azokban foglalt feladatok megoldását, és a programot szükség szerint - de legalább két évente - felülvizsgálja.

A 2006-ban elfogadott Települési Környezetvédelmi Program felülvizsgálata tehát aktuálissá vált, mivel ezidáig a terv felülvizsgálatára nem került sor.

A település Hulladékgazdálkodási terve 2004. évben készült, amely 2008. évben lejárt. Az önkormányzat megbízására a Megoldás Környezetvédelmi és Kereskedelmi Kft. 2009. bázisévvvel újabb hat évre szóló hulladékgazdálkodási tervet készített, mely 2011.-2016.-os időszakra szól.

III. A környezet védelmének általános szabályairól szóló 1995. évi LIII. törvény 46. § (1) bekezdése valamint az 51. § (3) bekezdése alapján a község környezeti állapotáról a környezeti elemek állapotának bemutatásával az alábbi tájékoztatást adom:

1. Talaj és talajvíz

1.1 Területhasználatok

Egervár település közigazgatási területe 10,29 km², azaz 1130 ha. A lakosság száma 2016. január 1-én 1020 fő.

A jelenleg hatályos ingatlan-nyilvántartás szerint a szántó terület nagysága változatlanul 15,46 ha, a gyümölcsös terület nagysága 20,43 ha, a szőlő terület 37 ha.

A mezőgazdasági földterületek jelentős része művelt, a rétek kis kivételtől eltekintve gondozottak. Egervár település látképét nagyban meghatározó, a települést körülölelő dombokon elhelyezkedő hegyi ingatlanok – jellemzően szőlő, és gyümölcsös művelési ágú - egy része elhanyagolt, nincs gondozva. A kártevők elleni védekezés elmaradása, a gyom és a gaz burjánzása a rágcsálók elszaporodásának melegágya, mely nagy gondot okoz a telküket rendszeresen művelő szomszédos ingatlanhasználóknak. A hegyi ingatlanok nehezen találhatnak gazdára, s tulajdonoscseré esetén sem biztos, hogy azok a művelési águknak megfelelően művelve lesznek.

Ez nagy valószínűséggel nemcsak Egervár településen jelentkezik, országos tendencia, ezért a helyi

összefogás kevés ahhoz, hogy a jelenség megszűnjön, vagy legalábbis mérséklődjön.

Talán anyagi, vagy egyéb ösztönző technikák bevezetésével lehetne a helyzeten javítani, azonban ezt ösztársadalmi szinten kellene kezelni ahhoz, hogy hathatós változásokat lehessen e téren elérni.

Egervár területén leginkább az agyagbemosódásos barna erdőtalaj a jellemző. Ez minőségileg megfelel a mezőgazdasági műveléshez. A területen jellemzően mikro-gazdaságok működnek, kevés az ennél nagyobb gazdaság száma.

1.2. Felszíni vizek:

A településen keresztül folyik a Sárvíz patak, mely esővíz befogadó, esőzések, hóolvadás idején áradása a környező rétek lecsapolásának köszönhetően gondot nem okoz. A vízfolyás hossza 26 km, vízgyűjtő területe 154 km², vízminőségi és hozam adat nem állnak rendelkezésünkre.

A Sárvíz patak környéke **Natura 2000 terület**.

A településnek állóvíze nincs.

1.3. Talajvíz és ivóvízellátás

A vezetékes ivóvíz ellátás teljes körű, az ivóvíz-hálózatba bekötött háztartások száma 361 db., a háztartásoknak szolgáltatott víz éves mennyisége 3 300 000m³, összes szolgáltatott víz éves mennyisége 3 397 000 m³. (KSH 2015. évi adat) A településen az ivóvíz szolgáltató a Zalavíz Zrt.

Közüzemi ivóvízvezeték-hálózat hossza 9,2 km, üzemelő közkifolyók száma 4 db. Az ivóvizet a település belterületén fűrt vízmű-kút szolgáltatja. A szolgáltató a rendszer üzemképes működése érdekében kisebb karbantartásokat, illetve a KPA alap terhére a legszükségesebb felújításokat h végrehajtja. Összességében azonban elmondható, hogy a hálózat előregedett felújításra szorul, ennek költségeit azonban pályázati támogatás nélkül finanszírozni az önkormányzat nem tudja.

1.4. Csapadékvíz-elvezetés

A csapadékvíz elvezetése nyílt vizes árokkal, és helyenként zárt csatornával történik.

A felszíni csapadékvíz elvezetése nagy esőzések esetén a település belterületén gondot okoz. A környező dombokról a csapadék hirtelen, szinte akadálymentesen zúdul a településre mely az udvarokon kiépített burkolatokkal és a csökkenő növényzettel magyarázható. A szűk és kis befogadóképességű árkok csak lassan tudják elvezetni a csapadékot, így ezek kisebb-nagyobb belvizes problémákat okoznak.

1.5. Szennyvízkezelés

A településen a Zalavíz Zrt. látja el vezetékes szennyvízelvezetéssel és ártalmatlanítással kapcsolatos feladatokat.

A szennyvízhálózatba bekötött háztartások aránya 98 %-os mértékű, a szennyvízgyűjtő hálózaton keresztül elvezetett háztartási szennyvíz éves mennyisége 28 000 m³.

A rákötéssel nem rendelkező háztartások száma 25 melyből 15 ingatlanon csak kerti csap található. Mivel az ingatlanba a vezetékes víz nincs bevezetve, ezért a közcsatornára történő rákötésre sem kötelezhetők. A Zalavíz Zrt. adatszolgáltatása alapján 10 háztartás derítőbe gyűjti a szennyvizet. A házi derítőben képződött háztartási szennyvíz összegyűjtéséről, elszállításáról és ártalommentes elhelyezéséről kötelező közszolgáltatóként pályázati eljárás eredményeként 2013. december 1- től a kijelölt közszolgáltató a Zalavíz Zrt. gondoskodik.

2. Közlekedés, úthálózat:

Egervár önkormányzatának kezelésében lévő kiépített úthálózat hossza 5 km, kiépítetlen úthálózat hossza 20 km, kiépített járda hossza 6 km. Önkormányzati kiépített út és köztér területe összesen 23 000 m². Állami belterületi közutak hossza 2 km, állami közutak területe 17 000 m².

A belterületi úthálózat állapota kielégítő, a külterületi mezőgazdasági utak nagy része felújításra szorul.

A település egyes utcáiban a gyalogosok közlekedésére szolgáló járdák állapota nagyon rossz, az önkormányzat jövő évben szándékozik pályázati támogatással a járdák egy részét felújítani.

A település legnagyobb környezeti terhelését okozó 74 számú főközlekedési útvonal tehermentesítése sajnos várta magára, az M9-es autópálya építése a távlati tervekben szerepel.

3. Hulladékgazdálkodás

- Rendszeres hulladékgyűjtésbe bevont lakások száma 354 lakás, melyből 272 lakásban 120 literes gyűjtőedény, 77 lakásban 50 literes gyűjtőedény, 5 helyen pedig 240 literes gyűjtőedény került kihelyezésre. A lakosságtól elszállított települési szilárd hulladék éves mennyisége 165 tonna, az összes elszállított települési szilárd hulladék mennyisége 171 tonna. A szolgáltató gyűjtőjárata két hetenként hétfői napokon végzi a lakossági szemétnak az összegyűjtését. A hulladék a zalaegerszegi depóniára kerül beszállításra.
- Az önkormányzat alapító társulási tagként csatlakozott a Nyugat-Balaton és Zala folyó medence nagytérségi települési szilárd hulladékai kezelésének korszerű megoldására létrehozott Önkormányzati Társuláshoz. A képviselőtestület rendeletével az önkormányzat feladat- és hatáskörébe tartozó, települési szilárd hulladék-kezelési közszolgáltatás ellátására irányuló feladatkörét, gazdálkodó szervezet alapítására és vezetőjének kinevezésére irányuló hatáskörét a Nyugat-Balaton és Zala folyó medence nagytérségi települési szilárd hulladékai kezelésének korszerű megoldására létrehozott Önkormányzati Társulásra (továbbiakban: ZALAISPA társulás) ruházta. Mivel a ZALAISPA társulás és a ZALAISPA Zrt. a hulladékkezelési közszolgáltatási feladatkörét településünkön többszöri felszólítás ellenére sem látta el, ezért az önkormányzat a kötelező települési szilárd hulladékkezelési közszolgáltatás szervezési és fenntartási kötelezettség teljesítése érdekében a ZALAISPA teljesítésének elmaradása miatt határozott idejű szerződést kötött a volt közszolgáltatóval, a ZALA-DEPO Kft-vel.

2013. január 1-től a hulladékgazdálkodási közszolgáltatási tevékenység végzésének feltételeit a hulladékokról szóló 2012. évi CLXXXV. törvény szabályozza. A törvény szigorú feltételeket állított fel a közszolgáltatást végzését ellátni kívánó gazdasági szereplők részére. A törvényi előírások miatt a ZALA-DEPO Kft. ezen feladatot továbbiakban az önkormányzat számára nem láthatta el, ezért az önkormányzat határozott idejű szerződést kötött a jogszabályi előírásoknak megfelelő Zalai Közzszolgáltató Nonprofit Kft-vel.

- Az önkormányzat lehetővé tette a településen képződő papír és műanyag hulladéknak a szelektív gyűjtését, (lakosságnak biztosított házhoz menő, sárga zsákos módszer). A sárga zsákok elvitelére havonta egy alkalommal, felváltva kerül sor. A ZALAISPA projekt keretében 2012. évben sor került a szelektív gyűjtéshez szükséges gyűjtőszigetek kiépítésére, a szelektív gyűjtés bevezetésére, (műanyag, papír, üveg külön gyűjtőedényben) a Zalabéri hulladéklerakó megépítésére. A szelektív gyűjtés azóta is folyamatos a településen, 2 gyűjtősziget kiépítésére került sor, ahol szelektíven történik külön edényzet igénybevételével a papír, műanyag, és az üveg hulladék gyűjtése, melynek elszállítására két hetente kerül sor.
- A település tisztasága érdekében az önkormányzat évente lomtalanítási akciót szervez, melynek keretében elszállításra kerül a szervezett szemétszállítás során el nem szállítható, háztartásokban képződött felesleges nagydarabos hulladék, a veszélyes hulladék kivételével. A lim-lom akció igénybevétele a lakosság részére díjmentes, annak költségét az önkormányzat finanszírozta.

4. Levegőminőség

A település levegőminősége kedvező, bár a községen áthaladó 74-es főközlekedési út közlekedési eredetű levegőterhelése miatt magasabb nitrogén dioxid és portterheléssel kell számolni.

A kedvező levegőminőséghez a belterületi tűzgyújtásra vonatkozó előírások is hozzájárultak, bár még mindig sok esetben észlelhető, hogy nem megengedett időben történik a kerti hulladék elégetése.

A község környezeti levegője olyan állapotú, amely a kén-dioxid esetében a jelentősebb terhelést is elviseli, de a nitrogén dioxid és az ülepedő por vonatkozásában csak mérsékelt további terhelések engedhetők meg.

Egervár levegőminőségét

- egyedi és lakossági fűtések,

- közlekedés,

- egyéb tevékenység emissziója határozza meg.

Parlagfű okozta szennyezés egyre kevesebb alkalommal fordul elő, jellemzően a település külterületi részein.

A belterülettől mintegy 2 km-re található disznótelep okoz északi széljárás esetén kellemetlen szaghatást.

Összességében elmondható, hogy a település levegője országos viszonylatban jó minőségűnek mondható.

5. Energiagazdálkodás

Az elektromos energia szolgáltató a térségben az E.-on Energiaszolgáltató Kft, valamint a Magyar Villamos Művek Zrt. A háztartási villamosenergia-fogyasztók száma 457 db. , az összes villamosenergia-fogyasztók száma 531 db. , a háztartások részére szolgáltatott villamos energia éves mennyisége 933 000 kWh. (KSH 2015. évi adat)

A gázszolgáltató a Főgáz Zrt. A háztartási gázfogyasztók száma 281 db., az összes gázfogyasztók száma 306 db. A háztartási gázfogyasztókból a fűtési fogyasztók száma 271 db. A település teljes, éves gázfogyasztása 339 100 m³ volt, melyből a háztartások részére szolgáltatott gáz mennyisége 163 000 m³. (KSH 2015. évi adat)

Az önkormányzat pályázat útján jelentős fejlesztéseket hajtott végre, melynek köszönhetően a korábbi években a tulajdonában álló általános iskolában, és óvodában, valamint az iskola tornatermében megújult a vizesblokk, kicserélésre kerültek a nyílászárók, korszerű energiatakarékos kondenzációs kazán vásárlására került sor. Az újabb nyertes pályázatnak köszönhetően tovább tudtuk folytatni a megkezdett energiaracionalizálást, s az iskola, az óvoda, illetve a hivatal épületére napelemek kerültek elhelyezésre, mellyel tovább csökkentettük az önkormányzat intézményeinek közmű- és energiaköltsége.

A jövő tervei közt szerepel a közvilágítás racionalizálása, a jelenlegi korszerűtlen halogén fényforrást ledes fényforrásra szeretnénk cserélni.

6. Zaj- és rezgésvédelem

A településen komoly zaj- és rezgésvédelmi probléma nem áll fenn, kisebb zajhatást keltenek a 74-es útvonalon közlekedő gépjárművek. A közlekedők sebességének csökkentésére sor került a település Győrvár felőli részén lassító sziget kiépítésével. Végleges megoldást a tervezett M9 autópálya megépítése jelentené, mely jelentősen csökkentené a településen áthaladó forgalmat.

7. Települési zöldfelületek és természeti környezet

A település zöldterületeihez tartoznak:

- járdák és az úttestek közötti zöldsávok, melyeknek gondozása kétféle módon történik. Magántulajdon esetén az ingatlantulajdonosok végzik, a fű nyírását előkertek gondozását, az önkormányzati területeken az önkormányzat végezteti el a rendszeres gondozást.
- sövények és fasorok,
- parkok,
- köztemető,
- templomkert,
- egyéb zöldterületek.

Sikeres pályázatoknak köszönhetően az elmúlt években megújult a *település központi része*, a várkastélyhoz tartozó területen *játszótér és közösségi létesítmények* elhelyezésére került sor.

A *kultúrháznál parkosításra* került sor, a *millenniumi parkban* lévő elöregedett növényzet helyett új növényzetet telepítettünk, megújult a park díszvilágítása.

A védelem alatt álló *gesztenyefasort* betegsége, elöregedése miatt ki kellett vágni, a templom dombon lévő fák is lassan az épületekre nézve balesetveszélyessé válnak. Sorsukról a közeljövőben döntést kell hoznunk.

A település *köztemetői* is szépültek, kivágásra kerültek az elöregedett tuják, pótlásukról gondoskodtunk, mészköves sétányt alakítottunk ki, mindkét temetőben új kapukat készítettünk. Megoldásra vár a temető betonkerítésének kicserélése, amelyhez pályázati forrást szeretnénk igénybe venni.

A település közterületeinek, közparkjainak, köztemetőinek tisztántartásáról az önkormányzat saját munkavállalói útján gondoskodik, melynek során a fűnyírási munkálatok mellett a zöldhulladék, falevelek rendszeres összegyűjtésével biztosítják a környezet elvárt színvonalú megjelenését.

A környezet tisztasága az Önkormányzat és a lakosság közös erőfeszítése és együttes munkájának eredménye. A falukép az elmúlt időszakban tovább javult, egyre nő a virágos, szépen gondozott közterületek utcák, utca részletek száma, melyért köszönet a település aktív, tenni vágyó polgárainak.

A település belterületi részein a polgármester a hivatal munkatársával évente két alkalommal bejárást tart, melynek során megtekintik a település árkaiknak, átereszeinek állapotát, valamint az ingatlanok állapotát, környezetének rendezettségét.

Minden évben sor kerül felszólító levél kiküldésére az érintettek részére ingatlanjaik környezetének rendbetételére, a szükséges kaszálási és egyéb feladatok elvégzésére.

Ezen túlmenően a képviselőtestület tagjai több alkalommal bejárást tartanak, melynek során megtekintik a település közterületeit, utjainak, járdáinak állapotát.

8. Táj értékek:

A településen országos jelentőségű védett terület nincs, a Sárvíz-patak mente egy része NATURA 2000 területbe tartozik, melynek használatára, művelésére különleges előírások vannak érvényben.

Natura 2000 területté minősítés célja az ott található, a kijelölés alapjául szolgáló közösségi jelentőségű fajok és élőhelytípusok kedvező természetvédelmi helyzetének megőrzése, fenntartása, helyreállítása, valamint a Natura 2000 területek lehatárolásának alapjául szolgáló természeti állapot, illetve a fenntartó gazdálkodás feltételeinek biztosítása.

A terület fő célkitűzései:

- A területen élő közösségi jelentőségű, védett és fokozottan védett fajok által is reprezentált, hazai és közösségi szinten is egyedülálló természetes és természet szerű élőhelyek megőrzése, fenntartása, különös tekintettel a sík- és dombvidéki kaszálórétegre, láprétegre, mocsárrétegre, éger és kőris ligetekre.
- a védett növény- és állatfajok állományának, egyedszámának, populációi életképességének megőrzése.

A fenti célok elérése érdekében a BioAqua Pro Környezetvédelmi Szolgáltató és Tanácsadó Kft. gondozásában, Balaton-felvidéki Nemzeti Park Igazgatóság, valamint a Gyöngybagolyvédelmi Alapítvány Bevonásával 2014. évben. készült egy fenntartási terv A Sárvíz-patak mente (HUBF20052) kiemelt jelentőségű természeti terület megőrzéséről.

A terv az alábbi célokat, és végrehajtandó intézkedéseket fogalmazta meg:

- „• *A Sárvíz partján található, a rétekről a vizet a patakba vezető árkok megszüntetendők, a mocsár és láprétek kiszáradásának mérséklése céljából.*

- Az invazív fásszárú növények visszaszorítása szükséges. A természetes jelölő társulásokban megjelenő akác (*Robinia pseudoacacia*), bálványfa (*Ailanthus altissima*), zöld juhar (*Acer negundo*), amerikai kőris (*Fraxinus pennsylvanica*) teljes kiirtása.
- Az invazív lágyszárú növények homogén állományait (főként a aranyvessző), rendszeres kaszálással gyepként fenntartani.
- A vöröshasú unka (*Bombina bombina*) teljes életciklusát biztosító vízi-vizes-szárazföldi élőhelykomplexek jó természetességi állapotának megőrzése, különösen az időszakos vándorlást, illetve diszperziót biztosító folyosók fenntartása / helyreállítása.
- A Sárvíz patak kedvező ökológiai állapotának fenntartása / helyreállítása a kívülről érkező szennyező hatások csökkentésével, illetve a meder és a partvonal állapotát, a hosszirányú átjárhatóságot és a vízminőséget érintő egyéb negatív hatások megelőzésével (különösen a réti csík (*Misgurnus fossilis*) kedvező természetvédelmi helyzetének fenntartásához / eléréséhez).
- Kaszálóként hasznosított üde réteken a jelenlegi extenzív gyephasznosítás megőrzése, fejlesztése – pl. extenzív legeltetés irányába.
- A gyomosodó, cserjésedő, korábban kaszálással, legeltetéssel hasznosított gyeppek újbóli hasznosítása kaszálással, vagy állatállomány kialakításával, legeltetéssel.
- a gyeppek részarányának növelése, az arra alkalmas szántóföldek visszagyepesítésével;
- a zárványt képező szántóterületeken csökkenteni kell a vegyszerhasználatot, támogatni kell az alternatív ill. integrált növényvédelmi rendszereket.”

Önkormányzati rendelettel védett természeti érték a pincedombon lévő egyes növények, a rétből lévő ligetek, égerfák, a várkastéllyal szembeni égerliget, a vár úti gesztenyefák.

A természeti értékeink felülvizsgálatra szorulnak, melyre a jövő évben sor kell kerítenünk.

9. Épített környezet

Az 1960-80-as években épült épületállományt az országszerte elterjedt sátoztetős kockaházak képviselik. A településen lévő eladatlan lakásállomány jelentősen mérséklődött, ez évben a lakások jelentős része új gazdára talált, elindult a lakások felújítása. Az önkormányzat által kialakított telkek nagy része még gazdára vár, a megélénkülőben lévő építkezések remélhetően kedvező hatással lesznek telkeinkre is.

Országos védelem alatt álló műemlék épület a várkastély, a romai katolikus templom, műemlék jellegű épület a borospince.

Helyi önkormányzati rendelet alapján helyi védelem alatt áll a volt dénesfai általános iskola, a kápolna, valamint a bel és külterületen található kőkeresztek.

Nem kis erőfeszítéssel pályázati, és saját forrás hozzárendelésével sor került a várkastély felújítására. Soron következő nagy feladat a templom tetőzetének teljes cseréje, az épület felújítása, melyhez pályázati forrást szeretnénk igénybe venni.

A település meghatározó épülete a fentiekben túl a község központjában lévő barokk istálló melynek megmentése magánszemély beruházásában került sor.

10. Potenciális szennyezőforrások

Potenciális szennyezőforrás a településen áthaladó forgalom által okozott légszennyezettség, melyről már a 2. pontban szóltunk. A település belterületén elenyésző mértékű háztáji állattartás folyik, zavaró hatása nem tapasztalható. A belterület határától mintegy 2 km-re a település külterületén nagyüzemi disznótartás folyik. Szeles időben a település belterületén is kellemetlen szaghatással kell számolni.

A település területén található döggutat 2001-ben bezárták, az állati tetemek ártalmatlanítására szolgáló hely a Sárváron lévő ATEV Fehérjefeldolgozó Zrt.

Jellemzően a zártkertekben zártan megépített közműpótlók is működnek a településen, de így ezek nem veszélyforrások. A település területein bár elszórva található elhagyott hulladékot, illegális hulladéklerakóról nincs tudomásunk.

A Zalabéri ISPA projekt keretében a Lakhegy, Egervár, Vasboldogasszony és Gósfá közös tulajdonában lévő Lakhegy település közigazgatási területén található szeméttelep rekultiválásra került. A terület erdő művelési ágban van jelenleg nyilvántartva, utógondozásáról az önkormányzatoknak gondoskodnia kell.

Egervár közigazgatási területén ismert, kármentesítést igénylő talajszennyeződés nem található.

11. Tájésebek

Működő, illetve lezárt bánya a település közigazgatási határain belül nem található.

A fentiek ismeretében megállapítható, hogy a település, a lakóhely környezeti állapota jónak mondható, mely nemcsak a település ideális földrajzi fekvésének, kedvező éghajlati adottságának köszönhető. Az élhető tiszta környezet megteremtésében a település lakosságának és az önkormányzatnak is jelentős szerepe van. Bízunk abban, hogy ezt a munkát a jövő nemzedéke is tovább folytatja, az utánunk jövők részére is fontos, és elsődleges szempont lesz az élhető, egészséges lakókörnyezet megteremtése.

Kérem a Tisztelt Képviselőtestületet, hogy az előterjesztést szíveskedjen megvitatni és az alábbi határozatot meghozni:

Egervár, 2016. december 9.

Dr. Ürmösiné Kőmíves Eleonóra s.k.
Jegyző

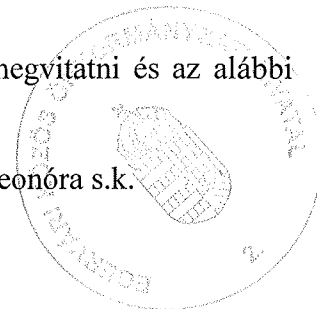

Határozati javaslat:

Egervár Község Önkormányzati Képviselőtestülete a lakóhely környezeti állapotáról szóló beszámolót az írásos előterjesztésben írt tartalommal tudomásul veszi.

Felkéri a polgármestert, hogy a beszámoló közzétételéről gondoskodjon.

Határidő: 2016. december 30

Felelős: Gyerkó Gábor polgármester

Hulladékgazdálkodási közszolgáltatási szerződés

amely létrejött egyrészről

Név: Egervár Község Önkormányzata
Cím: 8913 Egervár, Vár u. 2.
Adószám: 15432656-2-20
KSH azonosító (statisztikai számjel):
Bankszámlaszám:
Számlavezető pénzüintézet:
Képviseli: Gyerkó Gábor polgármester

mint a közszolgáltatást megrendelő önkormányzat/társulás (a továbbiakban: Önkormányzat), másrészről

Teljes név: Zalai Közszolgáltató Nonprofit Korlátolt Felelősségű Társaság
Rövid név: Zalai Közszolgáltató Nonprofit Kft.
Székhely: 8900 Zalaegerszeg, Gasparich Márk utca 26.
Céjjegyzékszám: 20-09-073507
KSH azonosító (statisztikai számjel): 24308649-3811-572-20
KÜJ azonosító: 103172671
KTJ azonosító: 102445528
Adószám: 24308649-2-20
Bankszámlaszám: 11749008-20189471
Számlavezető pénzüintézet: OTP bank Nyrt.
Minősítési engedély száma: OKTF-KP/7731-6/2016
Képviseli: Horváth Márton ügyvezető

mint közszolgáltatást ellátó (non profit) gazdasági társaság (a továbbiakban: Közszolgáltató) között

Előzmények

Egervár Község Önkormányzata és a Zalai Közszolgáltató Nonprofit Kft. közt létrejött hulladékgazdálkodási közszolgáltatási szerződés 2016.12.31.-án lejár. A Zalai Közszolgáltató Nonprofit Kft. a Zala-Depo Kft. közreműködésével együttes ajánlattevőként tett ajánlatot a hulladékgazdálkodási közszolgáltatási tevékenység elvégzésére. **Egervár** Község Önkormányzata megkereste a Zalai Közszolgáltató Kft.-t mint nyertes ajánlattevőt, akivel jelen hulladékgazdálkodási közszolgáltatási szerződést megköti, a szolgáltatás ellátásában a Zala-Depo Kft. pedig, mint teljes körű alvállalkozó, közreműködik.

A hulladékról szóló 2012. évi CLXXXV. törvény (Ht.) 92/B § (2) bekezdése kimondja, hogy az önkormányzatok 2016. június 30-ig módosítják a közszolgáltatási szerződéseiket oly módon, hogy azokból

- törlésre kerül a közszolgáltatási díjbeszedés és a kintlévőség-kezelés,
- valamint rögzítésre kerül, hogy a közszolgáltató részére a Nemzeti Hulladékgazdálkodási Koordináló és Vagyonkezelő Zrt. (Koordináló szerv) a közszolgáltatási szerződésben rögzített feladataiért szolgáltatási díjat fizet.

A fenti rendelkezés, valamint a Ht. 32/A § (1) bekezdés i) és j) pontjai, továbbá a közszolgáltató kiválasztásáról és a hulladékgazdálkodási közszolgáltatási szerződésről szóló 317/2013. (VIII. 28.) Korm. rendelet, a Koordináló Szerv által fizetendő hulladékgazdálkodási szolgáltatási díjról szóló 13/2016. (V.24.) NFM rendelet, és az állami hulladékgazdálkodási közfeladat ellátására létrehozott szervezet kijelöléséről, feladatköréről, az adatkezelés módjáról, valamint az adatszolgáltatási kötelezettségek részletes szabályairól szóló 69/2016. (III. 31.) Korm. rendelet ide vonatkozó szabályai szerint a közszolgáltatási szerződés tartalmazza az új jogszabályok által előírt rendelkezéseket

1. A Szerződés szerinti közszolgáltatási tevékenység megnevezése

A közszolgáltatási tevékenység:

- a hulladékgazdálkodási közszolgáltatás körébe tartozó hulladék átvétele, gyűjtése, elszállítása, kezelése, valamint az ezekhez kapcsolódó hulladékgazdálkodási feladatok ellátása jelen szerződés 1. számú mellékletében rögzített részletes műszaki tartalommal;
- a Közszolgáltató a közszolgáltatás körébe tartozó hulladék kezeléséről a hulladék hulladékkezelőnek történő átadása útján gondoskodik
- a hatályos jogszabályok - beleértve a közszolgáltatási terület települési önkormányzatá(ai)nak rendeleteit is - által meghatározott tartalommal és keretek között.

A fentiek keretében a Közszolgáltató feladata a közszolgáltatási területen a rendszeresített gyűjtőedényben, az ingatlanon, illetve közterületen összegyűjtött és a Közszolgáltatónak rendszeres időközönként átadott települési hulladék kezelés céljából történő rendszeres elszállítása.

Közszolgáltató tevékenysége kiterjed a hulladékgazdálkodási közszolgáltatás körébe tartozó hulladékok elkülönítetten gyűjtött részére is.

Közszolgáltató a Szerződés szerinti feladatainak teljesítéséhez alvállalkozót vesz igénybe. Az alvállalkozó adatai a 10. pontban kerülnek rögzítésre.

Felek rögzítik, hogy a Közszolgáltató tevékenysége a 2012. évi CLXXXV. törvény a hulladékról (a továbbiakban Ht.) és más vonatkozó jogszabályok rendelkezései szerint hulladékgazdálkodási közszolgáltatásnak minősül, amelynek igénybevétele a közszolgáltatási területen az ingatlanhasználók számára - a törvény erejénél fogva - kötelező.

2. A Szerződés szerinti közszolgáltatási terület

Az Önkormányzat teljes közigazgatási területe, amelyen belül az 1. pont szerinti hulladékgazdálkodási közszolgáltatást a Közszolgáltató végzi (ellátja).

3. A Szerződés szerinti közszolgáltatás időtartama

A Közszolgáltató a közszolgáltatás ellátását 2017. január 1. napjával köteles megkezdeni. A Közszolgáltató az e szerződés szerinti hulladékgazdálkodási közszolgáltatást 2017. december 31.-ig köteles ellátni.

4. A hulladékgazdálkodási közszolgáltatás minőségi ismérvei

A Szerződés szerinti hulladékgazdálkodási közszolgáltatás minőségi ismérveit a hulladékgazdálkodási közszolgáltatási tevékenység minősítéséről szóló 2013. évi CXXV. törvény 1. mellékletében meghatározott, a minősítési osztály megszerzéséhez szükséges követelmények alapján határozzák meg a Szerződő Felek.

A Szerződés szerinti hulladékgazdálkodási tevékenység végzéséhez szükséges Országos Környezetvédelmi és Természetvédelmi Főfelügyelőség, Nemzeti Hulladékgazdálkodási Igazgatóság (a továbbiakban: OKTF-NHI) által meghatározott minősítési osztály: A/I.

A hulladékgazdálkodási közszolgáltatás körébe tartozó települési szilárd hulladék kezelése, illetve ártalmatlanítása az Alvállalkozó üzemeltetésében lévő Zalaegerszeg-Búslakpusztai Regionális Hulladéklerakó területén történik.

A hulladékgazdálkodási közszolgáltatás körébe tartozó elkülönítetten gyűjtött hulladék kezelése, az Alvállalkozó üzemeltetésében lévő Hulladékkezelő Telep területén történik.

5. A hulladékkezelési közszolgáltatás ellátásával kapcsolatos jogok és kötelezettségek

Szerződő Felek hulladékgazdálkodással kapcsolatos jogait és kötelezettségeit elsősorban a Ht. és végrehajtására kiadott jogszabályok tartalmazzák. Szerződő Felek kötelezettséget vállalnak arra, hogy jogaikat és kötelezettségeiket a hatályos jogszabályok rendelkezései szerint gyakorolják, illetve teljesítik, figyelembe véve a hulladékgazdálkodás országos és területi célkitűzéseit, illetőleg egymás jogos érdekeit.

Az Önkormányzat kötelezettségei különösen:

- a) a közszolgáltatás hatékony és folyamatos ellátásához a Közszolgáltató számára szükséges információk szolgáltatása, a Ht. 35. § g) pontjában foglaltakra tekintettel;
- b) a közszolgáltatás körébe nem tartozó hulladékgazdálkodási tevékenységek közszolgáltatással történő összehangolásának elősegítése;
- c) a közszolgáltatásnak a közszolgáltatási területen végzett más közszolgáltatásokkal való összehangolásának elősegítését;
- d) a települési igények kielégítésére alkalmas hulladék gyűjtésére, szállítására, kezelésére szolgáló helyek és létesítmények meghatározása;
- e) a Közszolgáltató kizárólagos közszolgáltatási jogának biztosítása, és önkormányzati rendeletben történő szerepeltetése;
- f) a Közszolgáltató tájékoztatása alapján, a hulladékgyűjtéssel kapcsolatos alapvető információknak (gyűjtési napok, lomtalanítási időpontok stb.) a településen található fogyasztók felé történő eljuttatására.
- g) A vonatkozó jogszabályokban előírt adatszolgáltatási kötelezettségek teljesítése az állam által az állami hulladékgazdálkodási közfeladat ellátására alapított Koordináló szerv (továbbiakban: Koordináló szerv) részére.
- h) A közszolgáltató részére teljesítésigazolás kiadása, melyben igazolja, hogy a közszolgáltató teljesítésével kapcsolatban kifogása nem merült fel.

A Szerződő Felek megállapítják, hogy a Ht. 35. §-a szerinti települési önkormányzati rendeletalkotás az Önkormányzat önálló hatásköre. Emiatt a települési önkormányzati rendeletben meghatározott hulladékgazdálkodási közszolgáltatási díjkezdvezmény, vagy mentesség elszámolása (megtérítése) a *Koordináló szerv* részére az Önkormányzat kötelezettsége.

A Közzolgáltató kötelezettségei különösen:

- a) a Szerződés szerinti hulladékgazdálkodási közzolgáltatás folyamatos és teljes körű ellátása;
- b) a hulladékgazdálkodási közzolgáltatásnak az ajánlati felhívás és a jogszabályok szerint meghatározott rendszer, módszer és gyakoriság szerinti teljesítése, ideértve az évenkénti lomtalanítás és az elkülönített gyűjtés teljesítését is, ha a települési önkormányzat rendelete ezt előírja;
- c) az OKTF-NHI által meghatározott minősítési osztály szerinti követelmények biztosítása és a minősítő okirat Szerződés szerinti időtartama alatti folyamatos meglétének biztosítása;
- d) a hulladékgazdálkodási közzolgáltatás teljesítéséhez szükséges mennyiségű és minőségű jármű, gép, eszköz, berendezés biztosítása, valamint a szükséges létszámú és képzettségű szakember alkalmazása;
- e) a közzolgáltatás folyamatos, biztonságos ellátásához szükséges fejlesztések és karbantartások elvégzése;
- f) a hulladékgazdálkodási közzolgáltatás körébe tartozó hulladék kezelésére meghatározott helyek és létesítmények igénybevétele,
- g) a hulladékgazdálkodási, illetve más, jogszabályok szerinti nyilvántartási rendszerek működtetése és a hulladékgazdálkodási közzolgáltatás teljesítésével összefüggő adatszolgáltatások rendszeres teljesítése, továbbá a hatóságok jogszabályok szerinti tájékoztatása;
- h) a hulladékgazdálkodási közzolgáltatást igénybevevők számára könnyen hozzáférhető ügyfélszolgálat (8900 Zalaegerszeg, Gasparich u. 26.) és tájékoztatási rendszer működtetése;
- i) a hulladékgazdálkodási, illetve más, jogszabályok szerinti nyilvántartási, adatkezelési és adatszolgáltatási rendszer létrehozása és folyamatos működtetéséhez szükséges feltételek biztosítása;
- j) a közzolgáltatást igénybevevő fogyasztói kifogások és észrevételek elintézési rendjének megállapítása és ennek nyilvánosságra hozatala.

A Közzolgáltató a hulladékgazdálkodási közzolgáltatási tevékenység elősegítése érdekében az alábbi feladatokat köteles ellátni:

- Adminisztratív feladatok:

- a) könyvelés, számvitel, bérszámfejtés,
- b) adminisztráció, nyilvántartás,
- c) adatbázis-kezelés,
- d) jogi ügyvitel.

- A hulladékgazdálkodási közzolgáltatást igénybe vevőkkel megkötendő egyedi szerződések kezelése, így a közüzemi szerződések megkötése, nyilvántartása, módosítása, megszüntetése, amennyiben a helyi rendelet ezt előírja.

- Ügyfélszolgálati feladatok ellátása, a közzolgáltatás igénybevevők hulladékgazdálkodási közzolgáltatással kapcsolatos bejelentéseinek intézése, panaszainak kivizsgálása, orvoslása és a közzolgáltatással kapcsolatos általános tájékoztatásnyújtás biztosítása. Az ügyfélszolgálatot a Közzolgáltató székhelyén kell működtetni. Az ügyfélszolgálat főbb feladatai:

- a) közzolgáltatást igénybevevők bejelentéseinek kezelése,
- b) közzolgáltatást igénybevevők panaszainak kivizsgálása és kezelése,
- c) számlareklamációk kezelése,
- d) személyes ügyfélszolgálat működtetése,
- e) telefonos ügyfélszolgálat működtetése,
- f) ügyeleti rendszer működtetése,
- g) internetes honlap működtetése.

Közszolgáltató a hulladékgazdálkodási közszolgáltatás keretében kötelezettséget vállal a települési hulladék egyes összetevőinek a központi jogszabályban, az Önkormányzat rendeletében meghatározott gyűjtőhelyeken, gyűjtőpontokon és/vagy hulladékudvarban és módon történő elkülönített gyűjtésére és kezelésére.

A hulladékgazdálkodási közszolgáltatás teljesítése kizárólag törvényben vagy kormányrendeletben, meghatározott esetekben szüneteltethető vagy korlátozható, illetve önkormányzati rendeletben szüneteltethető. Ha Közszolgáltató az esedékes szolgáltatást elvégezni nem tudja és az nem az Önkormányzat mulasztására vezethető vissza (pl. gépjármű meghibásodás, időjárási körülmények), úgy köteles helyettesítéséről gondoskodni, arra engedéllyel és kapacitással rendelkező helyettes útján. Ha a helyettesítés nem megoldható, és ilyen módon a szolgáltatás a szolgáltatási napon elmarad, arról a Közszolgáltató haladéktalanul értesíti az Önkormányzatot. A Közszolgáltató az akadály elhárulását követő legközelebbi szolgáltatási napon a szolgáltatás szünetelése idején felgyűlt hulladékot is köteles elszállítani.

Ha a hulladék nem a szabványos, az ingatlanhasználó által használt és előfizetett zárt tárolóedényben, illetve nem a Közszolgáltató vagy Alvállalkozója által kiadott, jelzett zsákban kerül kihelyezésre, úgy a Közszolgáltató nem köteles a hulladék gyűjtésére, elszállítására, kezelésére.

6. A hulladékgazdálkodási közszolgáltatás finanszírozásának elvei, módszerei

A hulladékgazdálkodási közszolgáltatás finanszírozása során a Ht. alapelveit kell érvényesíteni, kiemelten az önellátás, közelség, szennyező fizet elveit, továbbá a költséghatékony hulladékgazdálkodási közszolgáltatás biztosításának elvét, és a keresztfinanszírozás tilalmának elvét.

A hulladékgazdálkodási közszolgáltatás finanszírozásában az Önkormányzat közvetlenül részt vesz. A közszolgáltatást a hulladékgazdálkodási közszolgáltatási díjból és az Önkormányzattal közvetlenül elszámolt díjakból kell finanszírozni. Az egyes tevékenységek felsorolását, a szerződés hatályba lépésének időpontjában alkalmazott hulladékgazdálkodási közszolgáltatási díjakat és az Önkormányzattal közvetlenül elszámolt díjakat a 2. számú melléklet tartalmazza.

A hulladékgazdálkodási közszolgáltatási díjat a Magyar Energetikai és Közmű-szabályozási Hivatal (a továbbiakban: Hivatal) javaslatának figyelembevételével a szabályozásért felelős miniszter rendeletben állapítja meg.

A Közszolgáltató a Hivatalnak minden olyan tájékoztatást és adatot megad, amely a Hivatal hulladékgazdálkodási közszolgáltatási díjjal kapcsolatos díjelőkészítő és díjfelüyeleti tevékenységéhez szükséges. A Közszolgáltató a Hivatal által megjelölt tartalommal, formában és határidőn belül tesz eleget tájékoztatási és adatszolgáltatási kötelezettségének.

A miniszteri rendelet megjelenését követően a közszolgáltatási díjak tekintetében a rendeletben közölt maximálisan alkalmazható díjtételek lépnek érvénybe.

7. A hulladékgazdálkodási közszolgáltatási díj beszedésére vonatkozó módszer leírása, valamint a díjkövetelés érvényesíthetőségi feltételei

- a) A közszolgáltatási díjakra vonatkozó számlákat 2016. április 1.-et követő teljesítésekre vonatkozóan a Nemzeti Hulladékgazdálkodási Koordináló és Vagyonkezelő Zrt. (Koordináló szerv), a Közszolgáltató jogszabályban előírt adatszolgáltatása alapján állítja ki, továbbá beszedi a közszolgáltatási díjat. A számla kiállítása az ingatlantulajdonosok által használt gyűjtőedények száma, aktuális egységára, és az ürítési gyakoriság figyelembevételével történik.
- b) A közszolgáltató hiányos vagy késedelmes adatszolgáltatása esetén a Koordináló szerv a nem megfelelő adatszolgáltatással érintett ingatlanhasználó tekintetében a Koordináló szerv által legutóbb kiszámlázott közszolgáltatási díjról állít ki számlát. Az ezzel összefüggésben keletkező díjkorrekció esetén minden helytállási kötelezettség a közszolgáltatót terheli. Az így keletkező közszolgáltatási díjkülönbözet pozitív mérlegét a Koordináló szerv a közszolgáltatónak fizetendő esedékes szolgáltatási díjba beszámítja.
- c) A közszolgáltató hiányos vagy helytelen adatszolgáltatásából eredő, a Koordináló szerv által nem megfelelő adattartalommal kiállított számlákkal kapcsolatos valamennyi következményért a közszolgáltatót terheli felelősség.
- d) A Koordináló szerv a Közszolgáltató jogszabály szerinti adatszolgáltatásából kiindulva megállapítja azon ingatlanok körét, amelyre nincs közszolgáltatási díjfizetés meghatározva az adatszolgáltatásban, ugyanakkor vélelmezhető, hogy az ingatlanal összefüggésben teljesítés történt. A Koordináló szerv e körben jogosult ingyenesen adatot kérni az illetékes hatóságtól a közszolgáltató jogszabály szerinti adatszolgáltatásából hiányzó ingatlanok és szükséges adataik megállapítása érdekében.
- e) A d) pont alapján rögzített ingatlanok adatait a Koordináló szerv megküldi a közszolgáltatónak, és felhívja a közszolgáltatót, hogy a megküldött ingatlanokon végzett szolgáltatásának megfelelően korrigálja a jogszabály szerinti adatszolgáltatását legkésőbb az értesítés kézhezvételét követő 8 napon belül.
- f) Az e) pont szerinti korrekciót követően - a közszolgáltató eltérő adatszolgáltatása hiányában - a Koordináló szerv a közszolgáltatási díjat az ingatlantulajdonosnak számlázza ki.
- g) A Koordináló szerv kezeli a közszolgáltatás keretében keletkező kintlévőségeket, melynek keretében a kiszámlázott és az ingatlanhasználó által határidőn belül ki nem fizetett közszolgáltatási díj behajtása érdekében intézkedik. A hulladékgazdálkodási közszolgáltatás igénybevételéért az ingatlanhasználót terhelő díjhátralék és az azzal összefüggésben megállapított késedelmi kamat, valamint a behajtás egyéb költségei adók módjára behajtandó köztartozásnak minősülnek.
- h) A Koordináló szerv a közszolgáltatónak a közszolgáltatási szerződésben rögzített feladataiért a hulladékgazdálkodási közszolgáltatási díj megállapításáért felelős miniszter által meghatározott szolgáltatási díjat fizet. A szolgáltatási díjban a hulladékgazdálkodási közszolgáltatás teljes közvetlen költsége megtérítésre kerül, így a haszonanyag értékesítéséről a Koordináló szerv gondoskodik úgy, hogy a közszolgáltató valamennyi haszonanyagot köteles a Koordináló szerv által kijelölt szervezetnek átadni. A haszonanyag-értékesítésből eredő bevétel a Koordináló szervet illeti meg.

8. Közzolgáltató által ellátható egyéb, bevétel megszerzésére irányuló tevékenységek és azok elszámolási szabályai

A Közzolgáltató a Szerződés szerinti hulladékgazdálkodási közzolgáltatáson kívül egyéb hulladékgazdálkodási engedélyhez, illetve nyilvántartásba vételhez kötött hulladékgazdálkodási tevékenységet - a közzolgáltató hulladékgazdálkodási tevékenységéről és a hulladékgazdálkodási közzolgáltatás végzésének feltételeiről szóló kormányrendeletben meghatározott hulladék kezelésének kivételével - nem végezhet.

Közzolgáltató egyéb vállalkozási tevékenység folytatására annyiban jogosult, amennyiben ez nem veszélyezteti a Szerződés szerinti hulladékgazdálkodási tevékenység folyamatos és teljes körű ellátását.

A keresztfinanszírozás tilalmának Ht. szerinti elvéből következően a Közzolgáltató hulladékgazdálkodási közzolgáltatás díjának részét képező ésszerű nyereség nem tartalmazhatja a hulladékgazdálkodási közzolgáltatáson kívül eső egyéb gazdasági tevékenységei költségeinek, ráfordításainak fedezetét

Amennyiben a hulladékgazdálkodási közzolgáltatás körébe nem tartozó tevékenységet is végez a Közzolgáltató az egyes tevékenységeire olyan elkülönült nyilvántartást köteles vezetni, amely biztosítja az egyes tevékenységek átláthatóságát, valamint kizárja a keresztfinanszírozást. A Közzolgáltató az általa ellátott egyéb vállalkozási tevékenységek bevételeit, kiadásait, ráfordításait köteles a hulladékgazdálkodási közzolgáltatás bevételeitől, költségeitől, ráfordításaitól elkülönítetten, tételesen kezelni és nyilvántartani.

A hulladékgazdálkodási közzolgáltatás körébe nem tartozó tevékenység végzése esetén a Közzolgáltató a hulladékgazdálkodási közzolgáltatás nyújtása érdekében végzett tevékenységét éves beszámolója kiegészítő mellékletében oly módon mutatja be, mintha azt önálló vállalkozás keretében végezte volna. A tevékenység elkülönült bemutatása legalább önálló mérleget és eredménykimutatást jelent.

9. A Közzolgáltató pénzügyi, gazdasági, műszaki és szakmai tevékenységének, költség-hatékony gazdálkodásának ellenőrizhetőségét, átláthatóságát biztosító előírások

A Közzolgáltató köteles Önkormányzat kérésére, az általa végzett hulladékgazdálkodási közzolgáltatással és a gazdálkodásával kapcsolatos információkat, adatokat, a számviteli és egyéb analitikus nyilvántartásaival egyező tartalommal Önkormányzatnak írásban megadni.

A Közzolgáltató köteles biztosítani Önkormányzat részére, hogy Önkormányzat közvetlenül, vagy arra kijelölt, szakmailag felkészült képviselője ellenőrizhesse Közzolgáltató adatszolgáltatásának hitelességét és a Szerződésben vállalt kötelezettségei teljesítését.

Közzolgáltató köteles közreműködni abban, hogy Önkormányzat, vagy képviselője az ellenőrzés feladatait elvégezhesse, és ahhoz minden dokumentumot rendelkezésre bocsát. Az ellenőrzés nem járhat Közzolgáltató tevékenységének indokolatlan vagy ismétlődő megzavarásával.

10. Alvállalkozók, a teljesítésben közreműködők igénybevétele

Szerződő Felek megállapodnak abban, hogy a Szerződésben részletezett közszolgáltatás ellátásához Közszolgáltató jogosult alvállalkozók, illetve egyéb közreműködők (teljesítési segédek) igénybevételére.

A Közszolgáltató által bevont alvállalkozók teljesítéséért Közszolgáltató úgy felel, mintha saját maga teljesített volna.

Az Alvállalkozó adatai:

Teljes név:	Zala-Depo Hulladékgazdálkodási és Környezetvédelmi Korlátolt Felelősségű Társaság
Rövid név:	Zala-Depo Kft.
Székhely:	8900 Zalaegerszeg, Gasparich Márk utca 26.
Céggjegyzékszám:	20-09-065081
KSH azonosító (statisztikai számjel):	12701131-3811-113-20
KÜJ azonosító:	100298503
KTJ azonosító (hulladéklerakó):	100473226
Adószám:	12701131-2-20
Bankszámlaszám:	11749008-20167196
Számlavezető pénzüintézet:	OTP bank Nyrt.
Egységes Környezethasználati engedély száma:	200-1/11/2014
Veszélyes hulladék begyűjtési engedély:	1113-5/7/2007
Képviseli:	Gecse László ügyvezető igazgató

11. Szerződés módosításával kapcsolatos rendelkezések

A Szerződő Felek a Szerződést kizárólag egyező akarattal, írásban módosíthatják a jogszabályok rendelkezéseinek a megtartásával.

12. A Szerződés megszűnése

A Szerződés megszűnik:

- a Szerződés szerinti időtartam elteltével,
- a Közszolgáltató jogutód nélküli megszűnésével,
- felmondással,
- a Felek közös megegyezésével.

Az Önkormányzat a Szerződést a Ptk.-ban meghatározott felmondási okokon túlmenően akkor mondhatja fel, ha a Közszolgáltató:

- a hulladékgazdálkodási közszolgáltatás ellátása során a környezet védelmére vonatkozó jogszabályok vagy a rá vonatkozó hatósági döntés előírásait súlyosan megsértette, és ennek tényét a bíróság vagy a hatóság jogerősen megállapította,
- a Szerződésben megállapított kötelezettségét neki felróható módon súlyosan megsértette, vagy
- nem rendelkezik érvényes minősítési engedéllyel
- Ha a 2016. április 1-jén működő közszolgáltató megfelelési véleménnyel a Ht. által előírt határidőig nem rendelkezik, az Ellátásért felelős (Önkormányzat), az előírt határidőt követő 30 napon belül, jelen szerződést 1 hónapos határidővel felmondja.

A Közzolgáltató a Ptk.-ban meghatározottakon túlmenően a hulladékgazdálkodási közszolgáltatási szerződést akkor mondhatja fel, ha

- a) az Önkormányzat a Szerződésben meghatározott kötelezettségét - a Közzolgáltató felszólítása ellenére - súlyosan megsérti, és ezzel a közszolgáltatónak kárt okoz, vagy akadályozza a hulladékgazdálkodási közszolgáltatás teljesítését; vagy
- b) a Szerződés megkötését követően hatályba lépett jogszabály a Szerződés tartalmi elemeit úgy változtatja meg, hogy az a Közzolgáltatónak a hulladékgazdálkodási közszolgáltatás szerződés szerinti teljesítése körébe tartozó lényeges és jogos érdekeit jelentős mértékben sérti.

Amennyiben a szerződésszegés jellege nem zárja ki a másik fél írásban és részletesen köteles tájékoztatni a szerződésszegő felet a kötelezettségszegés tartalmáról és az elvárt, szerződés szerinti intézkedés módjáról. A szerződésszegő fél köteles a szerződéses kötelezettségének ésszerű határidőn, de legkésőbb 30 napon belül eleget tenni, vagy a szerződésszegést más, a másik fél által elfogadható módon orvosolni.

Amennyiben a szerződésszegő fél kötelezettségét a felszólítás ellenére sem teljesíti, a másik fél jogosult a Szerződést felmondani.

A közszolgáltatási szerződés felmondási ideje 6 hónap.

Felek tudomásul bírnak arról, hogy a Koordináló szerv jelen szerződésnek és annak módosításainak a vonatkozó jogszabályok szerinti megfelelőségét vizsgálja. Ha a Koordináló szerv a szerződés vagy módosításai tekintetében észleli, hogy az nem felel meg a jogszabályi előírásoknak, ezt jelzi az Ellátásért felelősnek. Ha az Ellátásért felelős a Koordináló szerv jelzésének kézhezvételét követő 30 napon belül nem módosítja a szerződést, úgy a Koordináló szerv jogosult az illetékes hatóságnál eljárást kezdeményezni.

13. A szerződés megszűnésével kapcsolatos rendelkezések

Felek megállapodnak abban, hogy a Szerződés bármely oknál fogva történő megszűnéséig, (megszüntetésig) kötelesek egymással teljes körűen elszámolni, különös tekintettel az Önkormányzat feladat-ellátási körébe tartozó és Közzolgáltató által végzett közszolgáltatás más közszolgáltató általi zavartalan biztosítására.

A Szerződés megszűnése esetén a közszolgáltatás ellátásával kapcsolatos, folyamatban lévő ügyek iratait és nyilvántartásait a Közzolgáltató a települési önkormányzatnak a hulladékgazdálkodási közszolgáltatási szerződés megszűnése napján átadja.

14. Vegyes és záró rendelkezések

A Szerződésre, alkalmazására és értelmezésére a magyar jogszabályokat kell alkalmazni.

A Szerződéssel kapcsolatos, valamint az annak megsértéséből, megszűnéséből, érvényességéből vagy értelmezéséből eredő vagy ezzel összefüggő valamennyi jogvitában a felek a hatáskörrel és illetékességgel rendelkező rendes bírósághoz fordulnak.

A Szerződő Felek kötelezik magukat arra, hogy a Szerződés teljesítése során tudomásukra jutott valamennyi információt, adatot, a szerződéssel összefüggésben keletkezett dokumentumok tartalmát üzleti titokként kezelik, azokat kizárólag Szerződés céljaira használják fel, és csak azon munkatársaik számára teszik azokat megismerhetővé, akiknek a feladatai ellátásához azok megismerése szükséges, és írásban kötelezettséget vállaltak az üzleti titok megtartására. Az üzleti titok fogalma értelemszerűen nem foglalja magában azokat

az információkat, adatokat, stb., amelyek a felek bármelyike vagy a közvélemény előtt már ismertek voltak vagy később, a titoktartási kötelezettség megsértése nélkül váltak széles körben ismertté, vagy megismerhetővé.

A titoktartási kötelezettség nem vonatkozik törvény, illetve önkormányzati rendelet alapján a közérdekű és a közérdekből nyilvános adatokra, illetve az üzleti titok megismerését hatóságok, állami, önkormányzati szervek - beleértve az OKTF-NHI-t is - számára biztosító rendelkezésekre.

A Szerződés egyes rendelkezéseinek érvénytelensége esetén a szerződés egyéb részei érvényben maradnak. Az érvénytelen rendelkezést a felek érvényes, gazdasági szempontból a lehető legnagyobb mértékben egyenértékű rendelkezéssel váltják fel.

A Szerződésből eredő jogok és kötelezettségek teljes mértékű vagy részleges engedményezéséhez a mindenkori másik fél előzetes, írásbeli hozzájárulása szükséges.

A felek képviselői kijelentik, hogy a Szerződés aláírására teljes körű felhatalmazással rendelkeznek.

Szerződés annak valamennyi mellékletével együtt érvényes.

..... 2016.....

megrendelő
Gyerkó Gábor
polgármester

közszolgáltató
Horváth Márton
ügyvezető

1. számú melléklet

A közszolgáltatás műszaki tartalma

1. Települési szilárd hulladék

A települési szilárd hulladékok gyűjtésének gyakorisága változik, a gyűjtés 2017. január 1.-től kezdődően hetente egy alkalommal történik, a gyűjtési nap hétfő.

Amennyiben a hulladékgazdálkodási közszolgáltatás körébe tartozó hulladékkal kapcsolatos ürítési gyakoriságok tekintetében jogszabályváltozás történik, úgy az ürítési gyakoriság tekintetében az új jogszabályban rögzített szabályok a mérvadóak.

A szolgáltatás igénybevevőinek, szállítási napon reggel 7.00 óráig kell kihelyezni a hulladéktároló edényt, vagy cégemblémás zsákot az útpadkára, illetve a begyűjtést végző járművel megközelíthető és ürítésre alkalmas helyre, az ingatlan bejáratának a közelében, gyűjtőjármű közlekedésére alkalmas úttól legfeljebb 5 méterre.

A Közszolgáltató lakóingatlanonként egyedi szerződés aláírása nélkül 1 db 110, vagy 1 db 120 literes edény ürítését köteles elvégezni, az ingatlantulajdonos pedig ennek díját köteles megfizetni. Az 50 literes edény használatára és díjának fizetésére az egyfős háztartások jogosultak. A jogosultságot igénybe vevők 50 literesnél nagyobb edényt nem használhatnak. A jogosultság megállapítását az Önkormányzat végzi, elbírálása az önkormányzati népeesség nyilvántartás alapján történik.

A Közszolgáltatónál megvásárolható cégemblémás zsákot a Közszolgáltató korlátlan számban köteles elszállítani.

Az egy darab gyűjtőedénynél többet, vagy nagyobbat használni kívánó természetes személy ingatlantulajdonosoknak, a további edények ürítésére egyedi szerződést kell kötnie.

A közszolgáltató megtagadhatja a hulladék átvételét, amennyiben az veszélyes hulladékot, építési törmelékot, földet, vagy egyéb olyan anyagot tartalmaz, amely a kezelő személyzet testi épségét, vagy a gyűjtő jármű műszaki állapotát veszélyezteti. (folyékony, tűzveszélyes, maró, mérgező anyagok, állati tetemek, fekália). A Közszolgáltató olyan mértékű hulladékot köteles az ingatlantulajdonostól átvenni, amely az ingatlantulajdonos által használt szabványos gyűjtőedény lecsukott állapotában elfér. Az ezt meghaladó mennyiségű hulladékot a Közszolgáltató nem köteles átvenni, kivétel, ha az esetileg keletkező többlet hulladék a Közszolgáltatónál megvásárolható cégemblémás zsákban történt kihelyezésre. Egyéb zsákokat a közszolgáltató csak külön díjazás ellenében szállít el.

Az ingatlantulajdonos az általa használt gyűjtőedényen köteles tartós jelöléssel feltüntetni az ingatlan címét (utcanév, házszám, vagy helyrajzi szám). A nem beazonosítható edények ürítését a közszolgáltató nem köteles elvégezni. Az emiatt elmaradt ürítés díja nem csökkenti a tárgyi időszakra vonatkozó számla összegét.

Jelen szerződés 5/a pontjában rögzítettek szerint az Önkormányzat a közszolgáltatással összefüggő személyes adatokat (ingatlantulajdonos családi és utóneve, születési családi és utóneve, születési helye, születési ideje és anyja születési családi és utóneve) az azokban bekövetkezett változásokat, illetve az ingatlannál használható gyűjtőedény típusát számlázási időszakonként (minden év január 31.-ig, április 30.-ig, július 31.-ig és október 31.-ig) ellenszolgáltatás mentesen, megküldi a Közszolgáltató részére.

Az üdülőként nyilvántartott, valamint az időlegesen használt ingatlannal rendelkező tulajdonosoknak a második és harmadik negyedéves közszolgáltatási számlát kell kifizetni

2. Lomtalanítás

A Közszolgáltató vállalja az évente egy alkalommal megrendezésre kerülő lomtalanítási akció lebonyolítását. A lomtalanítási akció időpontjának a szerződő felek közötti leegyeztetése után a lakosság kiértesítése az Önkormányzat feladata. A lomtalanítás díja Önkormányzattal kerül közvetlenül elszámolásra, a 2. számú melléklet alapján.

3. Elkülönített gyűjtés: szelektív hulladékgyűjtő sziget

A Közszolgáltató a településen létesült 2 db szelektív hulladékgyűjtő sziget üzemeltetését folyamatosan végzi. A gyűjtőszigetre kihelyezett edények ürítése telítődés alapján történik, járatszerűen. Az átvett hulladékok kezeléséről és hasznosításáról a Közszolgáltató gondoskodik. A gyűjtés és hulladékkezelés költségeit a hulladékgazdálkodási közszolgáltatási díj tartalmazza.

4. Elkülönített gyűjtés: házhoz menő zsákos rendszer

A Közszolgáltató házhoz menő, zsákos szelektív hulladékgyűjtést végez a településen, havi gyakorisággal. A Közszolgáltató által a gyűjtéshez biztosított zsákokban a műanyag és fém illetve papír csomagolóanyagok helyezhetőek el. A pontos időpontokról a Közszolgáltató külön értesítést küld az Önkormányzatnak. Az átvett hulladékok kezeléséről és hasznosításáról a Közszolgáltató gondoskodik. A gyűjtés és hulladékkezelés költségeit a hulladékgazdálkodási közszolgáltatási díj tartalmazza.

5. Temetői hulladék

A Közszolgáltató a helyi temetőkbe kihelyez 1-1 db 4,2 -5 vagy 10m³-es konténert. A konténerek ürítése az Önkormányzat előzetes igénybejelentése alapján történik, az igénybejelentést követő munkanapon. A konténerek ürítési díjai az Önkormányzattal közvetlenül kerülnek elszámolásra. A fizetési feltételeket és a díj mértékét a 2. számú melléklet tartalmazza.

6. Egyéb

-

7. ISPA

A „Nyugat-Balaton és Zala folyó völgye Regionális Hulladékgazdálkodási Rendszer” elnevezésű ISPA/KA projekt keretében megvalósult létesítmények településre vetített használati díját a hulladékgazdálkodási közszolgáltatási díj tartalmazza.

2. számú melléklet

A közszolgáltatási tevékenységre vonatkozó, jelen szerződés hatályba lépésének időpontjában alkalmazott díjtételek

1. Hulladékgazdálkodási közszolgáltatási díjak

A közszolgáltatás keretében rendszeresen végzett, települési hulladékgyűjtő edények ürítési díjai természetes személyek esetében.

Edényzet mérete	Díj (Ft/kéthetente történő ürítés/db + ÁFA)
50 liter	242,-
110-120 liter	382,-
240 liter	752,-

A táblázatban szereplő díjra felszámítandó a mindenkori érvényben lévő ÁFA.

Igény esetén a közszolgáltató ettől eltérő méretű szabványos hulladékgyűjtő edényzetből is elvégzi az ürítést eltérő díjazás ellenében.

A fenti díjak a kéthetente történő ürítési gyakoriság fennállásának esetére lettek megállapítva. A Koordináló Szerv tájékoztatása és álláspontja szerint az ürítési gyakoriság növelése nem eredményezheti a közszolgáltatási díj ürítések számával arányos mértékű emelését, és a Koordináló Szerv köteles mindezek betartását biztosítani, függetlenül attól, hogy a közszolgáltató számára többlet terhet jelent az ürítési gyakoriság növelése.

2. Az Önkormányzattal közvetlenül elszámolt díjak

Szolgáltatás	Díj	A számla kiállítása
Lomtalanítás	3.176,- Ft/m ³	A teljesítést követő 15 napon belül
temetői konténeres és ürítési edényhasználati díja	10 m ³ : 19.491,- Ft/forduló 4,2-5m ³ : 12.562,- Ft/forduló Pincedomb 4,2-5m ³ : 15.629,- Ft/forduló	havonta

A táblázatban szereplő díjra felszámítandó a mindenkori érvényben lévő ÁFA.

Egervár Község Önkormányzata

Gyerkó Gábor polgármester úr részére

H-8913 Egervár

Vár u. 2.

Adószám: 15432656-2-20

ÖNKORMÁNYZATI HIVATAL
1010 EGERVÁR, VÁR UTCA 2.

ELJÁRÁS SZÁMA:

2016 DEC 08.

ELJÁRÁS TÍPUSÁNAK SZÁMA:

ELJÁRÁS SZÁMA:

950-1/2016

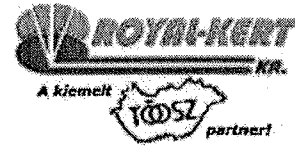

Tárgy: Árajánlat a VP6-7.2.2-7.4.1.2-16 sz. felhívásra

Ajánlat száma: G20161208/SN01

Tisztelt Polgármester úr!

Az alábbiakban szeretném gébeszerzési ajánlatunkat ismertetni.

Az ajánlatban szereplő árak 1 darab termékre vonatkoznak, magyar forintban meghatározottak és nettóban értendőek azaz nem tartalmazzák az általános forgalmi adót-t !

1. Erőgép: Chery-Zoomlion RK504 EC fülkés traktor:

Cégünk a Zoomlion Heavy Industry Co., Ltd (korábban Chery) generál importőre, így az általuk gyártott gépeket kizárólagos joggal hozzuk be az országba, forgalmazzuk és biztosítjuk a szerviz (alkatrész) háttérét. Traktorjaink EC minősítettek, magyarországi típusengedéllyel, lassú járműként műszaki vizsgáztatva kerülnek forgalomba.

A **CHERY-Zoomlion RK504 EC** típusú, 50 LE teljesítményű, 4x4 kerékmeghajtású traktorok ideális munkagépek a kommunális, karbantartó feladatok ellátására illetve egyaránt alkalmasak a mezőgazdasági vállalkozásoknak is. A szabványos formában (II. kategóriás hátsó 3 pont felfüggesztés, 540/1000 ford./perc kardán kihajtás) hozzá kapcsolható munkaeszközök nagy választéka lehetővé teszi univerzális felhasználását. A 4 hengeres, vízhűtéses **dízel motoroknak** köszönhetően a megfelelő munkaeszközökkel alkalmas mind a nagyobb parkok, sportpályák, telephelyek és kisebb utak teljes karbantartási munkálatainak elvégzésére, mind pedig a mezőgazdaságban meglévő munkafolyamatok ellátására is .

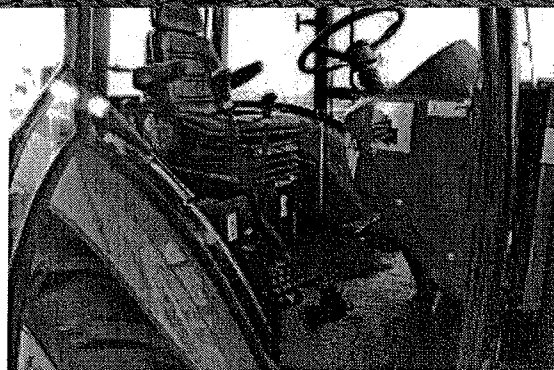

A képek illusztrációk!

Modell	RK504 EC fülkés
Motor	4 hengeres, 4 ütemű, vízűtéses, közvetlen befecskendezésű dízelmotor
Motor teljesítménye (kW/LE)	36,8 / 50
Henger térfogat (cm ³)	3 168
Motor fordulatszám (ford./perc)	2 400
4 kerék meghajtás	kapcsolható
Differenciál zár	hátsó keréken
Erőátvitel	mechanikus, szinkronizált sebességváltó
Kormányzás	hidraulikus
Irányváltó (12 fokozat előre + 12 fok. hátra)	alapfelszereltség
Légkompresszor (légfék előkészítés)	alapfelszereltség
TLT (kW)	32,2
TLT (ford./perc)	540 / 1 000
Max. emelési erő (kN/kg)	8,25 / 833
Hátsó eszköz felfüggesztés	szabványos II. kat. 3 pont
Hidraulikus csatlakozó hátul (2 pár)	alapfelszereltség
Fordulókör (mm)	3 800
Külső méret H-SZ-M (mm)	4 085 x 1 742-1 842 x 2 800
Tengelytáv (mm)	2 020
Első kerék nyomtáv (mm)	1 355
Hátsó nyomtáv (mm)	1 428 – 1 528
Első- / hátsó kerék méret	8.3 - 20 / 14.9 -28
Hasmagasság (mm)	400
Saját tömeg (kg)	2 790
Orrsúly	alapfelszereltség
Panoráma fülke, bukóablakkal	alapfelszereltség
Sárga villogó lámpa	alapfelszereltség

1 db RK 504 fülkés traktor ajánlati ár: 4 650 000,- Ft + Áfa
 Áfa (27%): 1 255 500,- Ft
 Bruttó ajánlati ár: 5 905 500,- Ft

Opciók:

Légkondicionáló (gyári):	300.000,- Ft + Áfa
Légfékbekeötés utánfutóhoz:	60.000,- Ft + Áfa
Első 3 pont (I. kat.) felfüggesztés:	280.000,- Ft + Áfa
Első 3 pont adaptáció és teljes felszerelés:	190.000,- Ft + Áfa
Műszaki vizsga:	60.000,- Ft + Áfa

2. Zoomlion LW-7 típusú árokásó

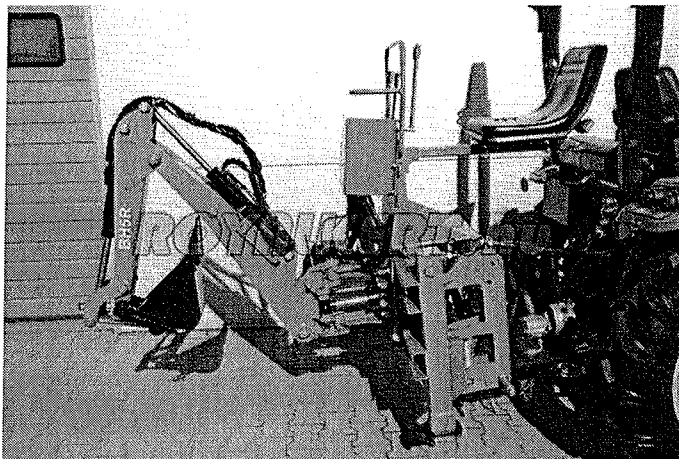

Mire ajánljuk : árok- és gödörásásra, talajbontásra, anyagmozgatásra.

Jellemzői:

- kardánhajtás
- saját hidraulika rendszer
- Felfüggesztése: I. és II. kat. 3 pont
- Műveleti hosszúság: 2900 mm
- Maximális ásási mélység: 1950 mm
- Rakodási magasság: 2000 mm
- Kitalpalási szélesség: 1700 mm
- Fordulási szög: 180 °
- Üzemi nyomás 16 Mpa
- Hidraulika olajtartály térfogata 12L
- Hidraulika szivattyú kapacitás: 14L / min
- Mérete (H x Sz x M): 160 x 120 x 140 cm
- Gép saját tömege: 580 kg
- Széria árokásó kanál szélessége: 200 mm
- Függesztett.

1 db Zoomlion LW-7 árokásó ajánlati ár: 1 253 543,- Ft + Áfa
Áfa (27 %): 338 456,- Ft
Bruttó ajánlati ár : 1 592 000,- Ft

Opciók:

Árokásó kanál 300mm szélességgel: 35 450,- Ft + Áfa
Árokásó kanál 400mm szélességgel: 39 880,- Ft + Áfa

3. Vonólap (gréder)

Mire ajánljuk: A lengyel gyártású CZTL vonólapok kiválóan alkalmasak földutak karbantartásra, talajjegyvetésre, anyag elterítésre.

Jellemzők:

- A traktor II. kat. 3-pontjára függeszthető és a hidraulikájával emelhető.
- A vonólap manuálisan, ill. hidraulikusan szögbe állítható.
- Erős, strapabíró szerkezet
- **Függesztett.**

Paraméterek:

- munkaszélesség: 250 cm
- palást magasság: 52 cm
- mérete (H x Sz x M): 250 x 75 x 120 cm
- súly: 290 kg

1 db CZTL 250 vonólap	ajánlati ár:	465 000,- Ft + Áfa
Áfa (27%):		125 550,- Ft
Bruttó ajánlati ár:		590 550,- Ft

Opció:

Hidraulikus palástforgatás, ára: 105.000.- Ft + Áfa

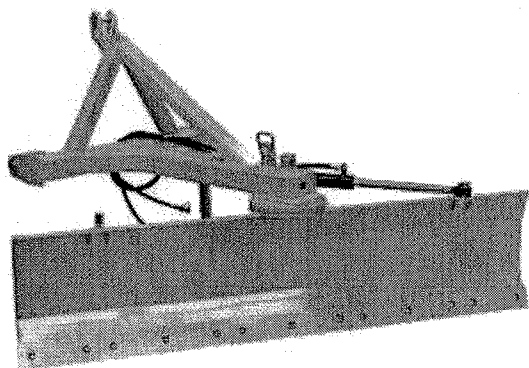

4. GardenGo AGL 145 padkakasza

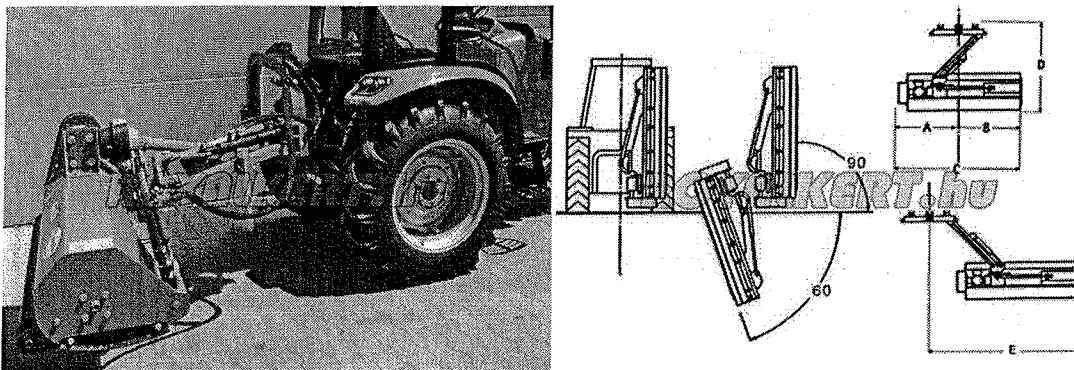

Mire ajánljuk: _A GardenGo AGL vízszintes tengelyű, hidraulikus oldalmozgatással és dőlésszög állítással szerelt lengő zúzókalapácsos szárzúzó - mulcsozó - padkakasza, illetve fűnyíró, amely ideális munkaeszköz árokpartok, útpadkák, gyomos, gázos területek, gyümölcsösök tisztítására és bokrok, sövények vágására. Ajánlott lágyabb szárú növényzet nyírására és az anyagvastagság ne legyen nagyobb, mint 2-3 cm.

Jellemzői:

- 20-50 LE teljesítményű traktorokhoz ajánlott és kapcsolni a hátsó 3 pont függesztésre, meghajtani a TLT kardántengely által 540 1/perc fordulaton lehetséges.
- A meghajtásához 1400 mm hosszú kardántengely szükséges.
- A vasöntvény házú, erősített hajtóműve fix áttételű, szabadonfutóval szerelt. Oldallehajtása stabil fogazott ékszíjas kivitelű.
- A talajkövetés és vágási magasság a kétoldali csúszótalpakkal, és a csapágyazott, állítható rögzítésű acélhengerrel biztosított.
- Elektronikusan kiegyensúlyozott forgórészének magas fordulatszáma a tökéletes vágás biztosítéka.
- A biztonságos munkavégzést CE szabvány szerinti védőburkolatok szavatolják.
- Nagy szilárdságú mulcsozó kések, vagy kalapácsok
- Vágásszélesség: 1400 mm
- Munkapozíció fent: + 90 fok; Munkapozíció lent: -55 fok
- Mérete (H x Sz x M): 145 x 100 x 80 cm
- Súlya: 280 kg
- **Függesztett.**

1 db GardenGo AGL145 padkasza ajánlati ár: 518 031,- Ft + Áfa

Áfa (27 %): 139 868,- Ft

Bruttó ajánlati ár : 657 900,- Ft

Opciók:

Meghajtáshoz szükséges 40-1400 fix kardántengely :

38 000,-Ft + Áfa

5. Negri R225T traktor hajtású ágaprító gép

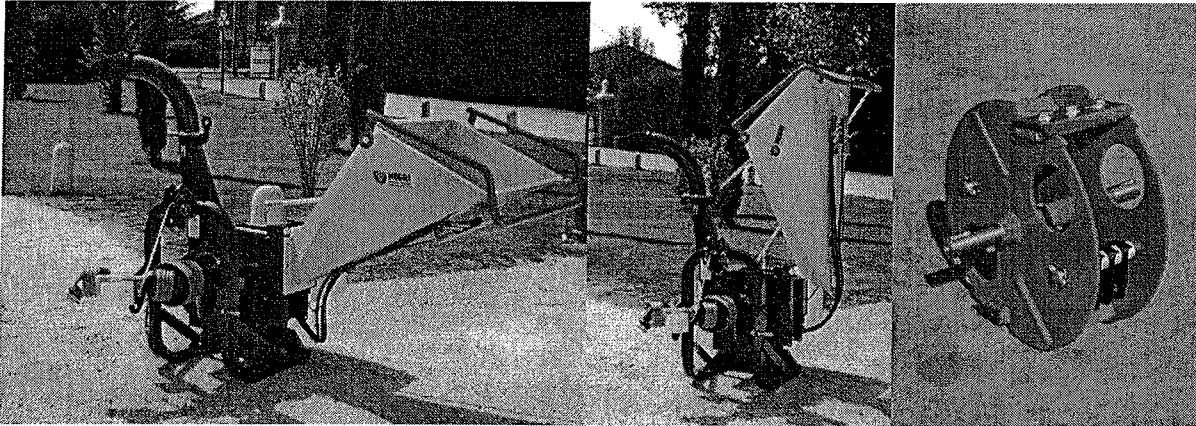

Mire ajánljuk: : ágak, fás szárú nyesedékek aprítására, maximum 90mm átmérőjű törzsig

Jellemzői:

- a forgórész 8 db fordítható, edzett acélkalapáccsal és 2 db edzett acélból készült, újraélezhető késsel szerelt
- Állítható sebességű hidraulikus behúzó kerék
- 270°-ban elforgatható a 1550 mm magasságban lévő kifújó-kémény
- rugalmas kapcsolatú meghajtás
- 3 pont felfüggesztés a traktorra
- Függesztett.

Főbb műszaki paraméterek:

- Típus: R225T
- Meghajtás: traktorról, kardántengelyen keresztül, 540 ford/perc
- Teljesítményigény: min. 15 LE
- Max. darabolási átmérő: 90 mm
- Max. aprítási átmérő *: 90 mm
- Darabolási teljesítmény /óra * : 7 m³/h
- Külméret (H x Sz x M) : 1170/2110 x 1030 x 1550/1890 mm
- Súly: 225 kg
- Etető tölcser mérete: 700 x 570 mm
- Garat mérete: 160 x 200 mm

* A megadott adat függ az aprítandó anyag minőségétől és a meghajtó motor teljesítményétől.

1 db Negri R225T ágaprító gép ajánlati ár:	1 386 220,- Ft + Áfa
Áfa (27%):	374 280,- Ft
Negri R225T ágaprító gép bruttó ajánlati ár:	1 760 500,- Ft

Opciók:

R225217 aprítékfinomító rosta:	12 400,- Ft + Áfa
40 cm-es forgatható kifújó csőhosszabbítás:	29 450,- Ft + Áfa
1 db CE szabadonfutó kardántengely	82 560,- Ft + Áfa

6. GardenGo SP 200 hótolólap



Mire ajánljuk: Hótolásra. (A téli hóeltakarítás elengedhetetlen eszköze), ömlesztett anyag terítésre, terület egyengetésre közepes teljesítményű traktorral.

Jellemzői:

- Erősített kivitel, nagy terhelésre.
- Első, vagy hátsó hidraulikára szerelhető (Első hidraulika egység szükség esetén utólagosan felszerelhető a traktorra).
- Az eszköz hidraulikus munkahengerek segítségével mindkét oldalra 28,5 fokban elfordítható, és rugós biztonsági védelemmel van ellátva.
- Munkaszélessége: 200 cm
- Mérete: 200 x 72 x 64 cm
- Súlya: 198 kg
- Függesztett.

1 db GardenGo SP200 hótolólap ajánlati ár: 361 811,- Ft + Áfa

Áfa (27 %): 97 689,- Ft

Bruttó ajánlati ár : **459 500,- Ft**

Opciók:

Első 3pont hidraulika felfüggesztés (QHH50HP) szerelve: 470 000,- Ft + Áfa

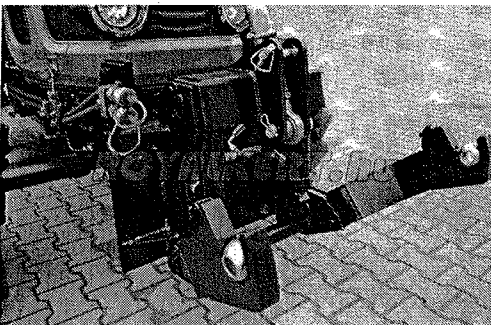

Összesítés a kért eszközökre a javasolt opciókkal:

gép	nettó ár
Traktor RK504:	4.650.000,- Ft
Légfék kiépítés:	60.000,- Ft
Műszaki vizsga:	60.000,- Ft
Első 3 pont hidraulika kiép.	470.000,- Ft
Árokásó LW-7	1.253.543,- Ft
Árokásó fej 300 mm LW-7	35.450,- Ft
Árokásó fej 400 mm LW-7	39.880,- Ft
Vonólap (gréder) CZTL	465.000,- Ft
Hidr.palást állítás gréderen	105.000,- Ft
AGL-145 padkakasza	518.031,- Ft
Kardántengely AGL-145-höz	38.000,- Ft
Ágaprító Negri R225	1.371.000,- Ft
Kardántengely Negri	82.560,- Ft
SP200 hótoló	361.811,- Ft
Nettó ár mindösszesen:	9.510.275,- Ft
Áfa (27%)	2.567.774,- Ft
Bruttó ár mindösszesen:	12.078.049,- Ft

Értékesítési feltételek:

Megrendelés:	írásban, szállítói szerződéssel
Az ár tartalmazza:	beüzemelés és 0 revízió költségét, műszaki vizsgákat
Ár nem tartalmazza:	üzembe-helyezés hatósági díjait, biztosítások és a kiszállítás költségét
Fizetés:	40% előleg szerződéskötéskor, fennmaradó rész a névre írás időpontjáig
Átadási határidő:	2 - 6 hét
Árajánlat érvényes:	2017.03.31.-ig
Garancia:	traktor: 1 + 1 év, munkaeszközök : 1 év
Átadás:	a szállító veszprémi telephelyén

Továbbiakban felmerülő kérdéseire szívesen állunk rendelkezésére személyesen Veszprémben a Tirat-Carmel u. 2. szám alatt, telefonon a 88/560-564 vonalas-, illetve a 20/568-3599 mobiltelefonszámon. Drótpostacímünk: www.royalkert.hu illetve traktor@royalkert.hu

Veszprém, 2016. december 8.

Tisztelettel:



Schmidt Norbert
Royal-Kert Kft.

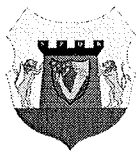

Egervár Község Polgármesterétől

8913 Egervár, Yár u. 2. Telefon : 0630/3354740 Fax : 92/564-013

e-mail: polgarmester@egervar.hu

M E G H Í V Ó

Magyarország Helyi Önkormányzatairól szóló 2011. évi CLXXXIX tv. 45. §.-ban biztosított jogkörömben, Egervár Község Önkormányzati Képviselő-testületének soron következő ülését

2016. december 14-én (szerda) 18.00 órára

összehívom, melyre tisztelettel meghívom

.....Önkormányzati Képviselőt

Az ülés helye: Önkormányzat helyisége

N A P I R E N D E K :

1./ Polgármester beszámolója a két ülés között végzett munkáról, tett intézkedésekről és a lejárt határidejű határozatokról

Előadó: polgármester

2./ Tájékoztató az önkormányzati társulásokban végzett tevékenységről

Előadó: polgármester

3./ Beszámoló a lakóhely környezeti állapotáról

Előadó: polgármester

4./ Interpellációs bejelentések, kérdések, válaszok

5./ Egyebek

Előadó: polgármester, képviselők, jegyző

Egervár, 2016. december 07.

Tisztelettel:

Gyerkó Gábor s.k.
polgármester



J E L E N L É T I I V

EGERVÁR KÖZSÉG ÖNKORMÁNYZATI KÉPVISELŐTESTÜLETE

.....²⁰¹⁶ ÉV¹² HÓ.....¹⁴ NAP

TARTOTT NYILVÁNOS ÜLÉSÉN MEGJELENTEKRŐL

1./ Gyerkó Gábor	polgármester <i>Gyerkó Gábor</i>
2./ Déri László	önk. képviselő <i>Déri László</i>
3./ Fücsök Imre	önk. képviselő <i>Fücsök Imre</i>
4./ Gángó Károly	önk. képviselő <i>Gángó Károly</i>
5./ Kálmán István	önk. képviselő <i>Kálmán István</i>
6./ Korbuly Kálmán	önk. képviselő <i>Korbuly Kálmán</i>
7./ Szermjágin Marianna	önk. képviselő <i>Szermjágin Marianna</i>
Dr. Ürmösiné Kőmíves Eleonóra	jegyző <i>Ürmösiné Kőmíves Eleonóra</i>

Meghívottak :

1./ *Török János*.....
Török János

2./ *Péreztagi Marianna*.....
Péreztagi Marianna

3./ *Vassné Varkóczy Katalin*.....
Vassné Varkóczy Katalin

Egervár, ²⁰¹⁶.....év.....¹².....hó.....¹⁴nap

/:Gyerkó Gábor:/
polgármester

